

1CFEVG
1CFEVS
1CFEVEN
1CFEVN

Manuel d'instructions



BARAZZA
taste of design

TABLE DES MATIÈRES

INTRODUCTION	7
Symboles utilisés dans la notice.....	7
Lettres entre parenthèses	7
Problèmes et solutions	7
SÉCURITÉ	7
Consignes fondamentales de sécurité	7
Utilisation conforme	9
Mode d'emploi.....	9
DESCRIPTION DE L'APPAREIL	9
Description de l'appareil	9
Description du tableau de commande.....	9
OPÉRATIONS PRÉLIMINAIRES	10
Contrôle du transport	10
Installation de l'appareil.....	10
Branchement de l'appareil	10
ÉCLAIRAGE AUTOMATIQUE DU PLATEAU APPUI TASSES	10
INSTALLATION D'ENCASTREMENT	11
PREMIÈRE MISE EN SERVICE	13
Installation du filtre.....	13
Remplacement du filtre.....	14
Suppression du filtre	14
À MISE EN MARCHÉ ET PRÉCHAUFFAGE	14
PRÉPARATION DU CAFÉ (AVEC DU CAFÉ EN GRAINS)	15
MODIFICATION DE LA QUANTITÉ DE CAFÉ EN TASSE	16
RÉGLAGE DU MOULIN À CAFÉ	16
PRÉPARATION DU CAFÉ EXPRESSO AVEC DU CAFÉ PRÉMOULU (À LA PLACE DES GRAINS)	17
SORTIE D'EAU CHAUDE	17

PRÉPARATION DU CAPPUCCINO (AVEC LA FONCTION VAPEUR)	17
--	-----------

NETTOYAGE ET ENTRETIEN	18
Nettoyage de la machine.....	18
Nettoyage du tiroir à marc	18
Nettoyage de l'égouttoir.....	19
Nettoyage du réservoir d'eau	19
Nettoyage des becs de la buse	19
Nettoyage de l'entonnoir pour introduire le café prémoulu.....	19
Nettoyage de l'intérieur de la machine	19
Nettoyage de l'infuseur	19

MODIFICATION ET PROGRAMMATION DES PARAMÈTRES DU MENU	20
Programmation de l'horloge	20
Programmation de l'heure de mise en marche automatique.....	20
Détartrage.....	21
Modification de la température du café....	22
Modification de la durée de la mise en marche	22
Programmation de la dureté de l'eau	22
Retour aux réglages d'usine (RAZ)	23

MODIFICATION DE LA LANGUE	23
--	-----------

ARRÊT DE L'APPAREIL	23
----------------------------------	-----------

CARACTÉRISTIQUES TECHNIQUES	23
------------------------------------	-----------

ÉLIMINATION	23
--------------------------	-----------

MESSAGES AFFICHÉS À L'ÉCRAN .	24
--------------------------------------	-----------

SOLUTION DES PROBLÈMES	26
-------------------------------------	-----------

RECETTES	28
-----------------------	-----------

INTRODUCTION

Nous vous remercions d'avoir choisi cette machine automatique à café et à cappuccino.

Nous vous souhaitons de savourer votre nouvel appareil. Prenez quelques minutes pour lire cette notice. Vous éviterez ainsi de courir des dangers ou d'abîmer la machine.

Symboles utilisés dans la notice

Les consignes importantes portent ces symboles. Il est impératif de respecter ces consignes. L'inobservation des indications susmentionnées peut provoquer des décharges électriques, des lésions graves, des brûlures, un incendie ou endommager l'appareil.



Danger!

Risque mortel de lésions causées par une décharge électrique



Attention!

Risque de lésions ou d'endommagement de l'appareil



Danger Brûlures!

Risque de brûlures.



Nota Bene:

Ce symbole indique les informations et les conseils importants pour l'utilisateur.

Lettres entre parenthèses

Les lettres entre parenthèses correspondent à la légende indiquée dans la Description de l'appareil.

Problèmes et solutions

En cas de problèmes, essayez avant tout de les résoudre en suivant les consignes des paragraphes « Messages affichés à l'écran » et « Solutions des problèmes ». Si ces instructions ne suffisent pas, nous vous conseillons d'appeler le numéro indiqué à la page « Assistance Clients ». Si votre pays ne figure pas sur la liste, appelez le numéro indiqué sur la garantie. Pour toute réparation, adressez-vous exclusivement au SAV. Les adresses figurent sur le certificat de garantie

de la machine.

SÉCURITÉ

Consignes fondamentales de sécurité

L'appareil ne peut pas être utilisé par des personnes (y compris les enfants) ayant des capacités physiques, sensorielles ou mentales réduites ou sans expérience ni connaissance, à moins qu'elles ne soient surveillées ou instruites sur l'utilisation de l'appareil en toute sécurité par une personne responsable de leur sécurité.

Les enfants doivent être surveillés pour être sûrs qu'ils ne jouent pas avec l'appareil.

Utilisation conforme : cet appareil est construit pour la préparation de boissons à base de café, lait et eau chaude. Toute autre utilisation doit être considérée comme impropre et donc dangereuse. Le constructeur décline toute responsabilité en cas de dommages dérivant d'une utilisation impropre de l'appareil.

La surface de l'élément chauffant est sujette à une chaleur résiduelle après utilisation et les parties extérieures de l'appareil peuvent rester chaudes pendant plusieurs minutes, selon l'utilisation.

Nettoyer soigneusement tous les composants, en faisant particulièrement attention aux parties en contact avec le café et le lait.

Le nettoyage et la maintenance, destinés à être effectués par l'utilisateur, ne doivent pas être réalisés par des enfants sans surveillance.

Pour le nettoyage, ne jamais plonger la machine dans l'eau.

ATTENTION : pour le nettoyage de l'appareil ne pas utiliser de détergents alcalins qui pourraient l'endommager : utiliser un chiffon doux et, lorsque prévu, un détergent neutre.

Cet appareil est destiné à un usage exclusivement domestique. Il n'est pas conçu pour travailler dans des pièces servant de cuisine au personnel de magasins, bureaux et autres zones de travail, agri-tourismes, hôtels, motels et autres structures d'accueil, chambres à louer.

Afin d'éviter tout risque, si la fiche ou le cordon d'alimentation sont abîmés, faites-les remplacer exclusivement par un SAV agréé.

Machines avec câble amovible : éviter toute éclaboussure d'eau sur le connecteur du cordon d'alimentation ou sur son logement à l'arrière de l'appareil.

ATTENTION : Pour les modèles qui présentent des surfaces en verre, ne pas utiliser l'appareil si cette surface est fêlée.

UNIQUEMENT POUR LES MARCHÉS EUROPÉENS :

Cet appareil peut être utilisé par des enfants âgés de plus de 8 ans à condition qu'ils soient sous surveillance ou qu'ils aient reçu les instructions concernant l'utilisation de l'appareil en toute sécurité et qu'ils aient compris les risques impliqués. Les opérations de nettoyage et de maintenance par l'utilisateur ne doivent pas être réalisées par des enfants à moins qu'ils ne soient âgés de plus de 8

ans et qu'ils agissent sous surveillance. Tenir l'appareil et son câble hors de la portée des enfants âgés de moins de 8 ans.

L'appareil peut être utilisé par des personnes aux capacités physiques, sensorielles ou mentales réduites ou sans expérience ni connaissance, à condition qu'elles soient surveillées ou qu'elles aient reçu les instructions concernant l'utilisation de l'appareil en toute sécurité et qu'elles aient compris les risques impliqués.

Les enfants ne doivent pas jouer avec l'appareil.

Toujours débrancher l'appareil du secteur s'il est laissé sans surveillance et avant de le monter, de le démonter ou de le nettoyer.



Les surfaces indiquant ce symbole deviennent chaudes durant l'utilisation (le symbole est présent uniquement sur certains modèles).



Danger! L'appareil marchant à l'électricité, il peut générer des décharges électriques.

Respectez les consignes de sécurité suivantes :

- Ne touchez pas l'appareil les mains mouillées
- Ne touchez pas la fiche les mains mouillées
- Assurez-vous que la prise de courant utilisée est toujours accessible, pour que vous puissiez débrancher l'appareil en cas de besoin.
- Pour débrancher l'appareil, saisir la fiche et la retirer de la prise. Ne pas tirer sur le fil, cela pourrait l'endommager.
- Pour éteindre complètement l'appareil, mettez l'interrupteur général (A23), qui se trouve sur le côté de l'appareil, sur 0.
- Si l'appareil est en panne, n'essayez pas de le réparer vous-même. Arrêtez-le à l'interrupteur général (A23) débranchez-le et adressez-vous au

SAV.



Attention! Ne laissez pas les emballages (sacs en plastique, polystyrène expansé) à la portée des enfants !

RISQUE D'ÉTOUFFEMENT : l'appareil pourrait contenir de petites pièces. Durant les opérations de nettoyage et d'entretien, certaines de ces pièces pourraient être démontées. Manipuler les petites pièces avec soin et les tenir hors de portée des enfants.



Danger Brûlures! Cet appareil produit de l'eau chaude et quand il est en marche, il peut se former de la vapeur. Évitez les éclaboussures d'eau chaude ou de vapeur. Évitez de toucher les surfaces chaudes de votre appareil. Utilisez les boutons ou les poignées.



Attention! Ne vous accrochez pas à la machine après l'avoir sortie du meuble. Ne posez sur l'appareil aucun objet contenant des liquides, des matériaux inflammables ou corrosifs et utilisez le support accessoires pour ceux nécessaires à la préparation du café (doseur par ex.). Ne posez aucun objet encombrant ou instable sur l'appareil, pour ne pas risquer de bloquer le mouvement de ce dernier.

Éviter que les enfants et les animaux ne s'arrêtent ou ne stationnent à proximité de l'appareil lorsque celui-ci est extrait du meuble. Éviter de laisser la machine extraite du meuble lorsque celle-ci fonctionne. Éviter de laisser la machine extraite du meuble lorsqu'elle n'est pas utilisée.

Installer la machine en suivant les indications fournies dans la notice, pour garantir la parfaite tenue durant l'extraction du meuble.



Attention! Ne préparez jamais de boissons, eau chaude, ni vapeur quand l'appareil est sorti. **Attendez toujours qu'il soit inactif avant de l'extraire, pour ne pas risquer de l'abîmer !**

Utilisation conforme

Cet appareil est construit pour préparer du café et réchauffer des boissons. Toute autre utilisation est jugée impropre. Cet appareil n'est pas adapté à un usage commercial. Le Fabricant ne répond pas de dommages découlant d'un usage impropre de l'appareil. Cet appareil peut être installé sur un four encastré si

l'arrière de ce dernier est équipé d'un ventilateur de refroidissement (puissance maximale du four 3kW).

Mode d'emploi

Lisez attentivement ce mode d'emploi avant d'utiliser l'appareil.

- Conservez-le soigneusement !
Si vous cédez l'appareil à d'autres personnes, remettez-leur également ce mode d'emploi.
- L'inobservation de ce mode d'emploi peut causer des lésions ou endommager l'appareil. Le Fabricant ne répond pas de dommages découlant de l'inobservation de ce mode d'emploi.

DESCRIPTION DE L'APPAREIL

Description de l'appareil











(page 3 - A)

- A1. Plateau appui tasses
- A2. Volet de service
- A3. Convoyeur café
- A4. Tiroir à marc
- A5. Infuseur
- A6. Lumières
- A7. Bouton marche/veille
- A8. Tableau de commande
- A9. Bouton sélection fonction vapeur
- A10. Buse à cappuccino extractible
- A11. Gicleur buse à cappuccino
- A12. Réservoir d'eau
- A13. Buse café (réglable en hauteur)
- A14. Egouttoir
- A15. Couvercle réservoir grains de café
- A16. Réservoir de grains de café
- A17. Bouton de réglage finesse mouture
- A18. Volet pour entonnoir café prémoulu
- A19. Doseur
- A20. Logement doseur
- A21. Entonnoir pour verser le café prémoulu
- A22. Cordon d'alimentation
- A23. Interrupteur général ON/OFF
- A24. Cuvette porte-objets
- A25. Filtre adoucisseur (si prévu)
- A26. Connecteur IEC

Description du tableau de commande

(page 3 - B)

Certaines touches ont une double fonction : celle-ci est signalée entre parenthèses, dans la description.

- B1. Écran : il guide l'utilisateur de l'appareil.
- B2. Touche  pour sélectionner le goût du café
- B3. Touche  pour produire une ou deux tasses de café court
- B4. Touche  pour produire une ou deux tasses de café normal
- B5. Touche  pour produire une ou deux tasses de café allongé
- B6. Touche  pour activer ou désactiver le mode de programmation des paramètres du menu
- B7. Touche  SEL pour sélectionner le café prémoulu (Quand vous accédez au MENU : appuyez sur la touche  SEL pour afficher le paramètre suivant).
- B8. Touche  MOD rinçage : exécution d'un bref rinçage pour chauffer le groupe infuseur. (Quand vous accédez au MENU : appuyez sur la touche  MOD pour afficher les paramètres suivants).
- B9. Touche  OK pour produire de l'eau chaude ou confirmer. (Quand vous accédez au MENU: appuyez sur la touche  OK pour confirmer les paramètres du menu).

OPÉRATIONS PRÉLIMINAIRES

Contrôle du transport

Après avoir déballé l'appareil, assurez-vous qu'il est intact et qu'il ne manque aucun accessoire.

N'utilisez pas l'appareil s'il présente des dégâts évidents. Adressez-vous au SAV

Installation de l'appareil



Attention! En installant l'appareil, il faut observer les consignes de sécurité suivantes :

- L'installation doit être effectuée par un technicien qualifié conformément aux normes locales en vigueur (voir par. "Installation d'encastrement").
- Les emballages de cet appareil (sacs en plastique, polyester, etc.) sont des sources potentielles de danger. Ne les laissez pas à la portée des enfants!

- N'installez jamais l'appareil dans une pièce où la température peut descendre à 0 °C ou au-dessous (l'éventuelle congélation de l'eau peut l'abîmer)
- Nous conseillons de mesurer tout de suite la dureté de l'eau, en suivant la procédure illustrée au paragraphe « PROGRAMMATION DE LA DURETÉ DE L'EAU ».

Branchement de l'appareil



Danger! Assurez-vous que la tension du secteur correspond à celle indiquée sur la plaque signalétique. Branchez l'appareil exclusivement sur une prise de courant installée dans les règles de l'art, ayant une intensité minimale de 10 A et munie d'une terre efficace. S'il y a incompatibilité entre la prise de courant et la fiche de l'appareil, appelez un électricien pour qu'il remplace la prise. Pour respecter les directives en matière de sécurité, vous devrez utiliser pour l'installation un interrupteur omnipolaire ayant une distance minimale de 3 mm entre les contacts. N'utilisez ni prises multiples ni rallonges. Pour apprendre à faire marcher l'appareil correctement, veillez, lors de la première mise en service, à respecter les instructions détaillées fournies aux paragraphes suivants.



Attention! Les dispositifs de déconnexion doivent être prévus sur le réseau d'alimentation conformément aux normes nationales.

ÉCLAIRAGE AUTOMATIQUE DU PLATEAU APPUI TASSES

À la mise en marche de l'appareil, les lumières (A6) éclairent automatiquement la buse et le plateau appui tasses. Les lumières resteront allumées jusqu'à l'arrêt de l'appareil. Pendant la production de café, de vapeur et d'eau chaude, le ventilateur de refroidissement tourne. L'opération étant terminée, l'appareil laisse tourner le ventilateur de refroidissement pour éviter la formation de condensation à l'intérieur du meuble. Le ventilateur s'arrête automatiquement au bout de quelques minutes.



Nota Bene: L'appareil complètera cette fonction même si vous tournez le bouton  (A7) dans

un sens ou dans l'autre.

 **Attention!** Évitez de regarder les lumières directement ou avec un instrument optique.

INSTALLATION D'ENCASTREMENT

Vérifiez les dimensions minimales nécessaires à une installation correcte de l'appareil électroménager. La machine à café doit être installée dans une colonne solidement fixée au mur à l'aide de supports.

Attention:

- Important : avant toute intervention d'installation ou d'entretien, débranchez l'appareil.
- Les meubles de cuisine en contact direct avec l'appareil doivent être résistants à la chaleur (min. 65°C).
- Pour assurer une ventilation correcte, prévoyez une ouverture sur le fond du meuble (voir dimensions sur la figure).

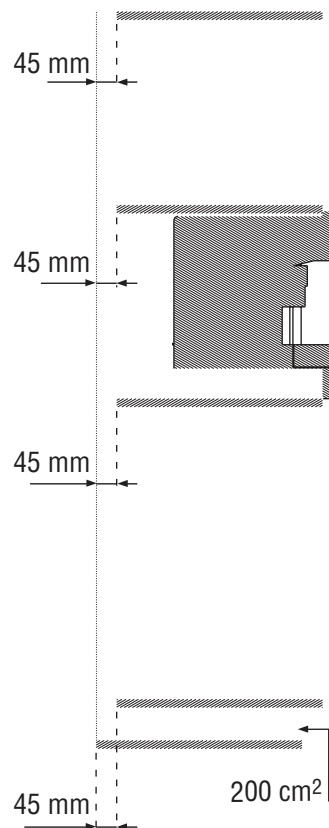
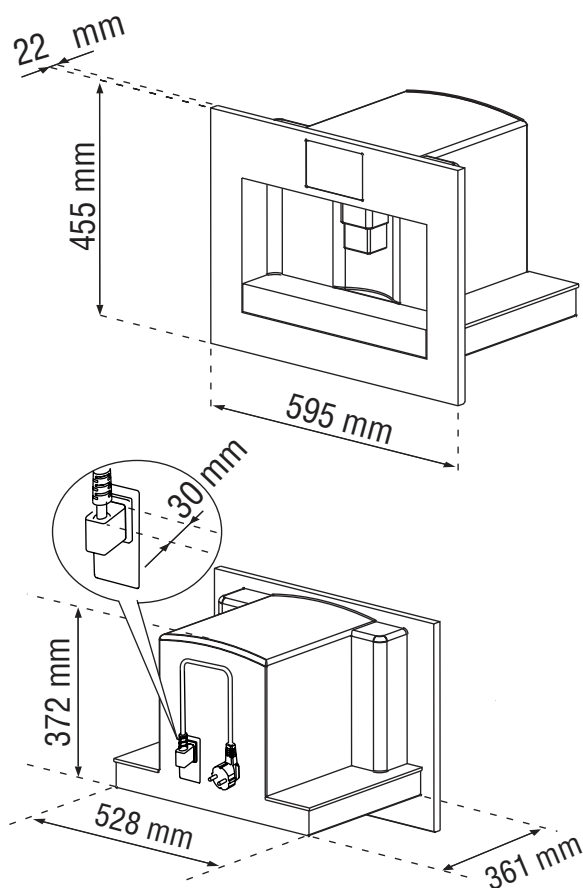
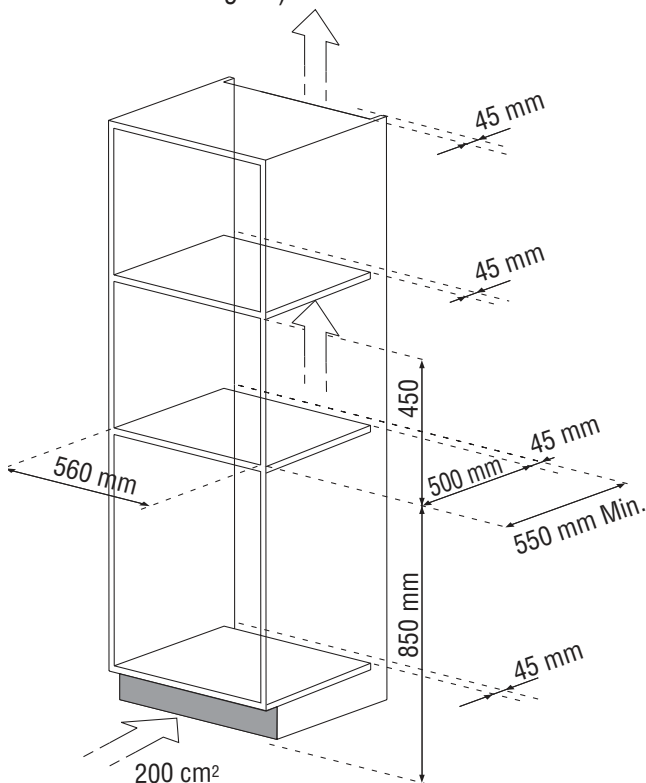

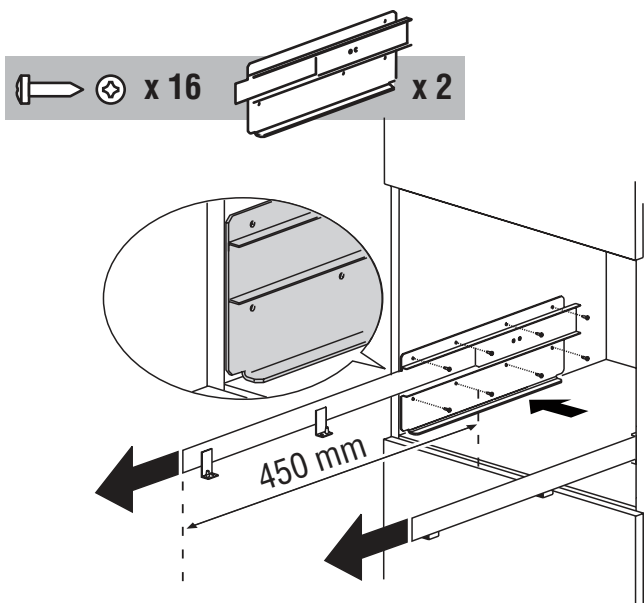

Positionnez les guides sur les surfaces latérales du meuble, comme l'indique la figure. Fixez-les au moyen des vis prévues puis extrayez-les entièrement.

Si la machine à café est installée sur un tiroir chauffe-plat (max 500 W), utilisez la surface supérieure de ce dernier comme repère pour le positionnement des guides.

Dans ce cas, le plan d'appui ne sera pas prévu.

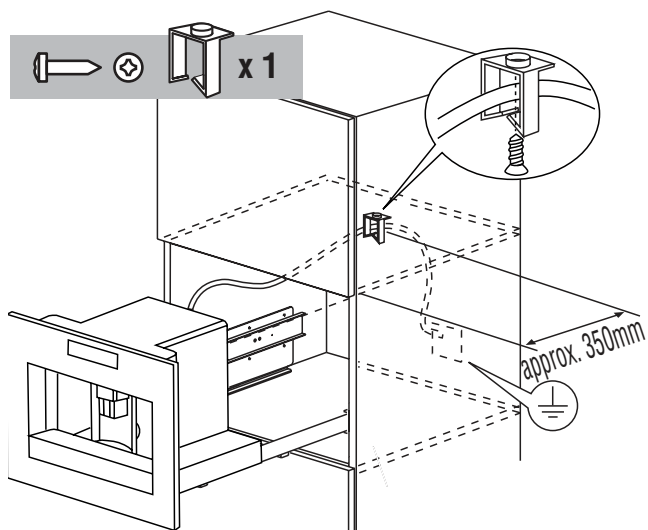

Fissare il cavo di alimentazione con l'apposita
 Fixez le câble d'alimentation au moyen de l'attache prévue pour éviter qu'il ne s'emmêle lors de l'extraction ou de l'insertion de l'appareil. Le câble d'alimentation doit présenter une longueur suffisante pour extraire l'appareil du meuble pendant le remplissage du réservoir à café en grains. La mise à la terre est imposée par la législation. Le branchement électrique doit être effectué

par un technicien qualifié conformément aux instructions du fabricant et aux normes locales en vigueur.

L'accès à la prise électrique doit être garanti.

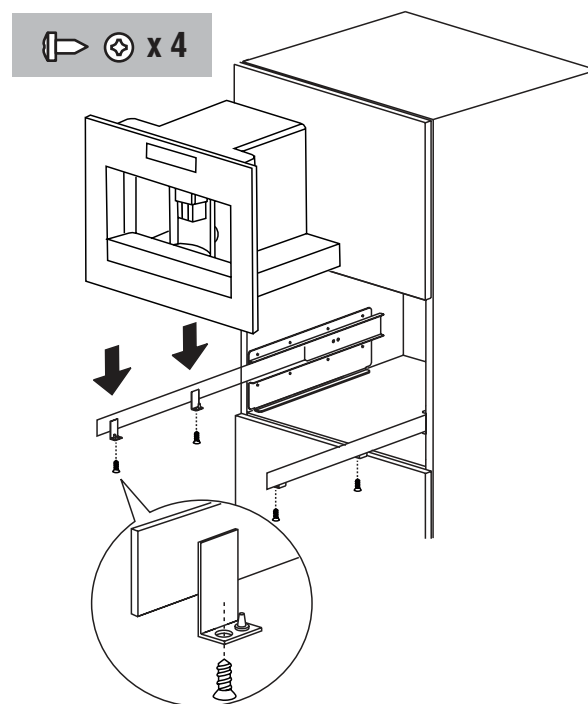

Placez l'appareil sur les guides et assurez-vous que les axes sont bien insérés dans les sièges prévus, puis fixez-le avec vis fournies.

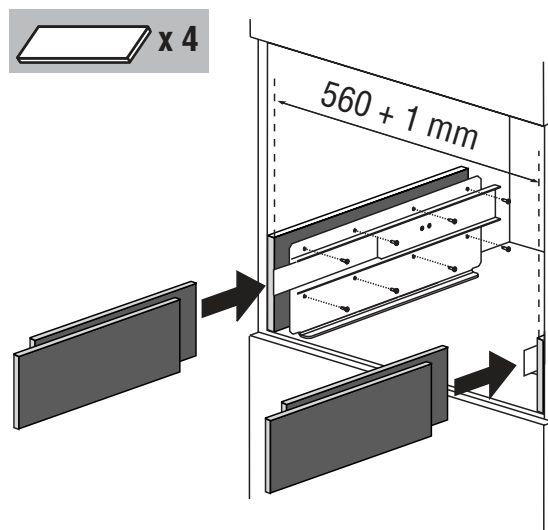

Pour corriger l'alignement de l'appareil, positionnez les espaceurs sous le support ou de chaque côté.

Le panneau de fixation des guides doit avoir une épaisseur appropriée aux vis de fixation fournies. Le matériau du panneau doit être approprié au poids de la machine qui est d'environ 25kg.

PREMIÈRE MISE EN SERVICE

- La machine ayant été contrôlée à l'usine avec du café, il est normal d'en trouver des traces dans le moulin.

Nous garantissons que cette machine est neuve.

- Nous conseillons de mesurer tout de suite la dureté de l'eau, en suivant la procédure illustrée au paragraphe « Programmation de la dureté de l'eau ».

1. Branchez l'appareil et appuyez sur l'interrupteur général ON/OFF (A23).

Vous devez sélectionner la langue désirée :

2. Pour programmer la langue française, attendez que l'écran affiche le message : "APPUYER SUR OK POUR PROGRAMMER FRANÇAIS".

Maintenez ensuite la pression pendant au moins 3 secondes sur la touche  OK (fig. B9) (fig. 1) jusqu'à ce que l'écran affiche le message : « FRANÇAIS PROGRAMMÉ ».

La machine affichera en français le message de programmation advenue.

Si vous vous trompez de langue, suivez les indications du chap. « Changement de langue » pour programmer la bonne.

Procédez en suivant les instructions de l'appareil :

3. Après 5 secondes, la machine affiche « REMPLIR LE RESERVOIR » : pour ce faire, sortez le réservoir d'eau (fig. 2), rincez-le et remplissez-le d'eau fraîche.

Remettez le réservoir à sa place en le poussant jusqu'au bout.

4. Posez une tasse sur la buse à cappuccino (fig. 3)

La machine affichera le message : « EAU CHAUDE APPUYER SUR OK »

Appuyez sur la touche  OK (B9) (fig. 1), de l'eau va sortir de la buse.

(La sortie d'eau s'interrompt automatiquement).

5. La machine affiche maintenant le message : « ARRÊT... VEUILLEZ PATIENTER » et elle s'éteint.

6. Extrayez l'appareil en le tirant vers l'extérieur

et en veillant à utiliser les poignées prévues (fig. 4) ; ouvrez le couvercle et remplissez le réservoir de café en grains, refermez le couvercle et poussez l'appareil vers l'intérieur.



Attention! Pour éviter les mauvais fonctionnements, évitez d'introduire du café pré-moulu ou lyophilisé, des grains caramélisés et tout objet pouvant détériorer la machine.

La machine à café est prête à travailler.



Nota Bene: Lors de la première utilisation, il faudra faire 4-5 cafés et 4-5 cappuccinos avant d'obtenir de la machine un résultat satisfaisant.



Nota Bene: A chaque mise en marche en utilisant l'interrupteur général ON/OFF (A23), la machine démarre une fonction d'AUTODIAGNOSTIC avant de s'éteindre. Pour la rallumer, tournez le bouton  (A7) (à droite ou à gauche) (fig. 5).

Installation du filtre

Certains modèles sont dotés de filtre adoucisseur qui permet d'améliorer la qualité de l'eau tout en garantissant une plus longue durée de vie de l'appareil.

Pour l'installer, procédez de la façon suivante :

1. Sortez le filtre de son emballage (A25).
2. Faites défiler le curseur du dateur (voir fig. 28) pour afficher les mois d'utilisation.



Nota Bene: le filtre dure deux mois si l'appareil a été utilisé normalement ; en revanche, si la machine est inutilisée alors que le filtre est installé, celui-ci ne durera que 3 semaines au plus.

3. Insérez le filtre dans le réservoir d'eau (A12) et appuyez jusqu'à ce qu'il touche le fond du réservoir -(voir fig. 28).
4. Remplissez le réservoir et insérez-le dans la machine
5. Tournez la buse à cappuccino (A10) vers l'extérieur et posez un récipient dessous (capacité min. 100 ml).



Nota Bene: Au moment où vous installez le filtre, vous devez signaler sa présence à l'appareil.

6. Appuyez sur la touche (B6) pour entrer dans le menu.
7. Appuyez sur la touche (B7) jusqu'à ce que l'écran affiche le message "INSTALLER FILTRE".
8. Appuyez sur la touche (B9).
9. L'écran affiche le message "EAU CHAUDE APPUYER SUR OK".
10. Appuyez sur la touche (B9)
L'appareil commence à produire de l'eau chaude et l'écran affiche le message « VEUILLEZ PATIENTER... »
La production d'eau étant complétée, l'appareil revient automatiquement sur la position MACHINE PRÊTE.

Remplacement du filtre (RESET FILTRE)

Quand l'écran affiche le message REMPLACER LE FILTRE ou quand les deux mois de durée du filtre se sont écoulés (voir dateur), vous devez remplacer le filtre :

1. Extrayez le filtre usé
2. Sortez le filtre de son emballage
3. Faites défiler le curseur du dateur (voir fig. 28) pour afficher les mois d'utilisation (le filtre dure deux mois).
4. Insérez le filtre dans le réservoir d'eau et appuyez jusqu'à ce qu'il touche le fond du réservoir (voir fig. 28).
5. Remplissez le réservoir et insérez-le dans la machine
6. Tournez la buse à cappuccino vers l'extérieur et posez un récipient dessous (capacité min. 100 ml).
7. Appuyez sur la touche (B6) pour entrer dans le menu.
8. Appuyez sur la touche (B7) jusqu'à ce que l'écran affiche le message "RESET FILTRE NON".
9. Appuyez sur la touche (B8), l'écran affichera le message "RESET FILTRE OUI"

10. Appuyez sur la touche (B9) pour confirmer.
11. L'écran affiche le message "EAU CHAUDE APPUYER SUR OK"
12. Appuyez de nouveau sur la touche (B9) : l'appareil commence à produire de l'eau chaude et l'écran affiche le message « VEUILLEZ PATIENTER »
La production d'eau étant complétée, l'appareil revient automatiquement sur MACHINE PRÊTE.

Suppression du filtre

Si vous désirez utiliser l'appareil sans filtre, il faut le retirer et le signaler ; procédez de la manière suivante:

1. Appuyez sur la touche (B6) pour entrer dans le menu.
2. Appuyez sur la touche (B7) jusqu'à ce que l'écran affiche le message "DESINSTALLER FILTRE"
3. Appuyez sur la touche (B9). L'appareil revient automatiquement sur MACHINE PRÊTE.

MISE EN MARCHÉ ET PRÉCHAUFFAGE

Chaque fois que vous allumez l'appareil, il effectue automatiquement un cycle de préchauffage et de rinçage qui ne peut pas être interrompu. L'appareil ne pourra fonctionner qu'après l'exécution de ce cycle.



Danger Brûlures! Pendant le rinçage, un peu d'eau chaude sort des becs de la buse à café. Évitez les éclaboussures.



Pour allumer l'appareil, tournez le bouton (fig. A7) (à droite ou à gauche) (fig. 5). L'écran affiche le message « CHAUFFAGE VEUILLEZ PATIENTER ». Le chauffage étant terminé, l'appareil affiche un autre message : « RINÇAGE VEUILLEZ PATIENTER ». Ainsi, non seulement il chauffe la chaudière, mais il fait couler l'eau chaude dans les conduits internes pour les chauffer. L'appareil est en température quand l'écran affiche le

message "MACHINE PRÊTE, NORMAL".

PRÉPARATION DU CAFÉ (AVEC DU CAFÉ EN GRAINS)

1. La machine a été programmée en usine pour produire du café normal. Vous pouvez demander du café extra léger, léger, fort ou extra fort. Pour choisir le goût désiré, appuyez sur la touche  (B2) (fig. 6) : le goût désiré apparaîtra à l'écran.

2. Mettez sous les buses une tasse si vous désirez 1 café (fig. 7) ou 2 tasses pour 2 cafés (fig. 8). Pour obtenir une meilleure crème, approchez la buse café le plus possible des tasses, en la baissant (fig. 9).

3. Appuyez sur la touche  (B3) si vous désirez un café court, sur la touche  (B4) pour un café normal ou sur la touche  (B5) pour un café allongé (fig. 10). Si, en revanche, vous désirez faire 2 cafés, appuyez deux fois sur la touche (dans les 2 secondes).

Si vous désirez modifier la quantité de café que la machine fait couler automatiquement dans la tasse, suivez les instructions du chapitre suivant. (La machine va maintenant moulinner les grains et faire couler le café dans la tasse. Dès que la quantité de café programmée est atteinte, la machine arrête automatiquement la sortie de café et éjecte la pastille usée dans le tiroir à marc).

4. Au bout de quelques secondes, la machine affichera à nouveau le message « machine prête » et vous pourrez faire un autre café.

5. Pour arrêter l'appareil, tournez le bouton  (A7) (à droite ou à gauche) (fig. 5). (Avant de s'arrêter, la machine exécute automatiquement un rinçage : un peu d'eau chaude sortira des buses et coulera dans l'égouttoir. Attention à ne pas vous brûler !)

REMARQUE 1 : Si le café coule goutte à goutte ou s'il ne sort pas complètement, tournez le bouton de réglage du degré de mouture (A17) (fig. 11) d'un cran dans le sens des aiguilles d'une



montre (voir chap. « Réglage du moulin à café »).



Tournez d'un cran à la fois jusqu'à obtention d'un débit satisfaisant.

REMARQUE 2 : Si le café coule trop vite et que la crème n'est pas satisfaisante, tournez le bouton de réglage du degré de mouture (A17) (fig. 11) d'un cran en sens inverse (voir chap. « Réglage du moulin à café »). Attention à ne pas trop tourner le bouton de réglage du degré de mouture, car si vous devez faire 2 tasses de café, le café risquera de couler goutte à goutte.

REMARQUE 3 : Conseils pour obtenir un café plus chaud.

- Si, la machine à peine en marche, vous devez faire une tasse de café court (moins de 60 cc) utilisez l'eau chaude du rinçage pour préchauffer les tasses. Si, en revanche, il s'est écoulé plus de 2/3 minutes depuis le dernier café fait, il faudra préchauffer l'infuseur en appuyant sur la touche  MOD (B8) (fig. 12). Laissez couler l'eau dans l'égouttoir ou utilisez cette eau pour rincer la tasse que vous utiliserez ensuite pour le café, de manière à la préchauffer.
- Évitez les tasses épaisses car elles absorbent trop de chaleur, à moins qu'elles ne soient préchauffées.
- Utilisez des tasses que vous aurez préchauffées en les rinçant à l'eau chaude

REMARQUE 4 : Pendant que la machine fait le café, vous pouvez interrompre la sortie à tout moment en appuyant sur la touche  (B3), ou  (B4), ou  (B5) précédemment sélectionnée.

REMARQUE 5 : Une fois que le café est fait, si vous voulez en augmenter la quantité dans la tasse, il suffira de maintenir la pression sur la touche  ou  ou  précédemment sélectionnée jusqu'à obtenir la quantité désirée (cette opération doit être exécutée dans les 3 secondes). Quand l'écran affiche le message « REMPLIR LE RESERVOIR », vous devez remplir le réservoir d'eau, autrement la machine ne pourra pas faire de café. (Quand le message est affiché, il est normal qu'il reste encore un peu d'eau dans le réservoir)

REMARQUE 7 : Tous les 14 cafés simples (ou 7 doubles) la machine affiche le message : « VIDER LE TIROIR À MARC » pour avertir que le tiroir est plein et qu'il faut le vider et le nettoyer. Tant que le tiroir à marc n'est pas nettoyé, le message précédent reste affiché et la machine ne peut pas faire de café. L'appareil signale qu'il faut vider le récupérateur, même si celui-ci n'est pas plein, 72 heures après la préparation du premier café (pour que le décompte des 72 heures se fasse correctement, la machine ne doit jamais être éteinte en mettant l'interrupteur général sur 0). Pour effectuer le nettoyage, ouvrez le volet de service sur le devant, en tirant la buse (A13) (fig. 13), sortez l'égouttoir (fig. 14) (fig. 14) videz-le et nettoyez-le.

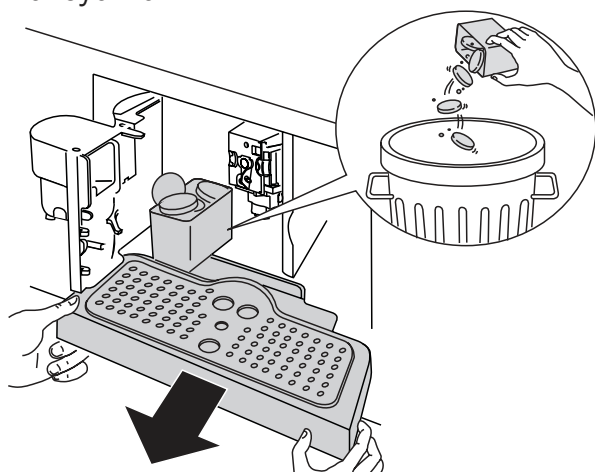

Lors du nettoyage, **retirez toujours complètement l'égouttoir** pour éviter de le faire tomber en extrayant le tiroir à marc.

Videz et nettoyez soigneusement le tiroir à marc en éliminant tous les résidus déposés sur le fond.

Attention! quand vous sortez l'égouttoir, **VIDEZ TOUJOURS** le tiroir à marc, même s'il n'est pas plein. Autrement, il se peut qu'après, en faisant les cafés, le tiroir se remplisse plus que prévu et que la machine s'engorge.

REMARQUE 8: Vous ne devez jamais extraire le réservoir d'eau pendant que le café coule.

La machine ne parviendrait plus à faire de café et afficherait le message : « MOUTURE TROP FINE RÉGLER LE MOULIN ET APPUYER SUR OK » Pour redémarrer la machine, appuyez sur la

touche ☐ OK (B9) et faites couler l'eau par la buse à cappuccino pendant quelques secondes.

MODIFICATION DE LA QUANTITÉ DE CAFÉ EN TASSE

La machine a été préprogrammée à l'usine pour produire automatiquement les types de café suivants :

- Café court, si vous appuyez sur la touche ☐ (B3).
- Café normal, si vous appuyez sur la touche ☐ (B4).
- Café allongé, si vous appuyez sur la touche ☐ (B5). Si vous désirez modifier ces quantités, procédez de la façon suivante :
- Appuyez pendant au moins 3 secondes sur la touche ☐ (ou ☐ ou ☐) dont vous désirez modifier la quantité jusqu'à ce que l'écran affiche le message "PROG. QUANTITÉ" et que la machine commence à faire couler le café.
- Quand le café dans la tasse atteint le niveau désiré, appuyez encore une fois sur la même touche pour mémoriser la nouvelle quantité.

La machine est alors reprogrammée selon les nouvelles dispositions et l'écran affiche «MACHINE PRÊTE»

RÉGLAGE DU MOULIN À CAFÉ

Le moulin ne doit pas être réglé, tout au moins au début, car il est pré-réglé en usine pour que le café coule correctement. Cependant, si au bout des premiers cafés, vous trouvez que le café coule trop vite ou trop lentement (goutte à goutte), vous devrez agir sur le bouton de réglage du degré de mouture (fig. A17) (fig. 11).

Attention! Le bouton de réglage doit être tourné seulement quand le moulin à café est en marche.

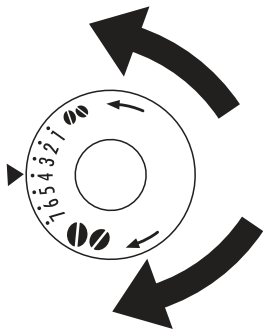





Pour que le café coule plus lentement et que la crème soit plus belle, tournez d'un cran en sens inverse des aiguilles d'une montre (=café moulu plus fin).

Pour que le café coule plus vite (et non goutte à

goutte), tournez d'un cran dans le sens des aiguilles d'une montre (=café moulu plus gros).

La machine ayant été contrôlée à l'usine avec du café, il est normal d'en trouver des traces dans le moulin. Nous garantissons en tout cas que cette machine est neuve.

PRÉPARATION DU CAFÉ EXPRESSO AVEC DU CAFÉ PRÉMOULU (À LA PLACE DES GRAINS)

- Appuyez sur la touche  SEL (fig. B7) (fig. 15) pour sélectionner la fonction café prémoulu (et commuter ainsi le fonctionnement du moulin à café). La machine affichera le message : MACHINE PRÊTE – PRÉMOULU
- Extrayez l'appareil en le tirant vers l'extérieur et en veillant à utiliser les poignées prévues.
- Soulevez le couvercle central, versez dans l'entonnoir un doseur ras de café prémoulu (fig. 16), poussez l'appareil vers l'intérieur et procédez en suivant les indications du chap. «Préparation du café (avec du café en grains)»
N.B. Vous pouvez faire un seul café à la fois, en appuyant une seule fois sur la touche  (B3) ou  (B4) ou  (B5).
- Si, après avoir fait fonctionner la machine avec du café prémoulu, vous désirez faire à nouveau du café en utilisant des grains, vous devrez désactiver la fonction café prémoulu en appuyant sur la touche  (B2) (fig. 6) et le moulin à café pourra à nouveau fonctionner.

REMARQUE 1 : Ne versez jamais de café prémoulu quand la machine est arrêtée, il se disper-

serait à l'intérieur.

REMARQUE 2 : Ne versez jamais plus de 1 doseur, autrement la machine ne fera pas de café, la mouture sera dispersée à l'intérieur et salira la machine ou alors le café coulera goutte à goutte.



REMARQUE 3 : Pour doser la quantité de café, utilisez exclusivement le doseur fourni avec l'appareil.

REMARQUE 4 : Versez dans l'entonnoir exclusivement du café prémoulu pour machines à café expresso. Ne versez jamais de café en grains, ni lyophilisé, ni rien qui pourrait détériorer la machine.

REMARQUE 5 : Si vous avez versé plus d'un doseur de café prémoulu et qu'il bouche l'entonnoir, faites-le descendre à l'aide d'un couteau (fig. 17) puis retirez et nettoyez l'infuseur et la machine en suivant les indications du chap. "Nettoyage de l'infuseur".

SORTIE D'EAU CHAUDE



La machine a été préprogrammée en usine pour produire automatiquement 200 ml d'eau chaude.

- Contrôlez toujours si la machine est prête.
- Positionnez la buse à cappuccino vers le centre et posez un récipient dessous (fig. 3).
- Appuyez sur la touche  OK (B9) (fig. 1). La machine affiche le message « EAU CHAUDE APPUYER SUR OK »
- Appuyez sur la touche  OK, l'eau chaude coule de la buse dans le récipient. (Il est conseillé de ne pas faire couler d'eau chaude pendant plus de 2 minutes). Pour arrêter, appuyez sur la touche  OK (B9). La machine coupera automatiquement l'eau, une fois qu'elle aura obtenu la quantité d'eau chaude programmée.

PRÉPARATION DU CAPPUCCINO (AVEC LA FONCTION VAPEUR)

- Tournez la buse à cappuccino (A10) vers le centre (fig. 3).
- Versez dans un récipient environ 100

grammes de lait par cappuccino à préparer et placez-le sous la buse à cappuccino. Choisissez le récipient en tenant compte que le lait va doubler ou tripler de volume. Il est conseillé d'utiliser du lait demi-écrémé et à peine sorti du réfrigérateur.



- Tournez le bouton vapeur  (A9) (fig. 18) (à droite ou à gauche). L'écran affiche le message "VAPEUR APPUYER SUR OK"
- Appuyez sur la touche  OK (B9) (fig. 1).
- Pour arrêter la vapeur, tournez le bouton  (A9).
- Immergez la buse à cappuccino (A10) dans le pot à lait (fig. 19) en veillant à ne pas dépasser la ligne en relief sur la buse (indiquée par la flèche, fig. 19). La vapeur sort de la buse à cappuccino et donne au lait un aspect crémeux et mousseux. Pour obtenir une mousse plus crémeuse, immergez la buse dans le lait et faites tourner lentement le récipient dans un mouvement de bas en haut.

Il est conseillé de ne pas produire de vapeur pendant plus de 2 minutes.

- La mousse désirée étant obtenue, arrêtez la vapeur en tournant le bouton  (A9).
- Préparez le café comme ci-dessus, en utilisant des tasses suffisamment grandes et en y versant le lait mousseux préparé auparavant. Le cappuccino est prêt. Sucrez à volonté et, si vous le souhaitez, saupoudrez de cacao.

IMPORTANT : nettoyez toujours la buse à cappuccino immédiatement après usage.

Procédez de la façon suivante :

- Tournez le bouton vapeur  (A9), appuyez sur  OK (B9) pour produire pendant quelques secondes une petite quantité de vapeur. Cela chassera de la buse à cappuccino toute trace résiduelle de lait.

IMPORTANT : par mesure d'hygiène, il est recommandé de suivre cette procédure à chaque préparation de cappuccino pour éviter les résidus dans le circuit du lait

- Attendez deux minutes que la buse à cappuccino refroidisse et, en bloquant d'une main le levier de la buse, dévissez-la de l'autre en

tournant dans le sens des aiguilles d'une montre et en l'extrayant vers le bas (fig. 20).

- Extrayez le gicleur (A11) de la buse à cappuccino en le tirant vers le bas (fig. 21).
- Lavez soigneusement le gicleur et la buse à cappuccino à l'eau chaude.
- Assurez-vous que les deux trous illustrés figure 22 ne sont pas bouchés. Au besoin, nettoyez-les avec une épingle.
- Réinsérez le gicleur en le tournant franchement vers le haut dans la buse à cappuccino.
- Remettez la buse à cappuccino en place en la poussant vers le haut et en la tournant en sens inverse des aiguilles d'une montre.

NETTOYAGE ET ENTRETIEN

Avant toute opération de nettoyage, débranchez la machine et laissez-la refroidir. N'immergez jamais la machine dans l'eau : c'est un appareil électrique ! Pour la nettoyer, évitez les solvants et les détergents abrasifs. Un linge doux et humide suffira. Ne passez JAMAIS aucun composant de la machine au lave-vaisselle.

Nettoyage de la machine

Les pièces suivantes doivent être nettoyées périodiquement:

- Le tiroir à marc (A4)
- L'égouttoir (A14)
- Le réservoir d'eau (A12)
- Les becs de la buse café (A13), du gicleur de la buse à cappuccino (A11) et de la buse à cappuccino (A10)
- L'entonnoir pour introduire le café prémoulu (A21)
- L'intérieur de la machine, accessible après avoir ouvert le volet de service (A2)
- L'infuseur (A5)

Nettoyage du tiroir à marc

Quand l'écran affiche le message « VIDER LE TIROIR À MARC ! », il faut le vider et le laver.

Tant que le tiroir à marc n'est pas nettoyé, le message précédent reste affiché et la machine ne peut pas faire de café.

Pour effectuer le nettoyage :

- Ouvrez le volet de service (A2) sur le devant (fig. 13), sortez l'égouttoir (A14) (fig. 14) videz-le et nettoyez-le.
- Videz et nettoyez soigneusement le tiroir à marc en veillant à éliminer tous les résidus déposés sur le fond.

 **Attention!** quand vous sortez l'égouttoir, **VIDEZ TOUJOURS** le tiroir à marc, même s'il n'est pas plein. Sans cela, il se peut qu'après, en faisant les cafés, le tiroir se remplisse plus que prévu et que la machine s'engorge.

Nettoyage de l'égouttoir

 **Attention!** Si l'égouttoir n'est pas vidé périodiquement, l'eau risque de déborder et de pénétrer à l'intérieur de la machine ou de couler à côté. Cela peut endommager la machine et le meuble.

L'égouttoir est doté d'un flotteur (rouge) indicateur de niveau d'eau (fig. 24).

Videz l'égouttoir et nettoyez le flotteur avant qu'il ne soit visible dans le plateau appui tasses.

Pour retirer l'égouttoir :

1. Ouvrez le volet de service (A2) (fig. 13)
2. Extrayez l'égouttoir (A14) et le tiroir à marc (A4) (fig. 14)
3. Videz l'égouttoir et le tiroir à marc (A4) et lavez-les
4. Remettez l'égouttoir et le tiroir à marc (A4)
5. Refermez le volet de service.

Nettoyage du réservoir d'eau

1. Nettoyez périodiquement (environ une fois par mois) le réservoir d'eau (A12) à l'aide d'un chiffon imbibé de détergent délicat.
2. Rincez soigneusement le réservoir d'eau après l'avoir débarrassé de tous les résidus de détergent

Nettoyage des becs de la buse

1. Nettoyez les becs A13 périodiquement, à l'aide d'une éponge ou d'un chiffon (fig. 25).
2. Contrôlez périodiquement si les trous de la

buse café ne sont pas bouchés.

Au besoin, grattez les dépôts de café avec une épingle (fig. 23).

Nettoyage de l'entonnoir pour introduire le café prémoulu

- Contrôlez périodiquement (environ une fois par mois) si l'entonnoir pour le café prémoulu (A21) n'est pas bouché. Au besoin, grattez les dépôts de café avec un couteau (fig. 17).

 **Danger!** Avant toute opération de nettoyage, arrêtez la machine en appuyant sur l'interrupteur général ON/OFF (23) et débranchez-la. N'immergez jamais la machine dans l'eau !

Nettoyage de l'intérieur de la machine

1. Contrôlez périodiquement (environ une fois par semaine) si l'intérieur de la machine n'est pas sale. Au besoin, grattez les dépôts de café avec un couteau et une éponge.
2. Aspirez tous les résidus (fig. 26)

Nettoyage de l'infuseur

L'infuseur (A5) doit être nettoyé au moins une fois par mois.

 **Attention!** L'infuseur (A5) ne peut pas être extrait quand la machine est allumée. N'essayez pas de retirer l'infuseur de force, vous pourriez abîmer la machine.

1. Assurez-vous que la machine a exécuté l'arrêt correctement (voir "Arrêt")
2. Ouvrez le volet de service (A2) (fig. 13)
2. Extrayez l'égouttoir (A14) et le tiroir à marc (fig. 14)
4. Appuyez vers l'intérieur sur les deux touches rouges tout en tirant l'infuseur vers l'extérieur pour l'extraire (fig. 27)

 **Attention!** Nettoyez l'infuseur sans détergent, car l'intérieur du piston est traité avec un lubrifiant qui partirait avec, l'infuseur serait

alors collé et inutilisable.

5. Immergez l'infuseur dans l'eau pendant environ 5 minutes et rincez-le sous le robinet.
6. Après le nettoyage, réinsérez l'infuseur (A5) en l'introduisant dans le support et sur l'axe en bas puis appuyez sur le symbole PUSH jusqu'au déclic de blocage.

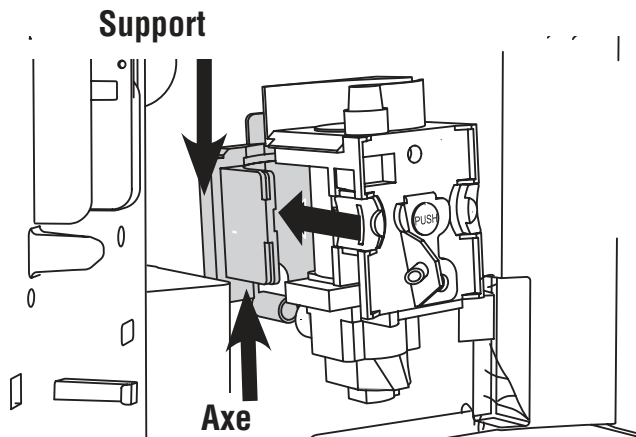

i **Nota Bene!** Si l'infuseur est difficile à insérer, vous devez d'abord l'amener à la bonne dimension en appuyant fort sur le bas et sur le haut en même temps (voir figure).

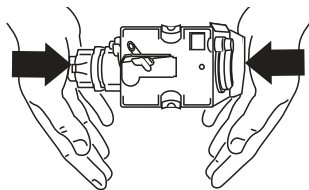

7. Après quoi, assurez-vous que les touches rouges sont ressorties.
8. Remettez l'égouttoir (A14) et le tiroir à marc
9. Refermez le volet de service (A2).

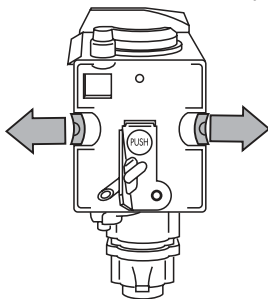

MODIFICATION ET PROGRAMMATION DES PARAMÈTRES DU MENU

Après avoir tourné le bouton ⏸ (A7) et attendu que la machine soit prête, vous pouvez opérer dans le menu pour modifier les fonctions et les paramètres suivants :

- HORLOGE
- MARCHE 0:00
- AUTOMATIQUE NON
- DÉTARTRAGE NON
- TEMPERATURE MOYENNE
- ARRÊT APRÈS 30 MIN
- DURETÉ EAU 4
- PROGRAM. USINE NON
- INSTALLER FILTRE/ DESINSTALLER FILTRE
- RESET FILTRE NON (SI INSTALLÉ)

Programmation de l'horloge

Pour régler l'horloge, procédez de la façon suivante :











- Appuyez sur la touche ≡ (B6) et à plusieurs reprises sur la touche ☑ SEL (B7) jusqu'à ce que la machine affiche le message « HORLOGE 00:00 »
- Appuyez sur la touche ⌚ MOD (B8) pour programmer l'heure de l'horloge. (Si vous maintenez la pression sur la touche ⌚ MOD, l'heure sera modifiée rapidement).
- Appuyez sur la touche ☑ OK (B9) pour confirmer.
- Appuyez sur la touche ≡ pour quitter la modalité de programmation ou sur ☑ SEL pour modifier d'autres paramètres.

Quand l'appareil est en veille, appuyez sur une touche quelconque: l'écran affichera l'heure pendant 5 secondes et, s'il est programmé, le symbole 🏠 marche automatique.

Programmation de l'heure de mise en marche automatique

Cette fonction permet de programmer l'heure à laquelle la machine se mettra en marche automa-

tiquement pour être prête.

- Assurez-vous que l'horloge de la machine a été programmée conformément au paragraphe précédent.
- Appuyez sur la touche  (B6) (le voyant sur la touche s'allume) et à plusieurs reprises sur la touche  SEL (B7) jusqu'à ce que la machine affiche le message « MARCHE 00:00 ».
- Appuyez sur la touche  MOD (B8) pour programmer l'heure de mise en marche automatique. (Si vous maintenez la pression sur la touche  MOD, l'heure sera modifiée rapidement).
- Appuyez sur la touche  OK (B9) pour confirmer.
- Appuyez une fois sur la touche  SEL, la machine affichera "AUTOMATIQUE NON" Appuyez sur la touche  MOD pour modifier la fonction (la machine affichera le message "AUTOMATIQUE OUI").
- Appuyez sur la touche  OK pour activer la fonction de mise en marche automatique. REMARQUE : quand la machine est éteinte, si vous avez programmé l'heure de marche automatique, l'écran non éclairé affichera aussi, à côté de l'heure, le symbole .
- Appuyez sur la touche  pour quitter la modalité de programmation ou sur  SEL pour modifier d'autres paramètres.

Détartrage



Attention! Avant le détartrage, vérifiez si le filtre adoucisseur a été retiré.



Attention! Le détartrant contient des acides qui peuvent irriter la peau et les yeux. Il est impératif de respecter les consignes de sécurité du fabricant figurant sur le flacon de détartrant et de suivre le comportement indiqué en cas de contact avec la peau ou les yeux.



Nota Bene: Utilisez exclusivement le détartrant préconisé par le fabricant. Autrement, la garantie cesserait. De plus, si le détartrage n'est



pas effectué régulièrement, la garantie sera nulle. L'eau utilisée pour faire le café étant continuellement chauffée, il est normal qu'avec le temps les conduits internes de la machine s'entartrent.

Quand la machine affiche le message « DÉTARTRETRER » il est temps d'effectuer un détartrage.

Procédez de la façon suivante :

- Assurez-vous que la machine est prête et que le filtre adoucisseur a été retiré.
- Appuyez sur la touche  (B6) et sur la touche  SEL (B7) jusqu'à ce que la machine affiche le message « DÉTARTRETRER NON »
- Appuyez sur la touche  MOD (B8), la machine affichera le message « DÉTARTRETRER OUI ».
- Appuyez sur la touche  OK (B9) pour démarrer le programme de détartrage. La machine affichera le message "VERSER DÉTARTRETRANT APPUYEZ SUR OK".
- Videz le réservoir d'eau, versez le contenu du flacon de détartrant en respectant le mode d'emploi et ajoutez de l'eau. Pour les détartrages futurs, utilisez un détartrant du même type et de la même marque que celui fourni avec la machine (en vente dans les centres après-vente agréés par le fabricant) ou un détartrant préconisé par le SAV : suivez toujours le mode d'emploi sur l'emballage.
- Accrochez la buse à cappuccino au gicleur.
- Posez sous la buse à cappuccino un récipient d'une capacité minimale de 2 l (fig. 3).
- Appuyez sur la touche  OK. La solution détartrante sortira par la buse à cappuccino et commencera à remplir le récipient. La machine affichera le message: « MACHINE EN DÉTARTRETRAGE ».
- Le programme de détartrage exécute automatiquement une série de pauses pour éliminer les dépôts de tartre à l'intérieur de la machine.
- Au bout de 30 minutes environ, la machine affichera le message « RINÇAGE REMPLIR LE RÉSERVOIR »
Le rinçage est maintenant nécessaire pour chasser de la machine les résidus de solu-

tion détartrante. Procédez de la façon suivante :

- Videz le réservoir d'eau, rincez-le et remplissez-le d'eau claire.
- Remettez le réservoir en place.
- Videz le récipient plein de liquide et remettez-le sous la buse à cappuccino.
- Appuyez sur la touche  OK. L'eau chaude sort de la buse à cappuccino et remplit le récipient. La machine affiche le message « RINÇAGE »
- Dès que la machine a vidé le réservoir d'eau, elle affiche le message « RINÇAGE TERMINÉ, APPUYEZ SUR OK ».
- Appuyez sur la touche  OK et remplissez le réservoir avec de l'eau claire.
- Le programme de détartrage est terminé et la machine peut faire du café.

REMARQUE : Si la procédure de détartrage est interrompue avant la fin, la machine affichera encore le message de détartrage et il faudra tout recommencer.







Videz le réservoir d'eau, rincez-le, remplissez-le d'eau claire et faites couler une tasse d'eau chaude.



Attention! SI LE DÉTARTRAGE N'EST PAS EFFECTUÉ RÉGULIÈREMENT, LA GARANTIE SERA NULLE.

Modification de la température du café







Pour modifier la température du café, procédez de la façon suivante :

- Appuyez sur la touche  (B6) et à plusieurs reprises sur la touche  SEL (B7) jusqu'à ce que la machine affiche le message « TEMPERATURE MOYENNE ».
- Appuyez sur la touche  MOD (B8) jusqu'à ce que la machine affiche la température du café désirée
- Appuyez sur la touche  OK (B9) pour confirmer.
- Appuyez sur la touche  pour quitter la modalité de programmation ou sur  SEL pour modifier d'autres paramètres.

Modification de la durée de la mise en marche

La machine a été préprogrammée à l'usine pour s'arrêter automatiquement 30 minutes après la dernière utilisation.

Pour modifier cet intervalle (max 180 min) opérez comme suit :



- Appuyez sur la touche  (B6) et à plusieurs reprises sur la touche  SEL (B7) jusqu'à ce que la machine affiche le message « ARRÊT APRÈS 30 MIN ».
- Appuyez sur la touche  MOD (B8) pour modifier le temps que la machine doit rester allumée.
- Appuyez sur la touche  OK (B9) pour confirmer.
- Appuyez sur la touche  pour quitter la modalité de programmation ou sur  SEL pour modifier d'autres paramètres.



Programmation de la dureté de l'eau

Le message de détartrage de la machine est affiché au bout d'un temps prédéfini de fonctionnement qui a été programmé en usine en tenant compte de la quantité maximale de calcaire que peut contenir l'eau du robinet.

Il est possible d'allonger cette période de fonctionnement et de réduire du même coup la fréquence de détartrage, en programmant la machine selon le contenu réel de calcaire dans l'eau utilisée.





Procédez de la façon suivante :

- Après avoir retiré de son emballage la bande réactive "Total hardness test" (ci-jointe page 2) immergez-la dans l'eau pendant quelques secondes.
Ressortez-la et attendez environ 30 secondes (jusqu'à ce qu'elle change de couleur et qu'il se forme de petits carrés rouges).
- Allumez la machine en tournant le bouton  (A7) (fig. 5)
- Appuyez sur la touche  (B6) et à plusieurs reprises sur la touche  SEL (B7) jusqu'à ce que la machine affiche le message « DURETÉ EAU 4 »

- Appuyez sur  MOD le nombre de fois correspondant au nombre de carrés rouges qui se sont formés sur la bande réactive (exemple : si 3 carrés rouges se sont formés sur la bande réactive, il faudra appuyer trois fois sur la touche pour que s'affiche le message "DURETÉ EAU 3").
- Appuyez sur la touche  OK (B9) pour confirmer.
La machine est maintenant programmée pour avertir dès qu'il sera nécessaire d'effectuer un détartrage, selon le contenu réel de calcaire dans l'eau.

Retour aux réglages d'usine (RAZ)

Pour éventuellement revenir aux programmations d'origine de la machine (une fois que l'utilisateur les a modifiées) procédez de la façon suivante:

- Appuyez sur la touche  (B6) et à plusieurs reprises sur la touche  SEL (B7) jusqu'à ce que la machine affiche le message « PROGRAM. USINE NON ».
- Appuyez sur la touche  MOD (B8) et la machine affichera le message « PROGRAM. USINE OUI ».
- Appuyez sur la touche  OK (B9) pour revenir aux programmations d'usine.
- La machine revient aux programmations d'usine et affiche le message « MACHINE PRÊTE »

MODIFICATION DE LA LANGUE

Si vous désirez changer de langue, appuyez sur la touche  MOD pendant au moins 5 secondes jusqu'à ce que la machine affiche le message d'installation en plusieurs langues.

Ensuite, choisissez la langue désirée en opérant comme au par. "Première mise en service de l'appareil".

ARRÊT DE L'APPAREIL

Chaque fois que vous éteignez l'appareil, il effec-

tue automatiquement un rinçage qui ne peut pas être interrompu.



Danger Brûlures! Pendant le rinçage, un peu d'eau chaude sortira des becs café. Attention à ne pas vous brûler avec les éclaboussures ! Pour arrêter l'appareil, tournez le bouton marche/veille (A7). L'appareil exécute le rinçage puis il s'éteint.



Nota Bene: Si l'appareil reste inutilisé pendant longtemps, mettez sur **0** l'interrupteur général ON/OFF (A23) situé au dos de l'appareil.

CARACTÉRISTIQUES TECHNIQUES

Tension : 220-240 V~ 50/60 Hz max. 10 A

Puissance absorbée : 1350 W

Pression : 15 bars

Capacité réservoir d'eau : 1,8 litre

Dimensions LxHxP : 595x455x398 mm

Poids : 23 kg



Les matières et les objets destinés au contact avec des produits alimentaires sont conformes au règlement européen (CE) N°1935/2004.

ÉLIMINATION



Ne jetez pas l'appareil avec les déchets domestiques, mais portez-le à un centre de collecte sélective agréé.

MESSAGES AFFICHÉS À L'ÉCRAN

MESSAGE AFFICHÉ	CAUSE PROBABLE	SOLUTION
REEMPLIR LE RÉSERVOIR	<ul style="list-style-type: none">Le réservoir d'eau est vide ou mal inséré.	<ul style="list-style-type: none">Remplissez le réservoir d'eau et/ou insérez-le correctement, en poussant à bloc.
MOUTURE TROP FINE / RÉGLER LE MOULIN alterné avec APPUYER SUR OK	<ul style="list-style-type: none">La mouture est trop fine et le café coule trop lentement.La machine ne parvient pas à produire de café parce qu'il y a de l'air dans le circuit hydraulique.	<ul style="list-style-type: none">Tournez le bouton de réglage du degré de mouture d'un cran vers le numéro 7.Appuyez sur la touche  OK (B9) et faites couler l'eau par la buse à cappuccino.
VIDER LE TIROIR À MARC	<ul style="list-style-type: none">Le tiroir à marc (A4) est plein ou la première préparation remonte à plus de 3 jours (cette fonction garantit une hygiène correcte de la machine).	<ul style="list-style-type: none">Videz le tiroir à marc, nettoyez-le et remettez-le en place. Important : quand vous sortez l'égouttoir, VOUS DEVEZ toujours vider le tiroir à marc, même s'il n'est pas plein. Sans cela, il se peut qu'après, en faisant les cafés, le tiroir se remplisse plus que prévu et que la machine s'engorge.
INSÉRER LE TIROIR À MARC	<ul style="list-style-type: none">Après le nettoyage, le tiroir à marc n'a pas été remis en place.	<ul style="list-style-type: none">Ouvrez le volet de service et insérez le tiroir à marc.
INTRODUIRE LE CAFÉ PRÉMOULU	<ul style="list-style-type: none">La fonction 'café prémoulu' a été sélectionnée mais le café prémoulu n'a pas été versé dans l'entonnoir.L'entonnoir (A21) est bouché.	<ul style="list-style-type: none">Extrayez la machine et versez le café prémoulu dans l'entonnoir.Videz l'entonnoir à l'aide d'un couteau (voir par. "Nettoyage de l'entonnoir pour verser le café prémoulu").

MESSAGE AFFICHÉ	CAUSE PROBABLE	SOLUTION
DÉTARTRER!	<ul style="list-style-type: none"> Il indique qu'il faut détartrer la machine. 	<ul style="list-style-type: none"> Il faut exécuter au plus vite le programme de détartrage décrit au chap. «Détartrage».
RÉDUIRE LA DOSE DE CAFÉ	<ul style="list-style-type: none"> Vous avez utilisé trop de café 	<ul style="list-style-type: none"> Sélectionnez un goût plus léger ou réduisez la quantité de café prémoulu et demandez à nouveau du café à la machine.
REEMPLIR LE RÉSERVOIR DE GRAINS	<ul style="list-style-type: none"> Il n'y a plus de café en grains. 	<ul style="list-style-type: none"> Remplissez le réservoir de grains
INSÉRER GROUPE INFUSEUR	<ul style="list-style-type: none"> Après le nettoyage, l'infuseur n'a pas été remis en place. 	<ul style="list-style-type: none"> Insérez l'infuseur (voir chap. "Nettoyage de l'infuseur").
REFERMER LE VOLET	<ul style="list-style-type: none"> Le volet de service est ouvert 	<ul style="list-style-type: none"> Refermez le volet de service.
ALARME GÉNÉRALE!	<ul style="list-style-type: none"> L'intérieur de la machine est très sale. 	<ul style="list-style-type: none"> Nettoyez soigneusement la machine comme indiqué au par. «Nettoyage et entretien»). Après quoi, si la machine affiche encore le message, adressez-vous à un centre de service.
REEMPLACER LE FILTRE !	<ul style="list-style-type: none"> Ce message indique qu'il faut remplacer le filtre adoucisseur (A25). 	<ul style="list-style-type: none"> Vous devez remplacer immédiatement le filtre en suivant les instructions du paragraphe « Remplacement du filtre »

SOLUTION DES PROBLÈMES

Voici une liste de dysfonctionnements possibles

Si le problème ne peut pas être résolu de la manière décrite, contactez le SAV.

PROBLÈME	CAUSE PROBABLE	SOLUTION
Le café n'est pas chaud	<ul style="list-style-type: none">• Les tasses n'ont pas été préchauffées• L'infuseur a refroidi parce qu'il s'est écoulé plus de 2/3 minutes depuis le dernier café.	<ul style="list-style-type: none">• Chauffez les tasses en les rinçant à l'eau chaude• Avant de faire le café, chauffez l'infuseur en appuyant sur la touche  MOD (B8) (fig. 12).
Le café est peu crémeux	<ul style="list-style-type: none">• Le café est moulu trop gros.• Le mélange de café ne va pas.	<ul style="list-style-type: none">• Tournez le bouton de réglage du degré de mouture d'un cran vers le numéro 1 en sens inverse des aiguilles d'une montre pendant que le moulin est en marche (fig. 11)• Utilisez un mélange pour machines à café expresso.
Le café coule trop lentement ou il sort goutte à goutte.	<ul style="list-style-type: none">• Le café est moulu trop fin	<ul style="list-style-type: none">• Tournez le bouton de réglage du degré de mouture d'un cran vers le numéro 7 dans le sens des aiguilles d'une montre pendant que le moulin est en marche (fig. 11). Tournez d'un cran à la fois jusqu'à obtention d'un débit satisfaisant. L'effet ne sera appréciable qu'au bout de 2 cafés.

PROBLÈME	CAUSE PROBABLE	SOLUTION
Le café sort trop vite	<ul style="list-style-type: none"> Le café est moulu trop gros 	<ul style="list-style-type: none"> Tournez le bouton de réglage du degré de mouture d'un cran vers le numéro 1 en sens inverse des aiguilles d'une montre pendant que le moulin est en marche (fig. 11) Attention à ne pas trop tourner le bouton de réglage du degré de mouture, autrement, quand vous demanderez deux cafés, le café risquera de couler goutte à goutte. L'effet ne sera appréciable qu'au bout de 2 cafés.
Un des deux becs, ou les deux, ne laisse(nt) pas couler le café.	<ul style="list-style-type: none"> Les becs sont bouchés. 	<ul style="list-style-type: none"> Nettoyez les becs avec une épingle (fig. 23).
Au lieu de sortir par les becs, le café coule le long du volet de service (A2)	<ul style="list-style-type: none"> Les trous des becs sont bouchés par de la poudre de café séchée. Le convoyeur café (A3) dans le volet de service est coincé. 	<ul style="list-style-type: none"> Nettoyez les becs avec une épingle, une éponge ou une brosse à poils durs (fig. 23). Nettoyez soigneusement le convoyeur café (A3), surtout à proximité des charnières.
De l'eau sort de la buse à la place du café.	<ul style="list-style-type: none"> Le café prémoulu est resté bloqué dans l'entonnoir (A21) 	<ul style="list-style-type: none"> Nettoyez l'entonnoir (A21) à l'aide d'une fourchette en bois ou en plastique et nettoyez l'intérieur de la machine.

RECETTES

Punch au café

Ingrédients (pour 6 personnes)

1/2 l de café chaud
1/2 l de porto blanc
1/2 l de rhum
100 g de sucre de canne

Préparation:

Versez le café dans une casserole, ajoutez le rhum et le porto et portez le tout à ébullition. Ajoutez le sucre petit à petit en goûtant jusqu'à ce le mélange soit assez sucré. Dès que le sucre a fondu, servez dans des verres traditionnels à pied court.

Café de l'Empereur

Ingrédients (pour 3 personnes):

3 cafés expresso
3 jaunes d'œufs
3 cuillerées à thé de sucre
3 dl de lait
2 petits verres de Brandy

Préparation:

Mélangez les jaunes d'œufs, le sucre et le Brandy. Ajoutez le lait chaud et le café chaud.

SUGGESTION : faites légèrement mousser le lait et ajoutez-le lentement en dernier.

Excellent avec un gâteau au chocolat.

Café danois

Ingredients:

6 œufs
écorce de citron râpée
100 g de sucre
3/4 l de café fort, froid
1 grand verre de Brandy

Préparation:

Battez les œufs et l'écorce de citron, ajoutez le sucre petit à petit jusqu'à obtenir une belle mousse. Ajoutez lentement le café et le Brandy, en continuant de mélanger. Servez dans des tasses à thé ou dans des ballons glacés.

Café irlandais

Ingrédients (pour 3 personnes):

2 cuillerées de sucre
1 cuillerée d'eau
9 cuillerées à thé de crème à fouetter
6 cuillerées de Whisky irlandais
4 tasses de café chaud

Préparation:

Faites bouillir l'eau et le sucre pendant une minute environ puis ajoutez le Whisky et le café chaud.

Mélangez et versez dans des verres à pied. Versez lentement la crème sur le café (3 cuillerées à thé par verre).

SUGGESTION : montez légèrement la crème de manière à ce qu'elle reste à la surface du café. Vous pouvez également ajouter du Grand Marnier ou du Calvados.

Sorbet au café

Ingrédients (pour 4 personnes):

200 g de sucre semoule
2 dl de café expresso

Préparation:

Faites dissoudre le sucre dans 1/2 litre d'eau et faites bouillir à petit feu pendant quelques minutes pour obtenir du sirop. Laissez refroidir et ajoutez le café. Une fois que le tout est bien amalgamé, filtrez-le et mettez-le au congélateur, en mélangeant souvent jusqu'à consistance granuleuse.

Café frappé

Ingrédients:

4 cafés expresso
4 cuillerées à thé de sucre
12 glaçons

Préparation:

Pilez les glaçons et ajoutez-les au café déjà sucré.

Secouez le shaker jusqu'à obtention d'une mousse dense et crémeuse

SUGGESTIONS : mélangez dans un mixeur à petite vitesse et servez dans des verres hauts ou dans des flûtes.

1CFEVG
1CFEVS
1CFEVEN
1CFEVN

Manuale d'istruzioni
Instruction manual
Manual de instrucciones
Manuel d'instructions
Bedienungsanleitung



BARAZZA
taste of design

A

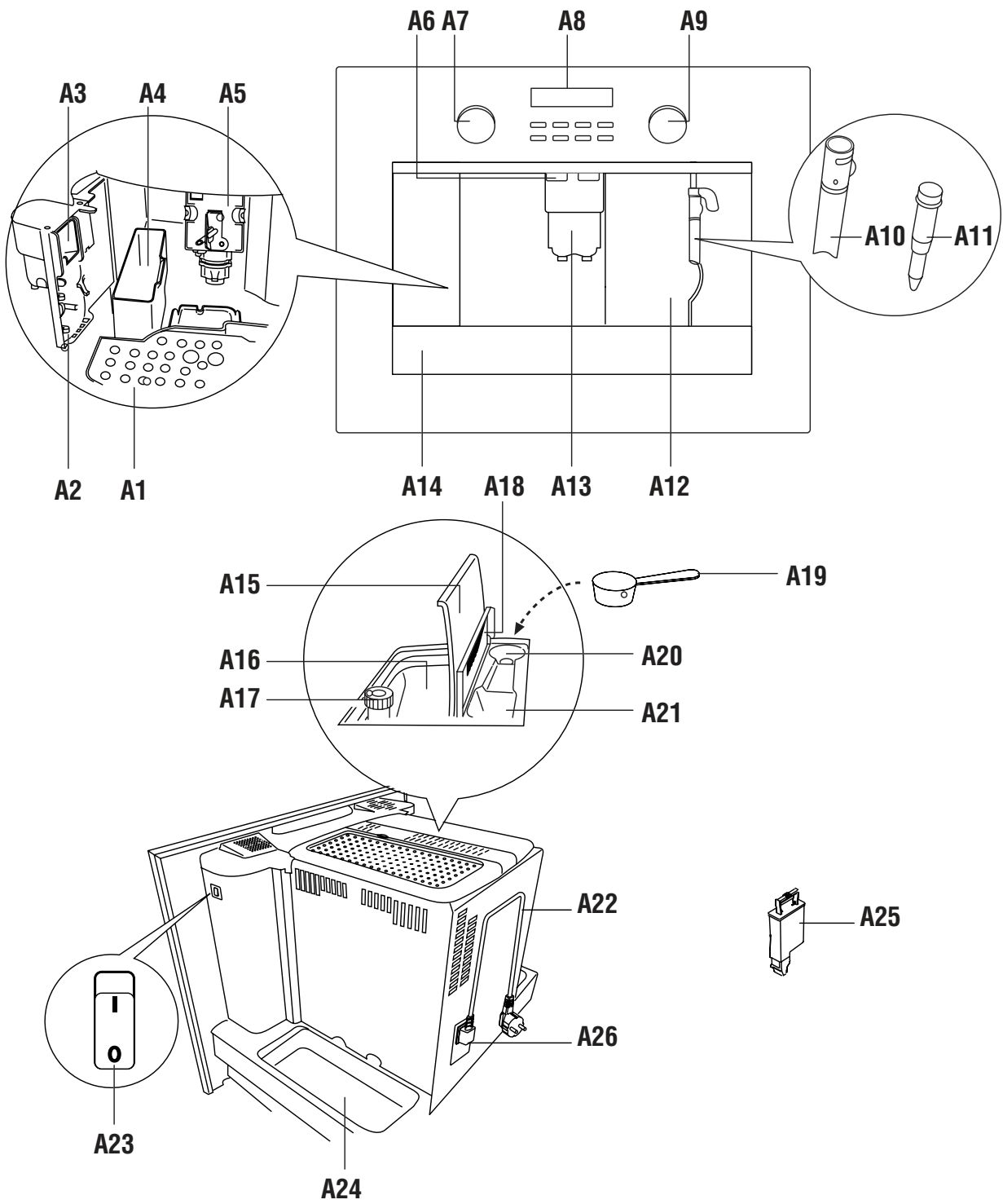

B

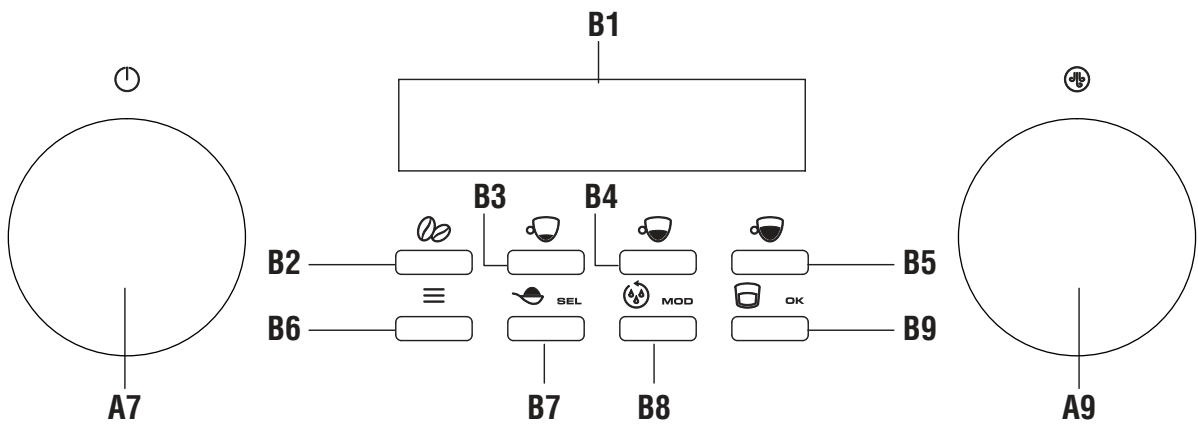

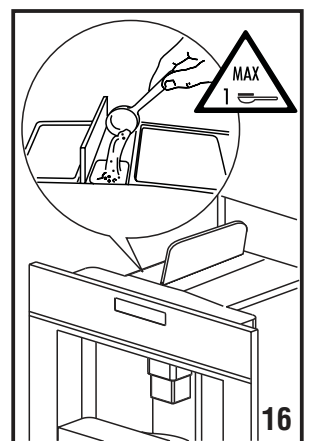
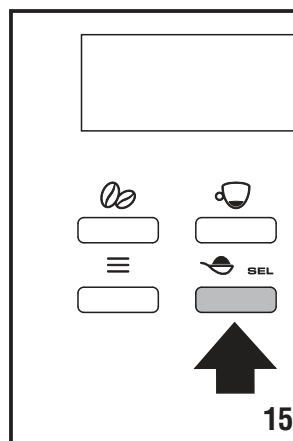
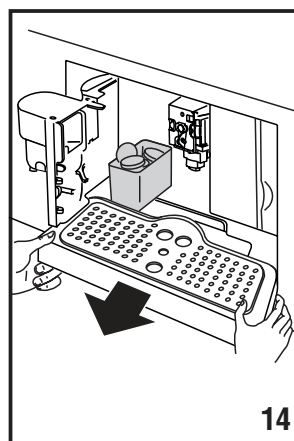
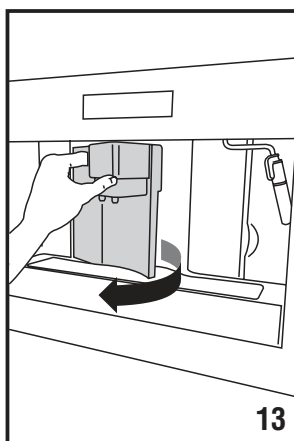
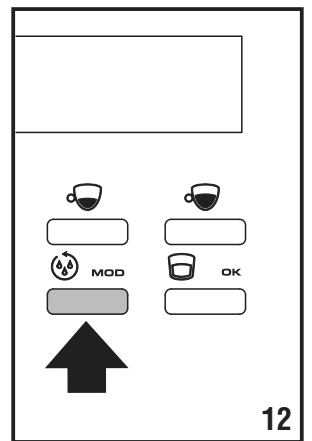
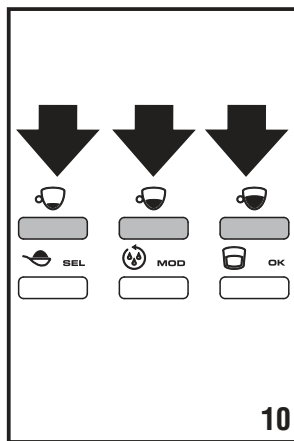
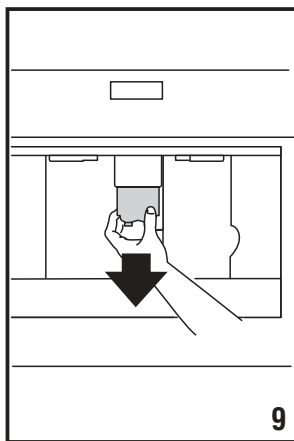
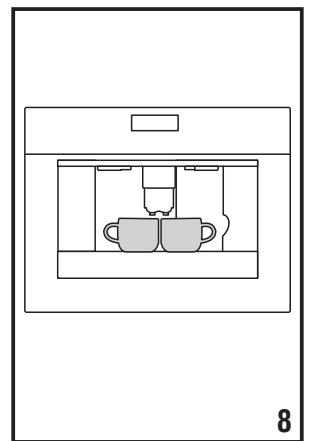
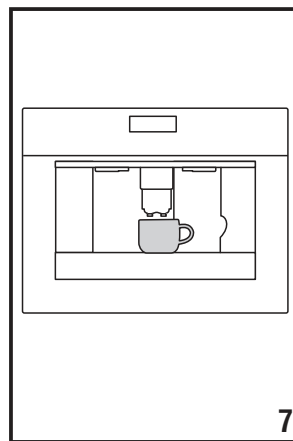
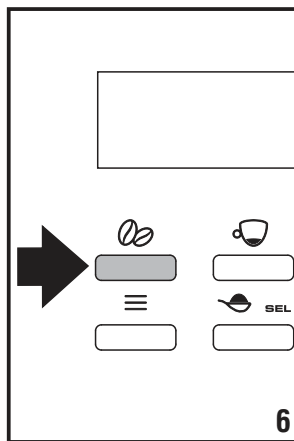
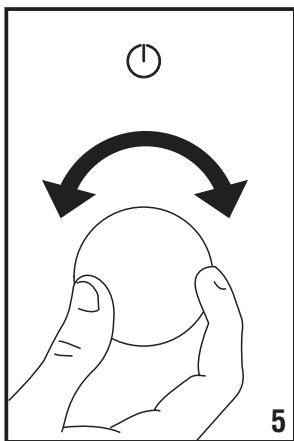
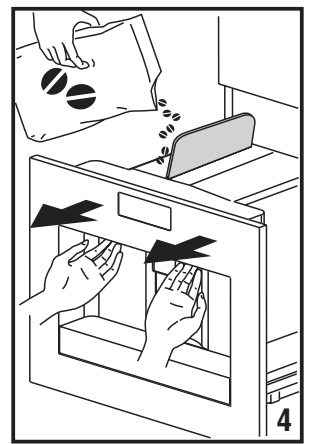
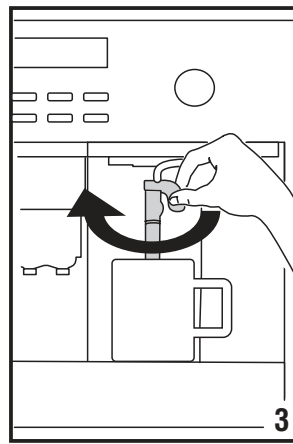
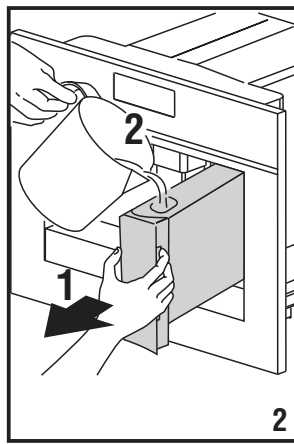
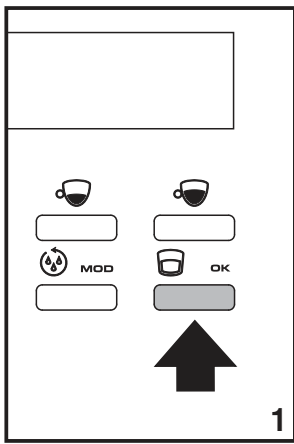

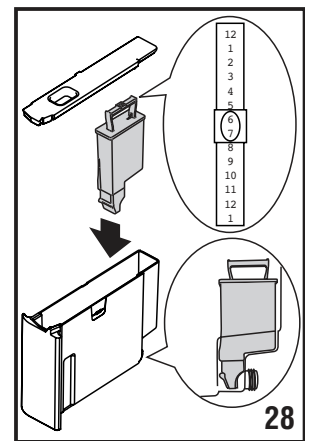
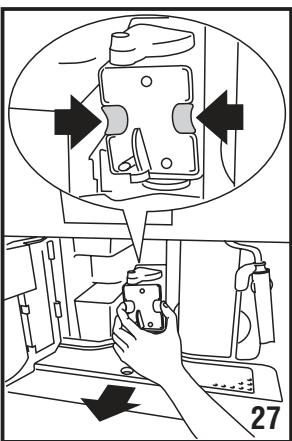
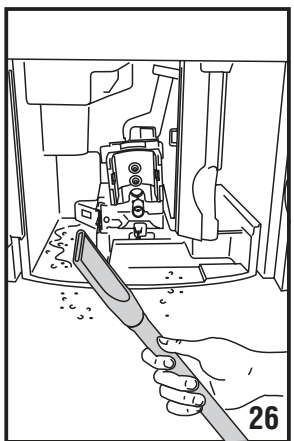
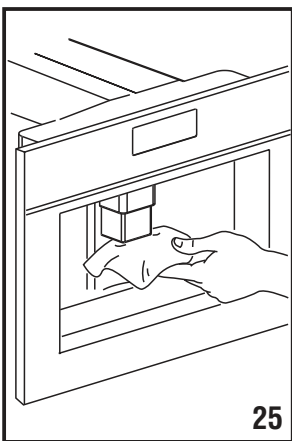
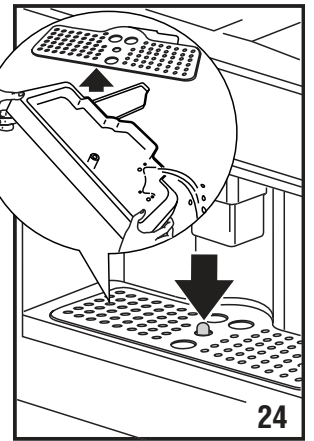
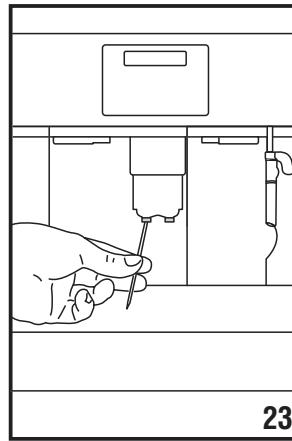
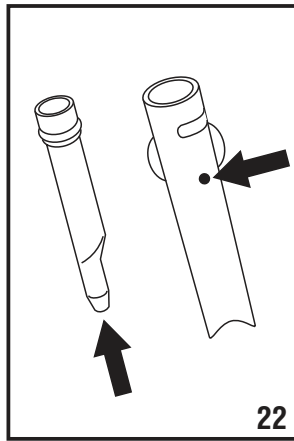
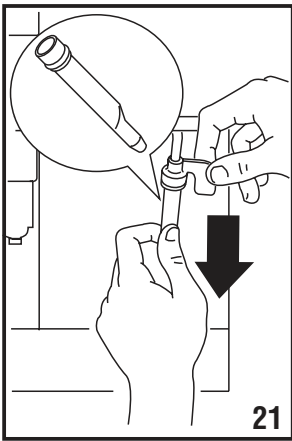
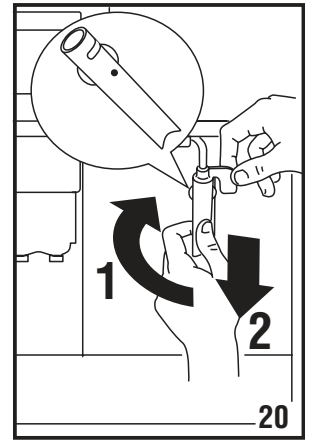
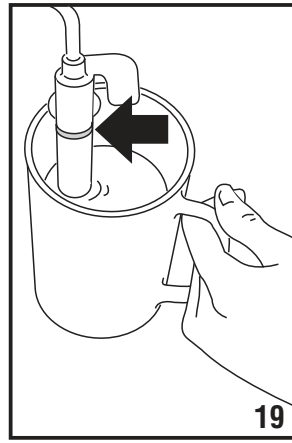
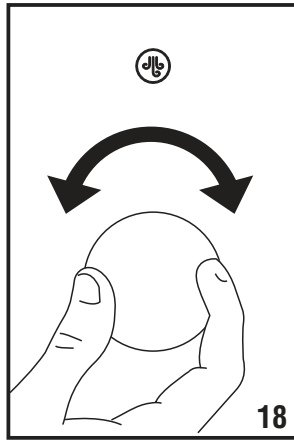
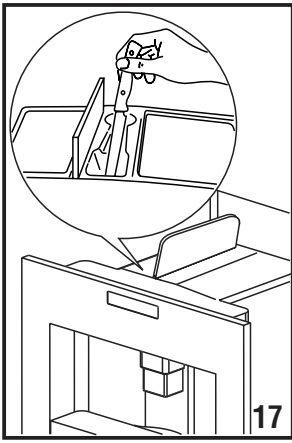

BARAZZA
taste of design



Barazza srl
31025 Sarano di S.Lucia di Piave
(TV) ITALIA - Via Risorgimento, 14

T +39 0438 62888F +39 0438 64901
info@barazzasrl.it - barazzasrl.it

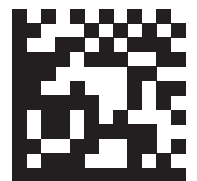

5713231922_00_0621