

**1CFEVG**  
**1CFEVS**  
**1CFEVEN**  
**1CFEVN**

РУКОВОДСТВО ПО  
ЭКСПЛУАТАЦИИ



**BARAZZA**  
taste of design

# Оглавление

---

<b>ВСТУПЛЕНИЕ</b>	<b>3</b>	<b>Чистка и обслуживание</b>	<b>15</b>
Система знаков, используемая в настоящем руководстве	3	Очистка кофемашины	15
Буквы в скобках	3	Очистка контейнера для кофейной гущи	15
Неполадки и их устранение	3	Очистка поддона для сбора капель	15
<b>БЕЗОПАСНОСТЬ</b>	<b>3</b>	Очистка бачка для воды	16
Основные правила безопасности	3	Очистка носиков узла подачи кофе	16
Использование по назначению	5	Очистка воронки для молотого кофе	16
Руководство по использованию	5	Очистка внутренней части прибора	16
<b>ОПИСАНИЕ</b>	<b>6</b>	Очистка заварочного узла	16
Описание прибора	6	<b>Задание параметров в меню</b>	<b>17</b>
Описание панели управления	6	Настройка времени	17
<b>ПОДГОТОВИТЕЛЬНЫЕ ДЕЙСТВИЯ</b>	<b>6</b>	Автозапуск	17
Проверка прибора после транспортировки	6	Удаление накипи	18
Установка прибора	6	Изменение температуры кофе	
Подключение прибора	7	Изменение времени, в течение которого прибор остается включенным	19
<b>Автоматическая подсветка подноса для чашек</b>	<b>7</b>	Установка жесткости воды	19
<b>Установка встраиваемого прибора</b>	<b>7</b>	Стандартные настройки изготовителя (сброс)	19
<b>Первый пуск в работу</b>	<b>9</b>	<b>Установка языка</b>	<b>20</b>
Установка фильтра	10	<b>Выключение прибора</b>	<b>20</b>
Замена фильтра	10	<b>ТЕХНИЧЕСКИЕ ХАРАКТЕРИСТИКИ</b>	<b>20</b>
Удаление фильтра	11	<b>Утилизация</b>	<b>21</b>
<b>ВКЛЮЧЕНИЕ И НАГРЕВ</b>	<b>11</b>	<b>ВЫВЕДЕННЫЕ СООБЩЕНИЯ</b>	<b>22</b>
<b>ПРИГОТОВЛЕНИЕ КОФЕ ИЗ КОФЕЙНЫХ ЗЕРЕН</b>	<b>11</b>	<b>УСТРАНЕНИЕ НЕПОЛОАДОК</b>	<b>23</b>
Выбор количества кофе в чашке	13	<b>РЕЦЕПТЫ</b>	<b>25</b>
<b>Регулировка кофемолки</b>	<b>13</b>		
<b>Приготовление эспрессо из молотого кофе (не из кофейных зерен)</b>	<b>13</b>		
<b>Подача горячей воды</b>	<b>14</b>		
<b>Приготовление капучино (используя функцию пара)</b>	<b>14</b>		

# ВСТУПЛЕНИЕ

Благодарим Вас за выбор автоматической кофемашины для приготовления кофе и капучино.

Мы надеемся, что Вам понравится пользоваться вашим новым прибором. Просим Вас уделить несколько минут для ознакомления с данным руководством пользователя. Таким образом Вы сможете обеспечить безопасность и сохранность кофемашины.

## Система знаков, используемая в настоящем руководстве

Важные правила техники безопасности обозначаются следующими символами.

Следует всегда выполнять необходимые предписания. Несоблюдение данных мер предосторожности может привести к поражению электрическим током, серьезным травмам, ожогам, возгоранию или повреждению прибора.



### **Опасно!**

Несоблюдение данных мер предосторожности может привести к поражению электрическим током.



### **Внимание!**

Несоблюдение данных мер предосторожности может привести к серьезным травмам или повреждению прибора.



### **Опасность ошпаривания!**

Несоблюдение данных мер предосторожности может привести к ошпариванию или ожогам..



### **Примечание:**

Данным символом отмечены советы и важная информация для пользователя.

## Буквы в скобках

Буквы в скобках соответствуют обозначениям, представленным в разделе «Описание прибора».

## Неполадки и их устранение

Если вы не смогли решить проблему,

ознакомившись с разделом «Устранение неполадок», или вам требуется дополнительная информация, следует обратиться в Сервисную службу, позвонив по номеру, указанному в листе «Сервисная служба».

Если в перечне стран на данном листе Ваша страна не указана, позвоните по номеру, указанному в гарантийном талоне. Если требуется ремонт, обращайтесь только в Сервисную службу. Адреса указаны в гарантийном талоне, прилагаемом к кофемашине.

# БЕЗОПАСНОСТЬ

## Основные правила безопасности

Данный прибор (в целях безопасности) не предназначен для использования лицами, в том числе детьми, с ограниченными физическими, умственными или психическими возможностями, а также лицами, не имеющими опыта и знаний, если они не прошли обучение или инструктаж по использованию прибора, проведенные ответственным за их безопасность лицом.

Детям не разрешается играть с прибором. Использование по назначению: этот прибор разработан и предназначен для приготовления кофе и напитков на основе молока, а также горячей воды. Любое другое использование считается неправильным и, следовательно, опасным. Производитель не несет ответственности за ущерб, возникший в результате неправильного использования прибора.

Поверхность нагревательного элемента

остаётся горячей после использования, и внешняя часть прибора может сохранять тепло в течение нескольких минут в зависимости от использования. Тщательно очищайте все части прибора, уделяя особое внимание частям, контактирующим с кофе и молоком. Очистка и обслуживание прибора не должны производиться детьми без присмотра ответственных за их безопасность лиц. Не погружайте прибор в воду.

**ВНИМАНИЕ:** во избежание повреждения прибора не используйте щелочные чистящие средства при очистке, используйте мягкую ткань и мягкое моющее средство. Данный прибор предназначен для использования только в быту. Не предусмотрена его эксплуатация в: кухонных помещениях для персонала магазинов, офисов и других рабочих зон; структурах зеленого туризма; отелях, мотелях и других подобных структурах; постоянно сдаваемых в аренду номерах.

В случае повреждения вилки или сетевого шнура, их замена должна производиться только сервисной службой во избежание любого риска. Для приборов со съёмным шнуром избегайте попадания воды на разъем или розетку сетевого шнура на задней панели устройства.

**ВНИМАНИЕ:** для моделей со стеклянными поверхностями: не используйте прибор, если поверхность треснула.

Только для европейских рынков:

Данным прибором могут пользоваться дети в возрасте от 8 лет и старше, если они прошли обучение или инструктаж относительно безопасного использования прибора и понимают возможные опасные последствия, связанные с эксплуатацией прибора. Очистка и обслуживание прибора не должны производиться детьми до 8 лет и без присмотра ответственных за их безопасность лиц.

Храните прибор и сетевой шнур в недоступном для детей младше 8 лет месте. Данным прибором могут пользоваться лица с ограниченными физическими, умственными или психическими возможностями или с недостатком опыта и знаний, если они прошли обучение или инструктаж относительно безопасного использования прибора и понимают возможные опасные последствия, связанные с эксплуатацией прибора. Детям не разрешается играть с прибором.



В случае неиспользования или очистки прибора отключите его от сети. Поверхности, отмеченные этим символом, нагреваются во время использования (этот символ присутствует только в некоторых моделях).



**Опасно!** Поскольку прибор работает от электрического тока, не исключается опасность поражения электрическим током. Поэтому придерживайтесь следующих

правил безопасности:

- Не касайтесь прибора мокрыми руками.
- Не касайтесь штепсельной вилки мокрыми руками.
- Убедитесь, что к электрической розетке обеспечен свободный доступ, поскольку так можно быстро выдернуть вилку из розетки в случае опасности.
- Не тяните за сетевой шнур. Чтобы вытащить вилку из розетки, крепко возьмитесь за нее и потяните.
- Чтобы полностью отключить прибор, поставьте главный выключатель (A23), расположенный сбоку, в пол. 0.
- В случае повреждения прибора, не пытайтесь чинить его самостоятельно. Отключите прибор, используя главный выключатель (A23), извлеките вилку из розетки и свяжитесь с Сервисной службой.



**Внимание!** Храните всю упаковку (полиэтиленовые пакеты, пенополистирол) в недоступном для детей месте. Существует опасность удушья. В приборе могут быть мелкие детали. Во время очистки или технического обслуживания они могут понадобиться. Обращайтесь с ними осторожно и храните мелкие детали в недоступном для детей месте.



**Осторожно: опасность ожогов!** Данный прибор подает горячую воду, и во время работы может образовываться пар. Избегайте контакта с брызгами горячей воды или горячим паром. Не прикасайтесь к горячим поверхностям во время работы прибора. Используйте кнопки и ручки.



**Внимание!** Не беритесь за кофемашину, когда она не установлена на место. Не ставьте емкости с жидкостями, легковоспламеняющимися или едкими веществами на прибор. Поместите принадлежности, необходимые для приготовления кофе (например, мерную ложку) в специальный держатель. Не ставьте на прибор крупные или неустойчивые предметы, которые могут препятствовать движению.

Не позволяйте детям и животным находиться возле прибора, когда он не установлен на место. Не используйте прибор, если он не установлен на место. Устанавливайте прибор на место, если он не нужен. Устанавливайте прибор в соответствии с инструкциями в руководстве, чтобы гарантировать отсутствие утечек при извлечении из базы.



**Внимание!** Никогда не готовьте напитки, горячую воду или не подавайте пар, когда прибор извлечен. Всегда перед извлечением убедитесь, что прибор не включен. В противном случае это может привести к повреждению прибора.

## Использование по назначению

Данный прибор разработан и предназначен для приготовления кофе и подогрева напитков. Любое другое использование считается применением не по назначению. Данный прибор не предназначен для коммерческого использования. Производитель не несет ответственности за ущерб, возникший в результате использования прибора не по назначению. Данный прибор можно установить в паре со встраиваемым духовым шкафом, если последний оснащен вентилятором на задней панели (максимальная мощность духовки: 3 кВт).

## Руководство по использованию

Перед использованием прибора внимательно ознакомьтесь с данным руководством.

- Сохраните данное руководство. Если прибор передается другим лицам, им также должно быть предоставлено это руководство.
- Несоблюдение правил данного руководства может привести к ожогам или повреждению прибора.
- Производитель не несет ответственности за ущерб, возникший в результате несоблюдения данного руководства.

# ОПИСАНИЕ

## Описание прибора





(стр 3 - А)

- A1. Поднос для чашек
- A2. Дверца для ухода
- A3. Конвейер кофе
- A4. Контейнер для сбора кофейной гущи
- A5. Заварной блок
- A6. Подсветка
- A7. Ручка вкл-выкл / ожидания
- A8. Панель управления
- A9. Ручка для подачи пара
- A10. Капучинатор (съёмный)
- A11. Насадка капучинатора
- A12. Бачок для воды
- A13. Узел подачи кофе (регулируется по высоте)
- A14. Поддон для сбора капель
- A15. Крышка контейнера для зерен
- A16. Контейнер для зерен
- A17. Ручка регулировки степени помола
- A18. Крышка контейнера для молотого кофе
- A19. Мерная ложка
- A20. Держатель для мерной ложки
- A21. Контейнер для молотого кофе
- A22. Сетевой шнур
- A23. Главный выключатель
- A24. Поднос
- A25. Фильтр для смягчения воды (при наличии)
- A26. Разъем IEC



## Описание панели управления

(стр 3 - В)

Ряд кнопок на панели выполняет двойную функцию. Это указано в скобках в описании.

- V1. Дисплей: направляет пользователя при использовании прибора.
- V2. Кнопка для выбора аромата .
- V3. Кнопка для приготовления одной или двух чашек минимальной порции кофе .
- V4. Кнопка для приготовления одной или двух чашек стандартной порции кофе .
- V5. Кнопка для приготовления одной или двух чашек максимальной порции кофе .

V6.  кнопка для включения или выключения режима настройки параметров меню.

V7. Кнопка для молотого кофе  SEL  
(При входе в МЕНЮ:  SEL кнопка для отображения следующего параметра меню).

V8. Кнопка для ополаскивания  MOD:  
выполняет короткое ополаскивание для нагрева заварочного узла.

(При входе в МЕНЮ:  MOD кнопка для изменения параметров меню).

V9.  OK кнопка для подачи горячей воды или подтверждения.

(При входе в МЕНЮ:  OK кнопка для подтверждения параметров МЕНЮ).

## ПОДГОТОВИТЕЛЬНЫЕ ДЕЙСТВИЯ

### Проверка прибора после транспортировки

После снятия упаковки проверьте целостность прибора и его комплектность. Не используйте прибор при обнаружении явных повреждений. Обратитесь в Сервисную службу.

### Установка прибора



**Внимание!** При установке прибора следует придерживаться следующих правил техники безопасности:

- Установка должна выполняться квалифицированным специалистом в соответствии с действующим законодательством данной страны (см. «Установка встраиваемого прибора»).
- Элементы упаковки (полиэтиленовые пакеты, пенополистирол и т. д.) следует хранить в недоступном для детей месте, так как существует угроза для безопасности детей.

Не устанавливайте прибор в помещениях, где температура может упасть до 0 ° C или ниже (вода в приборе может замерзнуть и вызвать повреждения).

- Следует как можно скорее настроить жесткость воды, следуя инструкциям в главе «УСТАНОВКА ЖЕСТКОСТИ ВОДЫ».

## Подключение прибора



**Опасно!** Убедитесь в том, что напряжение в электрической сети отвечает величине, указанной на заводской табличке прибора.

Подключайте прибор только к розетке, установленной по всем правилам, рассчитанной на минимальную силу тока 10 А и с исправным заземлением.

В случае несовместимости между розеткой и вилкой прибора обратитесь к квалифицированному специалисту для замены розетки.

По правилам безопасности необходимо установить многополюсный переключатель с минимальным расстоянием между контактами 3 мм.

Не используйте несколько розеток или удлинителей.

Чтобы научиться правильно пользоваться прибором, при первом использовании следуйте подробным инструкциям, приведенным в следующих параграфах.



**Внимание!** Устройства защитного отключения должны быть включены в сеть электропитания в соответствии с правилами установки в данной стране.

## Автоматическая подсветка подноса для чашек

Когда прибор включен, индикаторы (А6) автоматически загораются на носике и подносе для чашек. Индикаторы будут гореть все время пока прибор включен. Во время подачи кофе, пара или горячей воды включается охлаждающий вентилятор.

По окончании работы охлаждающий вентилятор остается включенным, чтобы избежать образования конденсата внутри шкафа. Через несколько минут вентилятор автоматически выключится.



**Примечание:** Прибор проходит этот цикл, даже если он выключен поворотом ручки (А7) влево или вправо.



**Внимание!** Не смотрите на источники света в упор или через оптические приборы.

## Установка встраиваемого прибора

Проверьте минимальные размеры, необходимые для правильной установки прибора.

Кофемашина должна встраиваться в колонну, которая должна быть надежно прикреплена к стене кронштейнами.

### Внимание:

- Важно: все операции по установке или техническому обслуживанию должны выполняться при отключенном от электросети приборе.
- Кухонная мебель, непосредственно контактирующая с прибором, должна быть термостойкой (мин. 65 °С).
- Для обеспечения правильной вентиляции оставьте зазор внизу места установки (см. размеры на рисунке).

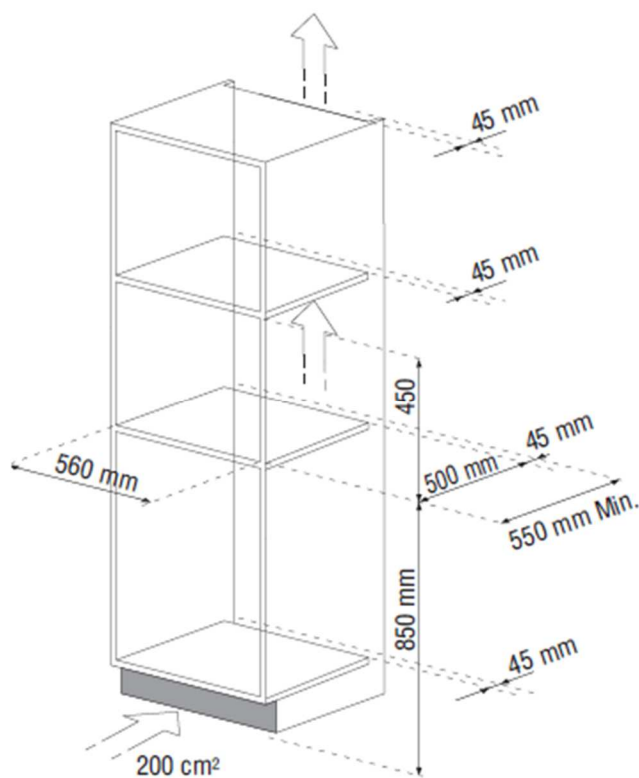

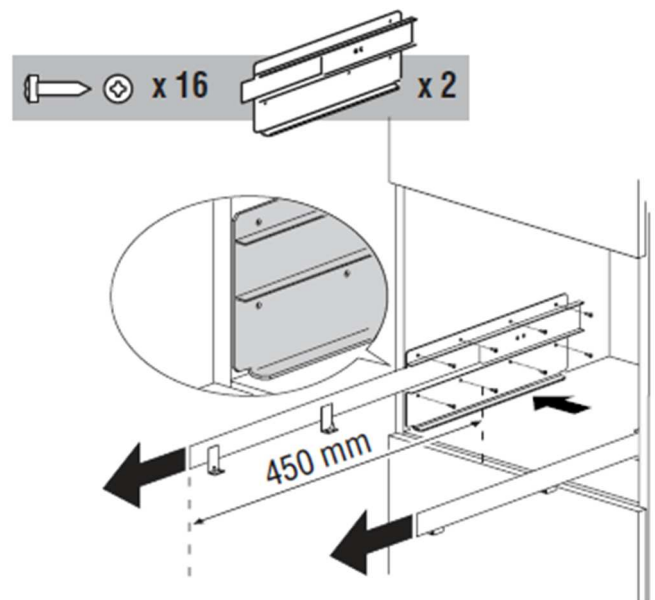
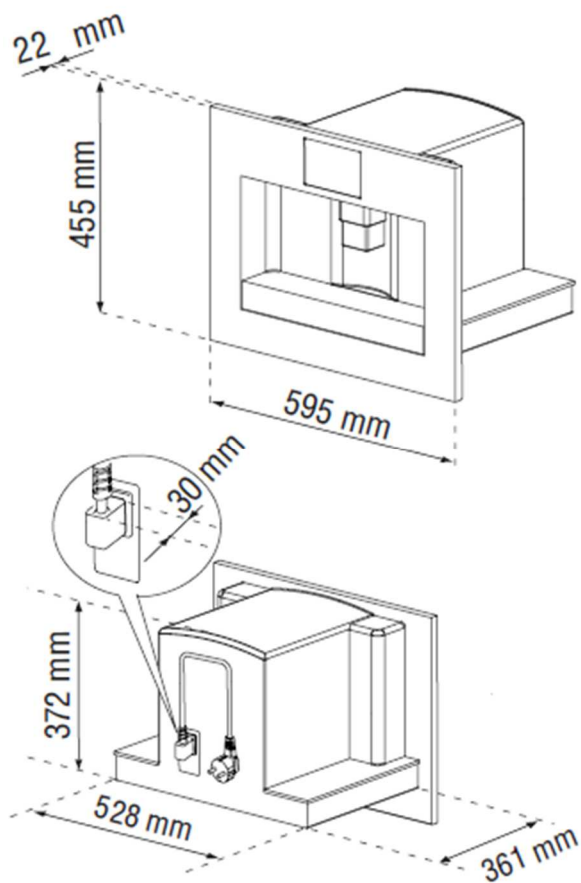

Расположите направляющие по бокам шкафа, как показано на рисунке. Закрепите винтами, затем полностью извлеките.

Если кофемашина установлена над подогревателем посуды (макс. 500 Вт), используйте его верхнюю поверхность для размещения направляющих.

В этом случае не будет поверхности, на которую можно было бы поставить направляющие.

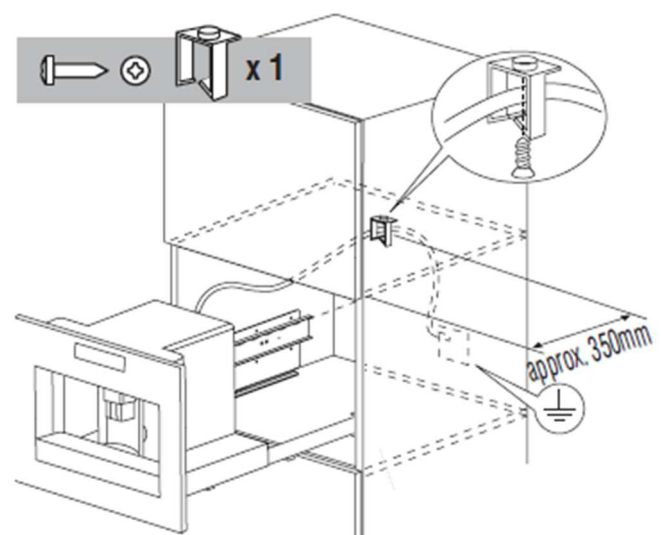
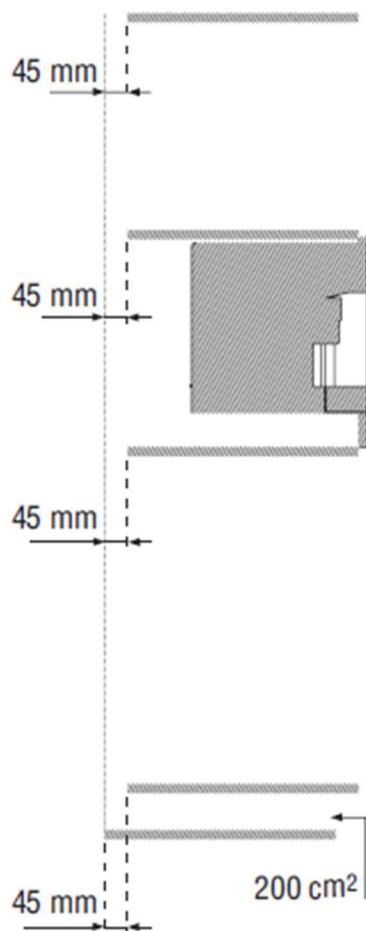

Закрепите сетевой шнур зажимом, чтобы он не запутался при установке или извлечении прибора из базы. Сетевой шнур должен быть достаточно длинным, чтобы можно было вынуть прибор из шкафа и заполнить контейнер для зерен.

Прибор должен быть заземлен в соответствии с инструкциями производителя и действующим

законодательством страны.

Электрические соединения должны выполняться квалифицированным электриком в соответствии с руководством по эксплуатации. Электрическая розетка должна быть доступна.

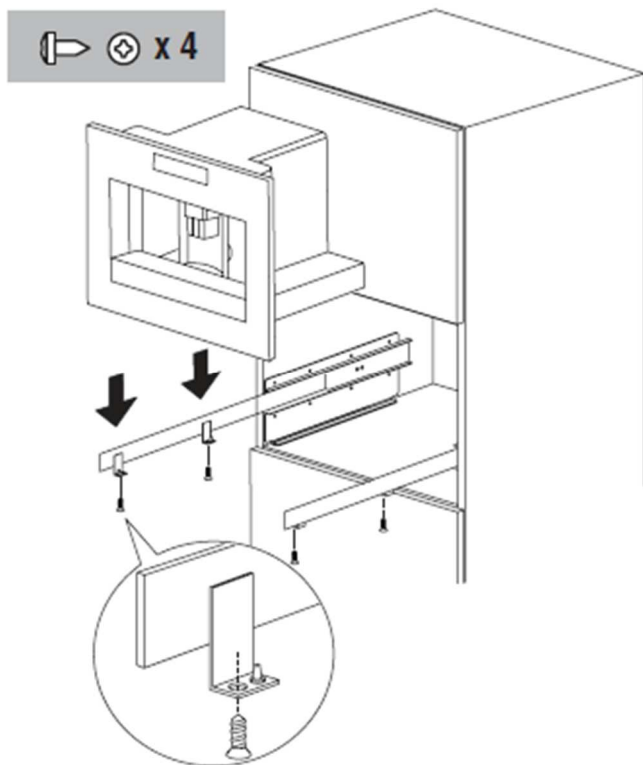

Установите прибор на направляющие, убедившись, что штифты правильно вставлены в места крепления, затем закрепите их с помощью прилагаемых винтов.

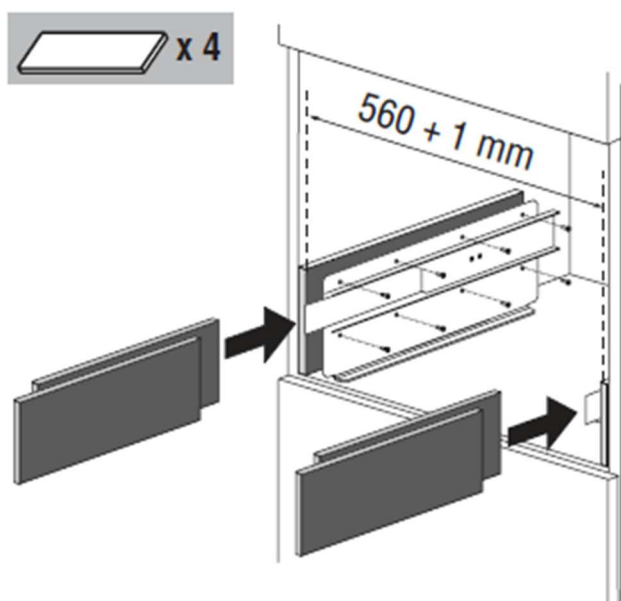



При необходимости выровняйте прибор,

разместив распорки, входящие в комплект поставки, под или по бокам, как показано на рисунке.

Крепежная панель направляющих должна иметь толщину, соответствующую прилагаемым крепежным винтам.

Материал панели должен соответствовать весу кофемашины примерно 25 кг.

## Первый пуск в работу

- Прибор прошел испытания с использованием кофе на предприятии-изготовителе, следы кофе в кофемолке – абсолютно нормальное явление. При этом гарантируется, что прибор новый.
  - Вам следует настроить жесткость воды как можно скорее, следуя инструкциям в параграфе «Установка жесткости воды».
1. Подключите прибор к электрической сети и нажмите главный выключатель (A23). Вы должны выбрать нужный язык.
  2. Появится сообщение об установке русского языка «ОК установить русский». Затем удерживайте кнопку  ОК (B9) (рис. 1) в течение 3 секунд пока не появится сообщение «РУССКИЙ УСТАНОВЛЕН». Затем прибор отображает сообщение о подтверждении настройки на русском языке.  
Если вы по ошибке установили неправильный язык, следуйте инструкциям в параграфе «Изменение языка», чтобы выбрать правильный язык. Затем продолжайте, следуя инструкциям, которые выдаются самим прибором:
  3. Через 5 секунд на приборе отобразится сообщение «ЗАПОЛНИТЕ БАК». Чтобы наполнить бачок для воды, снимите его (рис. 2), промойте и заполните чистой водой. Установите бачок на место и надавите до упора.
  4. Поставьте чашку под капучинатор (рис. 3). Теперь прибор отображает: «НАЖМИТЕ ГОРЯЧАЯ ВОДА ОК». Нажмите кнопку  ОК (B9) (рис. 1), и через несколько секунд из капучинатора начнет подаваться вода. (Подача прекращается автоматически).
  5. Теперь прибор отображает «ВЫКЛЮЧЕНИЕ ... ЖДИТЕ» и выключается.
  6. Извлеките прибор, потянув его за ручки (рис. 4). Откройте крышку и наполните

емкость кофейными зернами, затем закройте крышку и задвиньте прибор внутрь.



**Внимание!** Во избежание неисправности никогда не добавляйте в воронку для кофейных зерен молотый кофе, лиофилизированный кофе, карамелизированные зерна и другие продукты, которые могут повредить прибор. Теперь кофеварка готова к обычному использованию.



**Примечание!** При первом использовании необходимо приготовить 4-5 порций кофе и 4-5 порций капучино, только после этого появляются удовлетворительные результаты.



**Примечание!** Каждый раз, когда кофемашина включается с помощью главного выключателя (A23), прибор выполняет цикл «САМОДИАГНОСТИКА», а затем выключается. Чтобы включить его снова, поверните ручку (A7) (вправо или влево) (рис. 5).

## Установка фильтра

Некоторые модели оснащены фильтром для смягчения воды, чтобы улучшить качество используемой воды и продлить срок службы прибора.

Для установки действуйте следующим образом:

1. Выньте фильтр из упаковки (A25).
2. Сдвиньте указатель индикатора даты (см. рис.28), для отображения месяцев использования.







**Примечание:** Срок службы фильтра составляет около 2 месяцев при нормальном использовании прибора. Если кофеварка не используется с данным фильтром, она прослужит максимум 3 недели.

3. Вставьте фильтр в бачок для воды (A12) и нажмите на него, пока он не коснется дна резервуара (см. Рис. 28).
4. Наполните бачок и поместите в кофемашину.
5. Поверните капучинатор в сторону (A10) и

поставьте под него емкость (мин. емкость 100 мл).







**Примечание:** При установке фильтра необходимо уведомить прибор о его наличии.

6. Нажмите кнопку  (B6) для входа в меню;
7. Нажмите кнопку  SEL (B7) пока не появится “УСТАНОВИТЬ ФИЛЬТР”;
8. Нажмите кнопку  ОК (B9).
9. Отобразится сообщение “ГОРЯЧАЯ ВОДА НАЖМИТЕ ОК”
10. Нажмите кнопку  ОК (B9).

Прибор начинает подачу горячей воды, и на экране появляется сообщение «ПОЖАЛУЙСТА, ПОДОЖДИТЕ». После прекращения подачи горячей воды прибор автоматически переходит в состояние «ГОТОВ».

## Замена фильтра



Когда появляется сообщение “Замените фильтр” или спустя 2 месяца с начала использования (см. индикатор даты), фильтр следует заменить:

1. Выньте использованный фильтр;
2. Извлеките новый фильтр из упаковки.
3. Сдвиньте индикатор даты (см. рис. 28), чтобы обозначить месяцы использования (срок службы фильтра составляет около 2 месяцев).
4. Вставьте фильтр в бачок для воды и нажмите на него, чтобы он коснулся дна бачка (см. рис. 28).
5. Наполните бачок для воды и вставьте в кофемашину;
6. Поверните капучинатор в сторону и поставьте под него емкость (мин. емкость 100 мл.).
7. Нажмите кнопку  (B6) для входа в меню;
8. Нажмите кнопку  SEL (B7) пока не появится сообщение “Замена фильтра НЕТ”.
9. Нажмите кнопку  MOD (B8) пока не появится сообщение “Замена фильтра ДА”.
10. Нажмите кнопку  ОК (B9) для подтверждения.
11. На дисплее появится сообщение “Горячая вода Нажмите ОК”.

12. Нажмите кнопку  OK (B9) еще раз. Прибор начинает подачу горячей воды, и отображается сообщение «ПОЖАЛУЙСТА, ЖДИТЕ». После прекращения подачи горячей воды прибор автоматически переходит в состояние «ГОТОВ».

## Удаление фильтра

Если вы хотите использовать прибор без фильтра, вы должны удалить его и уведомить об этом прибор следующим образом:

1. Нажмите кнопку  (B6) для входа в меню.
2. Нажимайте кнопку  SEL (B7), пока не высветится сообщение «УДАЛЕНИЕ ФИЛЬТРА».
3. Нажмите  OK (B9). Прибор автоматически переходит в состояние «ГОТОВ».

## ВКЛЮЧЕНИЕ И НАГРЕВ

При каждом включении прибора автоматически выполняется цикл предварительного подогрева и ополаскивания, который нельзя прерывать. Прибор будет готов к использованию только по окончании цикла.







**Опасность ошпаривания!** Во время ополаскивания из носиков распределителя кофе подается небольшое количество горячей воды. Убедитесь, что для вас нет опасности ошпаривания горячей водой.

Чтобы включить прибор, поверните ручку  (A7) (направо или налево) (рис. 5): на дисплее появится сообщение «Нагрев... Пожалуйста, ждите».

После завершения нагрева появится другое сообщение: «Ополаскивание... Пожалуйста, ждите». Прибор не только нагревает бойлер, но и внутренние контуры за счет циркуляции горячей воды.

Прибор достиг нужной температуры, когда на дисплее отображается сообщение «ГОТОВ К ИСПОЛЬЗОВАНИЮ НОРМАЛЬНЫЙ ВКУС».

## ПРИГОТОВЛЕНИЕ КОФЕ ИЗ КОФЕЙНЫХ ЗЕРЕН

1. Прибор настроен изготовителем для приготовления кофе с нормальным вкусом. Вы также можете выбрать кофе с очень легким, легким, крепким или очень крепким вкусом. Чтобы выбрать нужный вкус, нажимайте кнопку  (B2) (рис. 6). Отображается желаемый вкус кофе.
2. Поместите 1 чашку под носиками распределителя кофе для приготовления 1 порции кофе (рис. 7) или 2 чашки для 2 порций кофе (рис. 8). Для получения более кремового кофе опустите узел подачи кофе как можно ниже к чашке (рис. 9).
3. Нажмите кнопку  (B3), чтобы приготовить минимальную порцию кофе, кнопку  (B4), чтобы приготовить стандартную порцию, и кнопку  (B5), чтобы приготовить максимальную порцию кофе (рис. 10). Чтобы приготовить 2 порции кофе, дважды нажмите нужную кнопку (в течение 2 секунд). Чтобы изменить количество кофе, которое прибор автоматически подает в чашку, выполните действия, описанные в следующем разделе. (Теперь прибор перемалывает зерна и начинает подавать кофе в чашку. После того, как будет подано установленное количество кофе, прибор автоматически прекращает подачу и выталкивает отработанную кофейную гущу в контейнер для кофейной гущи).
4. Через несколько секунд снова отобразится сообщение о готовности, и вы сможете приготовить еще одну порцию кофе.
5. Чтобы выключить прибор, поверните ручку  (A7) (вправо или влево) (рис.5).

При каждом выключении прибор выполняет автоматический цикл ополаскивания (немного горячей воды вытекает из носиков и собирается в поддоне для сбора капель внизу. Будьте осторожны, чтобы не обжечься).

ПРИМЕЧАНИЕ 1: Если кофе подается по каплям или не подается вообще, поверните ручку регулировки помола (A17) (рис. 11) на одно деление по часовой стрелке (см. «Регулировка кофемолки»).



Переключайте по одному делению, пока подача кофе не будет налажена.



ПРИМЕЧАНИЕ 2: Если кофе подается слишком быстро и не достаточно кремовый, поверните ручку регулировки помола (A17) (рис. 11) на одно деление против часовой стрелки (см. «Регулировка кофемолки»).

Не поворачивайте ручку регулировки помола слишком сильно, иначе при выборе 2 чашек кофе может подаваться каплями.

ПРИМЕЧАНИЕ 3: Советы по приготовлению более горячего кофе:

- При включении прибора, если вы хотите приготовить минимальную порцию кофе (менее 60 мл), ополосните чашки горячей водой, чтобы подогреть чашки. Если с момента последнего приготовления кофе прошло более 2-3 минут, перед тем как сделать еще один кофе, необходимо предварительно нагреть заварочный узел, нажав кнопку  мод (B8) (рис. 12). Слейте воду в нижний поддон для сбора капель или используйте эту воду, чтобы предварительно нагреть чашку, наполнив ее, а затем слив воду от ополаскивания.
- Не используйте чашки, если они не были предварительно подогреты или имеют слишком толстые стенки, так как они будут поглощать слишком много тепла.
- Разогрейте чашки, ополоснув их горячей водой.

ПРИМЕЧАНИЕ 4: Пока кофемашина готовит кофе, подачу можно в любой момент прервать, нажав ранее выбранную кнопку  (B3),  (B4) or  (B5).

ПРИМЕЧАНИЕ 5: По окончании подачи, чтобы увеличить количество кофе в чашке, просто удерживайте ранее выбранную кнопку кофе (,  или ) до тех пор, пока в чашке не будет необходимое количество (нажать на выбранную кнопку необходимо в течение 3 секунд после завершения подачи кофе).

ПРИМЕЧАНИЕ 6. Когда на приборе отображается сообщение «ЗАПОЛНИТЕ БАЧОК», заполните бачок водой, иначе прибор не будет подавать кофе. (Когда

отображается сообщение, в бачке остается немного воды, это нормально).

ПРИМЕЧАНИЕ 7: Примерно после 14 порций кофе (или 7 двойных порций) на приборе отображается сообщение «Очистите контейнер для гущи», указывая на то, что контейнер для кофейной гущи заполнен и его необходимо вытащить и очистить. Пока контейнер для гущи не будет очищен, прибор продолжает отображать сообщение, и приготовление кофе невозможно. Сообщение об очистке контейнера для гущи отображается через 72 часа после подачи первой порции кофе, даже если он не заполнен. Чтобы 72 часа были рассчитаны правильно, ни в коем случае нельзя выключать кофемашину, если главный выключатель находится в положении «0». Для очистки откройте дверцу для ухода на передней панели прибора, потянув за узел подачи кофе (A13) (рис. 13), извлеките поддон для сбора капель (A14) (рис. 14), удалите остатки кофейной гущи из контейнера и очистите его.

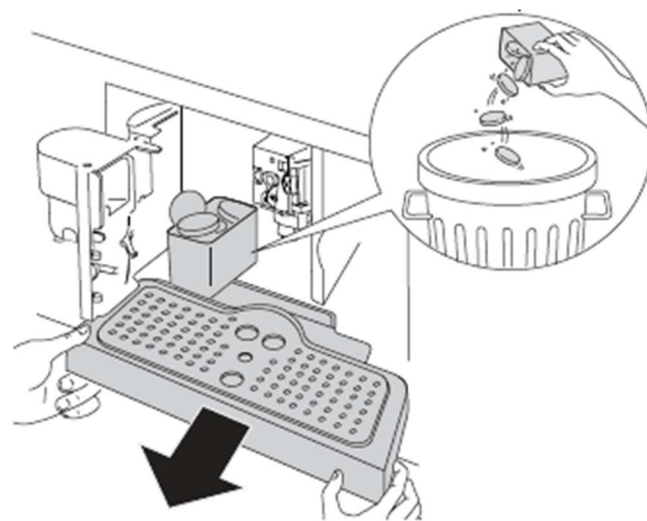

При очистке **всегда полностью вынимайте поддон для сбора капель**, чтобы он не упал при извлечении контейнера для гущи. Тщательно очистите контейнер для гущи, чтобы удалить все остатки, оставшиеся на дне.





**Внимание!** При извлечении поддона для сбора капель необходимо удалить кофейную гущу из контейнера, даже если он не полностью заполнен. Если этого не сделать, при приготовлении кофе в следующий раз контейнер для гущи переполнится и засорит кофемашину.

**ПРИМЕЧАНИЕ 8:** Никогда не извлекайте бачок для воды, пока кофемашина разливает кофе. Если он будет удален, приготовление кофе будет невозможно, и на приборе отобразится сообщение «Установите узел подачи воды».



Чтобы снова использовать прибор, нажмите кнопку  OK (B9), вода из капучинатора будет подаваться в течение нескольких секунд.

## Выбор количества кофе в чашке

По умолчанию прибор настроен автоматически на приготовление следующих видов кофе:

- Минимальная порция – нажмите кнопку  (B3).
- Стандартная порция – нажмите кнопку  (B4).
- Максимальная порция – нажмите кнопку  (B5).

Чтобы изменить данное количество, следуйте следующим инструкциям:

- Нажимайте кнопку, соответствующую количеству, которое вы хотите изменить. (,  или ) в течение как минимум 3 секунд, затем отпустите ее, когда отобразится сообщение “Программ. количество” и начнется подача кофе.
- Когда кофе в чашке достигнет необходимого уровня, нажмите ту же кнопку еще раз, чтобы запомнить новое количество.

Теперь прибор перепрограммирован с новыми настройками и отображает: «ГОТОВ».

## Регулировка кофемолки

Кофемолка изначально не требует регулировок, поскольку она настроена изготовителем так, чтобы обеспечить правильную подачу кофе.

Однако, если после приготовления первых порций кофе вы заметите, что кофе подается слишком быстро или слишком медленно (подается каплями), необходимо подкорректировать регулятором степень помола (A17) (рис.11).



### Внимание!

Разрешается поворачивать регулятор только во время работы кофемолки.







Чтобы получить крепкий кофе с плотной пенкой и для медленной подачи кофе, поверните регулятор против часовой стрелки на одно деление к цифре 1 (более мелкий помол кофе).

Чтобы кофе подавался быстрее (не по каплям), поверните регулятор не больше чем на одно деление за раз по часовой стрелке к цифре 7 (более крупный помол кофе).

(Прибор прошел испытания с использованием кофе на предприятии-изготовителе. Следы кофе в кофемолке – абсолютно нормальное явление. При этом гарантируется, что прибор – новый.)

## Приготовление эспрессо из молотого кофе (не из кофейных зерен)

- Нажмите  SEL (B7) (рис. 15) для выбора функции молотого кофе. Это отключает режим кофемолки.
- Отобразится сообщение: “Готов Предварит. молотый”.
- Извлеките машину, потянув ее за ручки.
- Поднимите центральную крышку, засыпьте одну мерную ложку молотого кофе в воронку (рис. 16), задвиньте прибор обратно, затем продолжайте, как описано в разделе «Приготовление кофе из кофейных зерен».
- Примечание: Вы можете приготовить за раз только одну чашку кофе, нажимая кнопки  (B3),  (B4) or  (B5).
- После использования кофемашины с молотым кофе, чтобы вернуться к приготовлению кофе из зерен, отключите функцию молотого кофе, нажав кнопку  (B2) (рис. 6), чтобы включить режим кофемолки.

**ПРИМЕЧАНИЕ 1:** Никогда не засыпайте молотый кофе, когда кофемашина выключена иначе кофе может распространиться по внутренней части устройства.

**ПРИМЕЧАНИЕ 2:** Никогда не добавляйте более одной мерной ложки, иначе либо кофемашина не будет готовить кофе, а молотый кофе будет рассыпаться внутри прибора, загрязняя его, либо кофе будет подаваться по каплям.

**ПРИМЕЧАНИЕ 3:** Используйте прилагаемую мерную ложку, чтобы добавить нужное количество кофе.

**ПРИМЕЧАНИЕ 4:** засыпайте в воронку только предварительно молотый кофе для кофемашин эспрессо. Никогда не засыпайте кофейные зерна, лиофилизированный кофе или другие вещества, которые могут повредить прибор.

**ПРИМЕЧАНИЕ 5:** Если используется более одной мерной ложки молотого кофе и воронка забивается, прочистите воронку, протолкнув остатки кофе вниз ножом (рис. 17), затем снимите и очистите заварочный узел и кофемашину, как описано в разделе «Очистка заварочного узла».





## Подача горячей воды

Прибор настроен изготовителем на выдачу около 200 мл горячей воды.

- Убедитесь, что прибор готов к использованию.
- Поверните капучинатор, как показано на рисунке, и поставьте под узел подачи контейнер (рис. 3).
- Нажмите кнопку  ОК (B9) (рис. 1). На дисплее появится сообщение “Горячая вода Нажмите ОК”.
- Нажмите кнопку  ОК и горячая вода начнет подаваться в контейнер из капучинатора. (Не следует подавать горячую воду в течение более чем 2 минут за один раз).

Чтобы остановить подачу, нажмите  ОК (B9). По достижении установленного количества горячей воды подача автоматически прекращается.

## Приготовление капучино (используя функцию пара)

- Поверните капучинатор (A10) , как показано на рисунке (рис. 3).
- Возьмите емкость, налейте в нее примерно 100 г молока на каждую порцию капучино, которую нужно приготовить, и поместите под капучинатор. Выбирая контейнер, имейте в виду, что молоко увеличивается в объеме в 2 или 3 раза. Рекомендуется использовать частично обезжиренное молоко из холодильника.
- Поверните ручку  (A9) (рис. 18) (вправо или влево). Появится сообщение “Пар Нажмите ОК”
- Нажмите кнопку  ОК (B9) (рис. 1).
- Чтобы прекратить подачу пара, поверните ручку  (A9).
- Погрузите капучинатор (A10) в контейнер для молока (рис. 19), стараясь чтобы выступ капучинатора (показан стрелкой на рис. 19) оставался на поверхности. Из капучинатора выходит пар, вспенивая молоко. Для получения более плотной пены погрузите капучинатор в молоко и вращайте емкость медленными движениями вверх. (Вы не должны подавать пар в течение более чем 2 минут за раз.).
- Когда будет достигнута необходимая консистенция пены, остановите подачу пара, повернув ручку  (A9).
- Приготовьте кофе, как описано выше, используя достаточно большие чашки, затем наполните их предварительно приготовленной молочной пеной. Капучино готов. Подсластите по вкусу и при желании посыпьте сверху небольшое количество какао-порошка. ВАЖНО: всегда очищайте капучинатор сразу после использования. Далее действуйте следующим образом:
- Поверните ручку подачи пара  (A9) и нажмите кнопку  ОК (B9), для подачи небольшого количества пара в течение нескольких секунд. Это освобождает капучинатор от остатков молока. ВАЖНО: для обеспечения гигиены

прибора рекомендуется выполнять эту процедуру каждый раз при приготовлении капучино, чтобы в контуре не оставалось несвежее молоко.

- Подождите несколько минут, чтобы капучинатор остыл, затем, крепко удерживая рычаг капучинатора в одной руке, другой рукой поверните его по часовой стрелке вниз, как показано на рисунке (рис. 20).
- Снимите насадку капучинатора (A11), потянув ее вниз (рис. 21).
- Тщательно промойте насадку для капучино и капучинатор в горячей воде.
- Убедитесь, что два отверстия, показанные на рисунке 22, не заблокированы. При необходимости очистить булавкой.
- Установите насадку, вставив ее и ввернув в капучинатор.
- Установите капучинатор, подтолкнув его вверх и повернув против часовой стрелки.

## Чистка и обслуживание

Перед выполнением любых операций по очистке дайте машине полностью остыть и отключите ее от электросети. Никогда не погружайте кофемашину в воду. Это электрический прибор. Не используйте растворители или абразивные моющие средства для чистки кофеварки. Достаточно мягкой влажной ткани. Никогда не мойте какие-либо детали кофемашины в посудомоечной машине.

### Очистка кофемашины

- Периодической очистке подлежат:
- Контейнер для кофейной гущи (A4).
- Поддон для сбора капель (A14).
- Бачок для воды (A12).
- Носики узла подачи кофе (A13), насадка капучинатора (A11), капучинатор (A10).
- Воронка для молотого кофе (A21).
- Внутренняя часть машины, доступная после открытия дверцу для ухода (A2).
- Заварочный узел (A5).

### Очистка контейнера для кофейной гущи

Когда на дисплее появляется сообщение “Очистите контейнер для кофейной гущи”,

необходимо удалить гущу из контейнера и очистить его.

До тех пор, пока контейнер для гущи не будет очищен, прибор не сможет приготовить кофе и сообщение будет гореть на дисплее.

Чтобы выполнить очистку:

- Откройте дверцу для ухода (A2), расположенную на передней панели прибора (рис. 13), извлеките поднос для капель (A14) (рис. 14) и очистите его.
- Тщательно удалите гущу из контейнера, оставив контейнер полностью чистым..



**Внимание!** Если поддон для сбора капель не очищается регулярно, вода может перелиться через край и просочиться внутрь кофемашины или разлиться вокруг нее. Это может повредить прибор и корпус. Поддон для сбора капель оснащен индикатором-поплачком (красного цвета) уровня воды (рис. 24). Прежде чем индикатор покажет переполнение, поддон для сбора капель необходимо очистить..

### Очистка поддона для сбора капель



**Внимание!** Если периодическая очистка поддона для сбора капель не проводится, то вода может перелиться через край и просочиться внутрь или вылиться из прибора.

Это может привести к повреждению прибора и его опорной поверхности.

Поддон для сбора капель оснащен индикатором-поплачком (красного цвета) уровня воды (рис. 24).

Прежде чем индикатор покажет переполнение, поддон для сбора капель необходимо очистить.

Для извлечения поддона для сбора капель:

1. Откройте дверцу для ухода (A2) (рис. 13).
2. Извлеките поднос для сбора капель (A14) и контейнер для гущи (A4) (рис. A14).
3. Очистите поднос для капель и контейнер для гущи (A4) и промойте их;
4. Установите поднос для сбора капель и контейнер для гущи на место (A4).
5. Закройте дверцу для ухода.

## Очистка бачка для воды

1. Периодически, примерно раз в месяц, аккуратно промойте бачок для воды (A12) при помощи влажной тряпки и небольшого количества моющего средства.
2. Аккуратно промойте бачок для воды после его чистки для удаления всех остатков моющего средства.
  - Наполните бачок питьевой водой.
  - Слейте воду из бачка для воды, если прибор не используется в течение длительного времени (праздники и т. д.).
  - Замените воду, если прибор не используется более двух дней.

## Очистка носиков узла подачи кофе

1. Периодически очищайте носики узла подачи кофе (A13) губкой или тряпкой (рис. 25). Проверяйте, чтобы носики не были засорены.
2. При необходимости прочистите носики зубочисткой (рис. 23).

## Очистка воронки для молотого кофе

Периодически (приблизительно раз в месяц) проверяйте, чтобы воронка для предварительно молотого кофе не была засорена. При необходимости прочистите воронку при помощи ножа (рис. 17).

 **Опасно!** Убедитесь в том, что прибор выключен правильно (см. раздел «Отключение прибора») при помощи главного выключателя (A23) и вилка сетевого шнура вынута из розетки. Не погружайте прибор в воду.

## Очистка внутренней части прибора

1. Периодически (примерно 1 раз в неделю) проверяйте чистоту прибора изнутри, вынув поднос для сбора капель. При необходимости очистите прибор при помощи ножа или губки.
2. Остатки кофе удалите при помощи пылесоса (рис. 26).

## Очистка заварочного узла

Необходимо очищать заварочный узел (A5) не реже одного раза в месяц.



**Внимание!** Нельзя вынимать заварочный узел (A5) при включенном приборе. Не извлекайте заварочный узел, прикладывая физическую силу, так как это может привести к его повреждению.

1. Убедитесь, что прибор выключен правильно (см. раздел «Выключение прибора»)
2. Откройте дверцу для ухода (A2) (рис. 13).
3. Извлеките поднос для сбора капель (A14) и контейнер для гуши (рис. 14);
4. Нажмите на две красные кнопки расцепления и, не отпуская их, извлеките заварочный узел. (рис. 27).



**Внимание!** Не используйте жидкость для мытья посуды для очистки заварочного узла. Это приведет к удалению смазки, нанесенной на внутреннюю часть поршня, в результате чего заварочный узел заклинивает и становится непригодным для использования.

1. Опустите заварочный узел примерно на 5 минут в воду, затем ополосните его под краном.
2. После очистки вставьте очищенный заварочный узел (A5) в держатель и на штифт вниз.

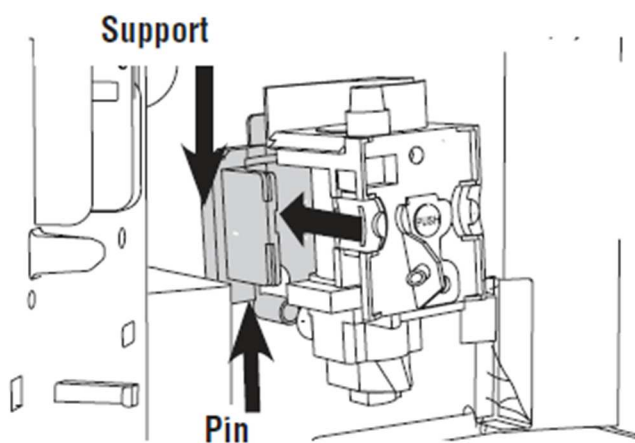

Затем нажмите на надпись PUSH до щелчка, который подтверждает блокировку.



**Внимание!** Если заварочный узел устанавливается с трудом, необходимо (до

того, как он будет установлен) довести его до нужного размера, с усилием нажав одновременно снизу и сверху, как показано на рисунке.

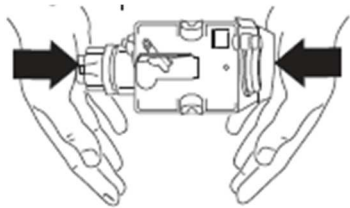

1. Установив заварочный узел, убедитесь в том, что два красных рычажка выпрямились.
2. Установите поднос для сбора капель (A14) и контейнер для гущи на место.
3. Закройте дверцу для ухода (A2).

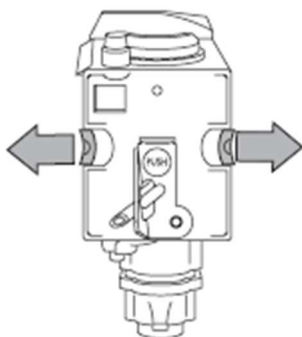

## Задание параметров в меню

Чтобы зайти в меню, поверните  (A7) и, подождав пока прибор включится, в этом меню можно выбрать и изменить такие параметры, как:

- УСТАНОВКА ВРЕМЕНИ
- ВРЕМЯ ЗАПУСКА 0:00
- АВТОЗАПУСК НЕТ
- УДАЛИТЬ НАКИПЬ НЕТ
- ЗАДАНИЕ ТЕМПЕРАТУРЫ
- ВЫКЛ ЧЕРЕЗ 30 МИН
- ЖЕСТКОСТЬ ВОДЫ 4
- ЗАВОДСКИЕ НАСТР НЕТ
- УСТАНОВКА/УДАЛЕНИЕ ФИЛЬТРА
- ЗАМЕНА ФИЛЬТРА НЕТ (если фильтр присутствует)

## Настройка времени



Если необходимо настроить часы на дисплее, следуйте инструкциям:

- Нажмите кнопку  (B6), затем нажимайте  SEL (B7) последовательно, пока не выйдет сообщение: «ВРЕМЯ... 00:00»
- Нажмите кнопку  MOD (B8) для установки времени. (При удерживании  MOD кнопки цифры меняются быстрее).
- Нажмите кнопку  OK (B9) для подтверждения.
- Нажмите кнопку , чтобы выйти из меню программирования или кнопку  SEL чтобы изменить другие параметры. Если установлен автоматический запуск, когда прибор находится в режиме ожидания, нажмите любую кнопку, чтобы отобразить символ автоматического запуска  в течение 5 секунд.

## Автозапуск



Эта функция программирует время автоматического включения кофемашины.

- Убедитесь, что время на приборе установлено, как описано в предыдущем разделе.

Нажмите кнопку (B6)  (загорится индикатор над кнопкой), затем несколько раз нажмите кнопку  SEL (B7), пока на приборе не отобразится: «ВРЕМЯ ЗАПУСКА 00:00».

Нажмите кнопку  MOD (B8), чтобы установить время автоматического включения.

(При удерживании кнопки  MOD цифры меняются быстрее).

- Нажмите кнопку  OK (B9) для подтверждения.
- Нажмите кнопку  SEL один раз и прибор отображает сообщение: «АВТОЗАПУСК НЕТ». Нажмите кнопку  MOD, чтобы изменить сообщение (прибор отображает сообщение «АВТОЗАПУСК ДА» ).
- Нажмите кнопку  OK чтобы активировать автозапуск;
- ПРИМЕЧАНИЕ: когда машина выключена и установлено время автоматического

запуска, на неосвещенном дисплее рядом со временем появляется символ



- Нажмите кнопку чтобы выйти из режима программирования или кнопку чтобы изменить другие параметры.

## Удаление накипи



**Внимание!** До удаления накипи убедитесь, что фильтр для смягчения воды удален.



**Внимание!** Средство для удаления накипи содержит кислоты, раздражающе действующие на кожу и глаза. Поэтому крайне необходимо придерживаться правил безопасности, указанных на упаковке изготовителя со средствами для удаления накипи. А также ознакомиться с первой помощью в случае контакта с кожей и глазами.



**Примечание!** Используйте исключительно средство для удаления накипи, рекомендованное производителем. Строго запрещается использование других средств для удаления накипи. В противном случае гарантия теряет силу. Кроме того, гарантия теряет силу при неправильном удалении накипи.

Со временем постоянный нагрев воды, используемой для приготовления кофе, приводит к образованию накипи во внутренних контурах прибора.

Когда отображается «УДАЛЕНИЕ НАКИПИ», необходимо удалить накипь.

Действуйте следующим образом:

- Убедитесь, что прибор включен и готов к работе, а фильтр для смягчения воды удален.
- Нажмите (B6), а затем кнопку (B7) несколько раз, пока не появится сообщение «Удаление накипи Нет».
- Нажмите (B8), и появится сообщение «Удаление накипи Да».
- Нажмите (B9) чтобы начать программу удаления накипи. На приборе горит сообщение «Добавьте средство для удаления накипи Нажмите ОК».
- Слейте воду из бачка для воды, вылейте в бачок содержимое средства для

удаления накипи, соблюдая инструкции, указанные на его упаковке, затем добавьте воды.

- При последующем удалении накипи используйте средство, тип и марку которого предоставляет производитель (доступно в авторизованной службе поддержки клиентов производителя), или средство для удаления накипи, рекомендованное службой поддержки клиентов. Всегда следуйте инструкциям на упаковке.
- Присоедините капучинатор к насадке.
- Поставьте под капучинатор емкость объемом не менее 2 литров (рис. 3).
- Нажмите ОК. Средство для удаления накипи вытекает из капучинатора в емкость, расположенную ниже. Отображается сообщение «ПРИБОР В ПРОЦЕССЕ УДАЛЕНИЯ НАКИПИ».
- Программа удаления накипи автоматически выполняет цикл подачи средства с перерывами в процессе удаления накипи внутри машины.
- Примерно через 30 минут на приборе появится сообщение «ОПОЛАСКИВАНИЕ НАПОЛНИТЕ БАК».
- Теперь необходимо промыть прибор, чтобы удалить остатки средства для удаления накипи внутри прибора. Действуйте следующим образом:
- Слейте воду из бачка для воды, промойте и наполните его чистой водой.
- Установите бачок на место;
- Слейте жидкость из контейнера и установите его обратно под капучинатор.
- Нажмите кнопку ОК. Горячая вода подается из носика капучинатора в контейнер под ним, и на приборе отображается сообщение «ОПОЛАСКИВАНИЕ».
- Как только вода в бачке закончится, на дисплее появится сообщение «ОПОЛАСКИВАНИЕ ЗАВЕРШЕНО НАЖМИТЕ ОК».
- Нажмите кнопку ОК и наполните бачок для воды чистой водой.
- Программа очистки от накипи завершена, и прибор снова готов к приготовлению кофе.

**ПРИМЕЧАНИЕ.** Если очистка от накипи прерывается до завершения, машина все равно отображает сообщение об

удалении накипи, и процесс необходимо начать заново с самого начала.







Слейте воду из бачка для воды, промойте его чистой водой и залейте в него чашку горячей воды.



**Внимание!** Отказ от периодической процедуры удаления накипи аннулирует гарантию.







## Изменение температуры кофе

Чтобы изменить температуру кофе, действуйте следующим образом:

- Нажмите кнопку  (B6), затем нажмите  SEL (B7) несколько раз, пока не высветится сообщение “ТЕМПЕРАТУРА”.
- Нажимайте  MOD (B8) пока прибор не покажет нужную температуру.
- Нажмите  OK (B9) для подтверждения.
- Нажмите кнопку , чтобы выйти из режима программирования или  SEL, чтобы изменить другие параметры.

## Изменение времени, в течение которого прибор остается включенным





По умолчанию прибор настроен на автоматическое отключение через 30 минут после приготовления последней порции кофе. Чтобы изменить этот интервал (макс.180 мин), действуйте следующим образом:

- Нажмите кнопку  (B6) затем нажмите  SEL (B7) несколько раз, пока не появится сообщение: “ВЫКЛ ЧЕРЕЗ 30 МИН”.
- Нажмите  MOD (B8), чтобы изменить время, в течении которого прибор остается включенным.
- Нажмите  OK (B9) для подтверждения.
- Нажмите  чтобы выйти из режима программирования или кнопку  SEL, чтобы изменить другие параметры меню.

## Установка жесткости воды



Сообщение об удалении накипи отображается после того, как прибор проработал в течение установленного на заводе периода времени, рассчитанного на основе максимального количества накипи, которое может содержаться в используемой воде. При необходимости рабочий период может быть увеличен, что снизит частоту удаления накипи, а машина запрограммирована вами на основе реального содержания извести в используемой воде.



Действуйте следующим образом:

- Извлеките полоску «Тест на общую жесткость» (прикрепленную на странице 2) из упаковки, затем полностью погрузите ее в воду на несколько секунд, затем извлеките и подождите около 30 секунд (пока она не изменит цвет и не появятся красные квадраты).
- Включите прибор, повернув ручку  (A7) (рис. 5).
- Нажмите кнопку  (B6), а затем кнопку  SEL (B7) несколько раз, пока не появится сообщение “ЖЕСТКОСТЬ ВОДЫ 4”.
- Нажимайте кнопку  MOD до тех пор, пока число не совпадет с количеством красных квадратов на тест-полоске (например, если на тест-полоске 3 красных квадрата, нажимайте кнопку, пока не отобразится «ЖЕСТКОСТЬ ВОДЫ 3»).
- Нажмите  OK (B9) для подтверждения. Кофемашина теперь запрограммирована на выдачу предупреждения об удалении накипи, когда это необходимо, в зависимости от фактической жесткости воды.

## Стандартные настройки изготовителя (сброс)

С помощью этой функции обновляются все настройки меню, и все запрограммированные параметры возвращаются к начальным стандартным значениям, заданным изготовителем:

- Нажмите кнопку  (B6), а затем кнопку  SEL (B7) несколько раз, пока прибор не покажет «Заводские параметры НЕТ».

- Нажмите кнопку  мод (B8) и на дисплее появится сообщение “Заводские параметры ДА”.
- Нажмите  ок (B9) для сброса до заводских настроек.
- Теперь установлены настройки по умолчанию, и отображается сообщение «ГОТОВ».



Прибор отвечает следующей директиве ЕС: Материалы и предметы, предназначенные для контакта с пищевыми продуктами, отвечают распоряжениям Европейского Регламента 1935/2004.

## Установка языка

---

Чтобы поменять язык, нажмите и удерживайте кнопку  мод в течение как минимум 5 секунд пока прибор не отобразит сообщение об установке на разных языках. Выберите нужный язык, как описано в разделе «Первое использование устройства».

## Выключение прибора

---

При каждом выключении прибора выполняется ополаскивание, которое нельзя прервать.



**Опасность ошпаривания!** Во время ополаскивания из носиков дозатора кофе вытекает немного горячей воды. Следите за тем, чтобы брызги воды вас не ошпарили.

Чтобы выключить прибор, поверните ручку ВКЛ / ВЫКЛ / в режим ожидания (A7). Прибор выполнит цикл ополаскивания, затем выключится.



**Примечание!** Если прибор не используется в течение длительного времени, установите главный выключатель на задней панели прибора в положение 0 (A23).

## ТЕХНИЧЕСКИЕ ХАРАКТЕРИСТИКИ

---

V Напряжение: 220-240 В ~ 50/60 Гц макс.  
10А Поглощаемая мощность: 1350 Вт  
Давление: 15 бар  
Емкость бачка для воды: 1.8 л Размеры  
ДхВхГ: 595x455x398 мм Вес: 23 кг

## Утилизация



Запрещается утилизировать прибор вместе с бытовыми отходами, его следует сдать в авторизованный центр сбора и переработки отходов.

## ЭЛЕКТРИЧЕСКОЕ ПОДКЛЮЧЕНИЕ (ТОЛЬКО ДЛЯ ВЕЛИКОБРИТАНИИ)

А) Если ваш прибор оснащен вилкой, в ней присутствует предохранитель на 13 А. Если вилка не подходит к вашей розетке, ее следует отрезать от сетевого шнура и установить подходящую вилку, как показано ниже.

В) **ВНИМАНИЕ:** очень осторожно утилизируйте отрезанную вилку после извлечения предохранителя: не вставляйте вилку в розетку 13 А на где-либо еще в доме, так как это может вызвать опасность поражения электрическим током. При использовании альтернативных вилок без предохранителя цепь должна быть защищена предохранителем на 15 А. Если вилка является литой, при замене имеющегося предохранителя на предохранитель на 13 А, одобренный Asta, на BS 1362 необходимо установить крышку предохранителя. В случае потери крышки предохранителя вилку нельзя использовать до замены предохранителя. Крышку можно получить в ближайшем магазине электротоваров. Правильная замена крышки предохранителя соответствует цвету, указанному на основании вилки.

Если ваш прибор не оборудован вилкой, следуйте инструкциям, приведенным ниже: **ВНИМАНИЕ - ДАННЫЙ ПРИБОР ДОЛЖЕН БЫТЬ ЗАЗЕМЛЕН.**

**ЭТО ВАЖНО**

Провода в сетевом шнуре окрашены в соответствии со следующим кодом:

Зеленый и желтый: Земля  
Голубой: Ноль  
Коричневый: Фаза

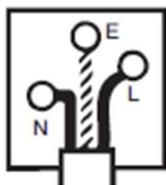

Поскольку цвета проводов в сетевом шнуре могут не совпадать с цветной маркировкой, обозначающей клеммы в вилке, выполните следующие действия:

Зелено-желтый провод должен быть подключен к клемме вилки, отмеченной буквой E или символом заземления  или окрашенной в зеленый или зеленый и желтый цвета.

Синий провод необходимо подключить к клемме, обозначенной буквой N или окрашенной в черный цвет.

Коричневый провод необходимо подключить к клемме, обозначенной буквой L или окрашенной в красный цвет.

# ВЫВЕДЕННЫЕ СООБЩЕНИЯ

Выведено сообщение	Возможная причина	Решение
Заполните бачок	Недостаточно воды в бачке.	Заполнить бачок водой и/или правильно установить его, нажав до конца.
Слишком мелкий помол Отрегул кофемолку и нажмите ОК	Слишком мелкий помол, кофе подается медленно или не подается вообще  Машина не может приготовить кофе, так как в гидравлическом контуре находится воздух.	Поверните рукоятку регулировки степени помола на одно деление в сторону цифры 7 по часовой стрелке.  Нажмите  ОК (B9), вода подается из капучинатора.
Очистите контейнер для гущи	Контейнер для кофейной гущи (A4) заполнен или прошло больше 3 дней с момента последнего приготовления кофе (эта функция гарантирует надлежащую чистоту прибора).	Очистите контейнер для кофейной гущи, затем установите на место. Важно: при извлечении поддона для сбора капель обязательно очищайте контейнер для кофейной гущи. В противном случае контейнер может переполниться в следующий раз, что приведет к засорению кофемашины.
Вставьте контейнер для гущи	После очистки не был установлен контейнер для кофейной гущи.	Откройте дверцу для ухода, выньте поддон для капель и установите контейнер для гущи.
Насыпьте предвар. молотый кофе	Была выбрана функция Молотый кофе, но в воронку не был засыпан молотый кофе  Воронка (A21) заблокирована.	Извлеките прибор и насыпьте молотый кофе в воронку  Очистите воронку с помощью ножа, как описано в разделе Очистите воронку для молотого кофе.
Удалите накипь	Необходимо удалить накипь из прибора	ак можно быстрее выполните программу по удалению накипи, описанную в главе Удаление накипи.

Уменьшите дозу кофе	Было использовано слишком много кофе.	Выберите более легкий вкус или уменьшите количество молотого кофе, и снова сделайте кофе.
Наполните контейнер для зерен	Закончилось кофе в зернах.	Наполните контейнер зернами
Вставьте заварочный узел	После очистки не был установлен на место заварочный блок..	Установите заварочный блок, как описано в главе Очистка заварочного узла.
Закройте дверцу	Открыта дверца для ухода	Закройте дверцу для ухода.
Общая тревога	Прибор слишком загрязнен изнутри.	Аккуратно очистите прибор, как описано в главе Очистка и техобслуживание. Если после очистки продолжает отображаться сообщение, обратитесь в сервисную службу.
<b>ЗАМЕНИТЕ ФИЛЬТР!</b>	Фильтр, смягчающий воду (A25), должен быть заменен.	Следует немедленно заменить фильтр, следуя инструкциям в разделе “Замена фильтра”.

## УСТРАНЕНИЕ НЕПОЛАДОК

Ниже перечислены некоторые возможные неполадки.

Если неполадка не может быть устранены так, как описано ниже, необходимо обратиться в Сервисную службу.

НЕПОЛАДКА	ВОЗМОЖНАЯ ПРИЧИНА	РЕШЕНИЕ
Кофе не горячий.	Чашки не были нагреты.	Подогрейте чашки, ополоснув их горячей водой.
	Заварочный блок охладился, так как с последнего приготовления кофе прошло более 2-3 минут.	Нагрейте заварочный блок, нажав кнопку  МОД (B8) (рис. 12).
На кофе мало пенки.	Слишком крупный помол кофе.	Поверните рукоятку регулировки степени помола на одно деление в сторону цифры 2 против часовой стрелки во время работы кофемолки (рис. 11).
	Смесь кофе не пригодна.	Используйте кофе с помолом для кофеварок эспрессо.

Кофе подается слишком медленно или по каплям.	Слишком мелкий помол кофе.	Поверните рукоятку регулировки степени помола на одно деление в сторону цифры 7 по часовой стрелке во время работы кофемолки (рис. 11). Изменяйте регулировку по одной отметке за раз для получения желаемого результата. Эффект заметен только после приготовления 2 порций кофе.
Кофе подается слишком быстро.	Слишком грубый помол кофе.	Поверните рукоятку регулировки степени помола на одно деление в сторону цифры 1 против часовой стрелки во время работы кофемолки (рис. 11). Будьте внимательны, не поворачивайте ручку регулировки слишком далеко, так как при приготовлении 2 чашек кофе может подаваться каплями. Эффект заметен только после приготовления 2 порций кофе.
Кофе не подается из одного или обоих носиков узла подачи кофе.	Закупорены носики.	Очистите носики при помощи зубочистки (рис. 23).
Кофе не подается из одного или обоих носиков узла подачи кофе, а вытекает через дверцу для ухода (A2).	Носики узла подачи кофе закупорены кофейной гущей.	Очистите носики при помощи зубочистки, губки или кухонной щеточки с жесткой щетины (рис. 23).
	Конвейер кофе (A3) за дверцей для ухода заблокирован.	Тщательно очистите конвейер кофе (A3), прежде всего, вблизи петель.
Из узла подачи кофе вытекает не кофе, а вода.	Молотый кофе мог застрять в воронке (A21).	Очистите воронку (A21) с помощью деревянной или пластиковой вилки, очистите прибор внутри.

## РЕЦЕПТЫ

---

### Кофейный пунш

*Ингредиенты (на 6 порций):*

1/2 л горячего кофе

1/2 л белого портвейна

1/2 л рома

100 г засахаренного коричневого сахара

*Приготовление:*

Перелейте кофе в кастрюлю, добавьте ром и портвейн и нагрейте до кипения. Постепенно добавляйте сахарные цукаты, время от времени пробуя, пока они не станут достаточно сладкими. Когда сахар растворится, подавайте в традиционных стаканах на короткой ножке.

### Императорский кофе

*Ингредиенты (3 порции):*

3 чашки кофе эспрессо

3 яичных желтка

3 чайные ложки сахара 300 мл молока

2 маленьких стакана бренди

*Приготовление:*

Взбейте желтки с сахаром и бренди. Добавьте горячее молоко и горячий кофе.

СОВЕТ: слегка взбейте молоко и медленно добавьте последний ингредиент. Лучше всего подавать с шоколадным тортом.

### Датский кофе

*Ингредиенты:*

6 яиц

тертая цедра одного лимона

100 г сахара

3/4 л холодного крепкого кофе

1 большой стакан бренди

*Приготовление:*

Взбейте яйца и цедру лимона, а затем постепенно добавляйте сахар, пока яйца не станут легкими и воздушными. Медленно добавьте кофе и бренди, постоянно помешивая. Подавать в охлажденных чайных чашках или бокалах для белого вина.

### Ирландский кофе

*Ингредиенты (3 порции):*

2 ложки сахара

1 ложка воды

9 чайных ложек взбитых сливок

6 ложек ирландского виски

4 чашки горячего кофе

*Способ приготовления:*

Кипятите воду и сахар примерно в течение одной минуты, затем добавьте виски и горячий кофе. Перемешайте и разлейте в бокалы. Осторожно налейте сливки на кофе (3 чайные ложки на стакан).

СОВЕТ: слегка взбейте сливки, чтобы они оставались на поверхности кофе. Также можно добавить Гран Марнье или Кальвадос.

### Кофейный сорбет

*Ингредиенты (на 4 порции):*

200 г сахарного песка

200мл кофе эспрессо

*Приготовление:*

Смешайте 1/2 л воды и сахар, чтобы получился сироп, и тушите несколько минут; дайте ему остыть, затем добавьте кофе. Отфильтруйте, как только получится однородная смесь, затем поместите в морозильную камеру для застывания, часто перемешивая до зернистой консистенции.

### Кофе со льдом

*Ингредиенты:*

4 чашки кофе эспрессо

4 чайных ложки сахара

12 кубиков льда

*Приготовление:*

Измельчите лед и добавьте в предварительно засахаренный кофе. Взболтайте в шейкере до получения пенистой кремообразной смеси.

СОВЕТЫ: смешайте в блендере на низкой температуре и подавайте в фужере или бокале.





**BARAZZA**  
taste of design



**Barazza srl**

31025 Sarano di S.Lucia di Piave  
(TV) ITALIA – Via Risorgimento, 14  
T +39 0438 32888 F +39 0438 64901  
info@barazzasrl.it – barazzasrl.it

**1CFEVG**  
**1CFEVS**  
**1CFEVEN**  
**1CFEVN**

Manuale d'istruzioni  
Instruction manual  
Manual de instrucciones  
Manuel d'instructions  
Bedienungsanleitung



**BARAZZA**  
taste of design



**A**

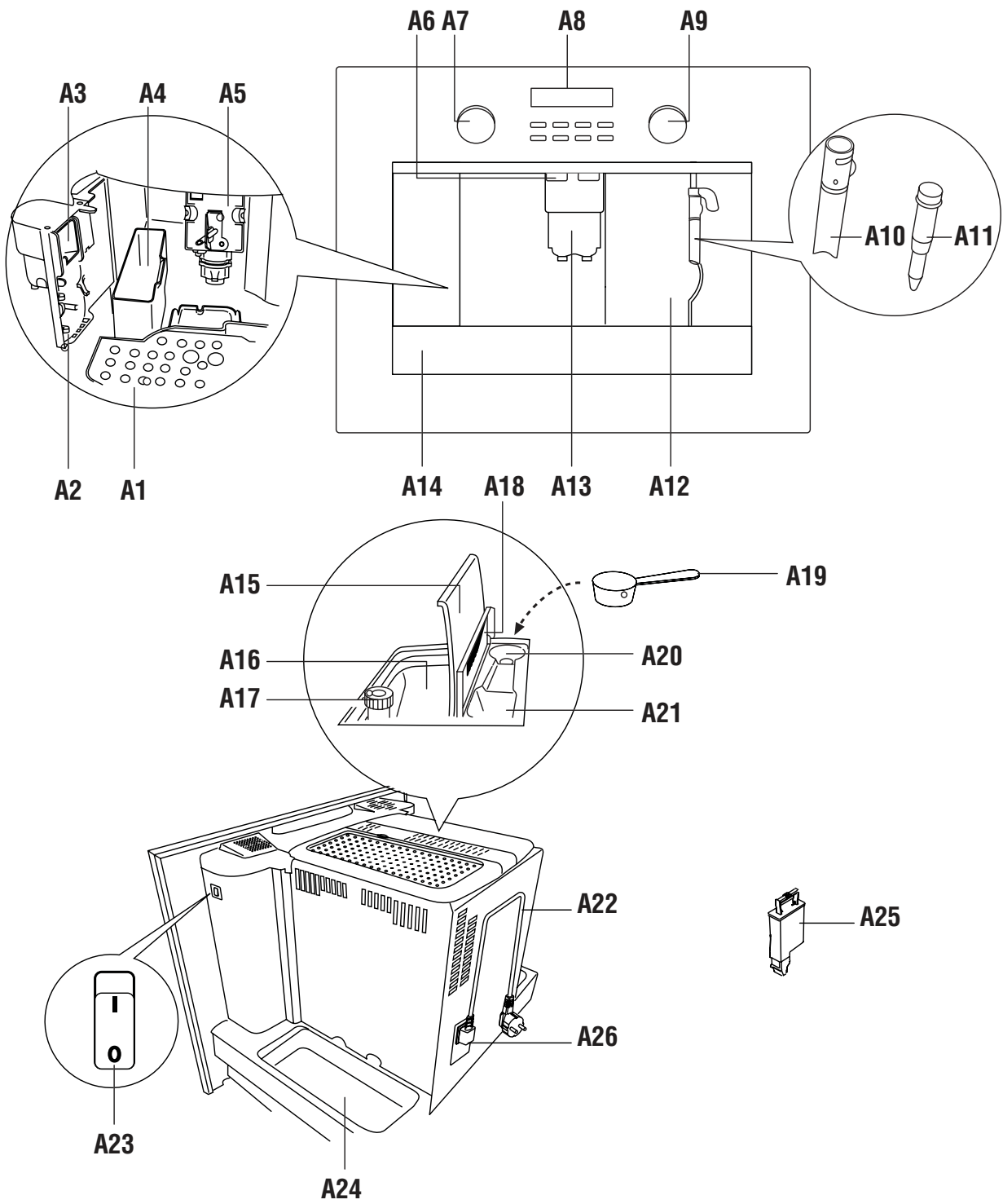

**B**

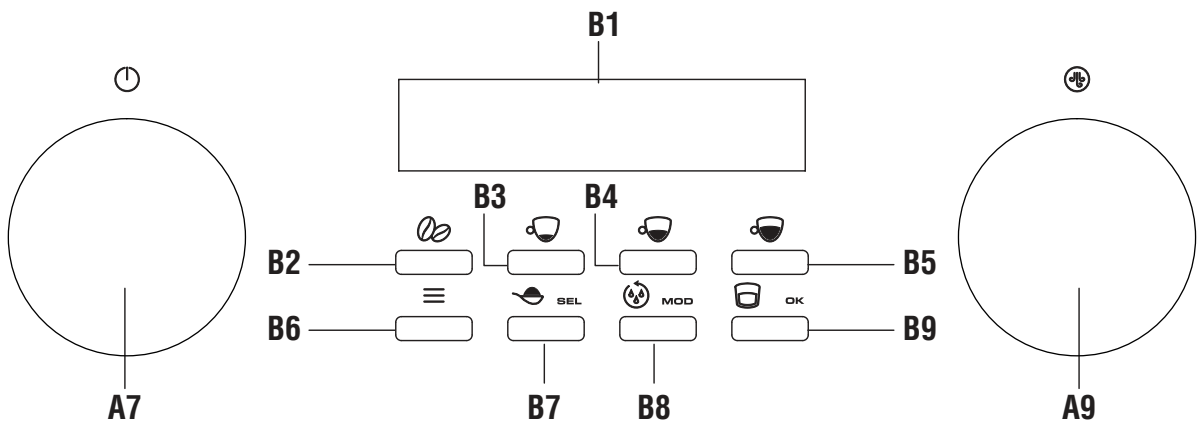

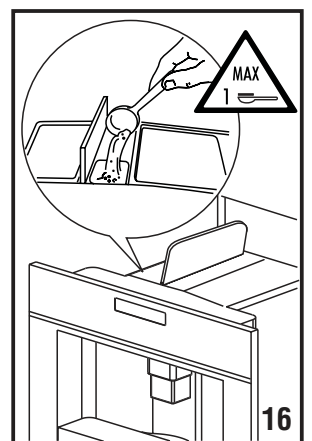
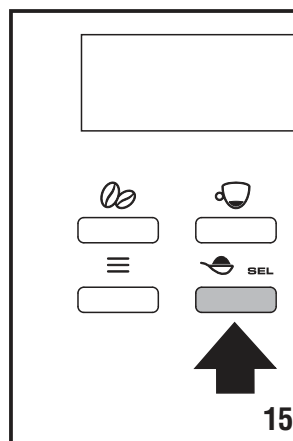
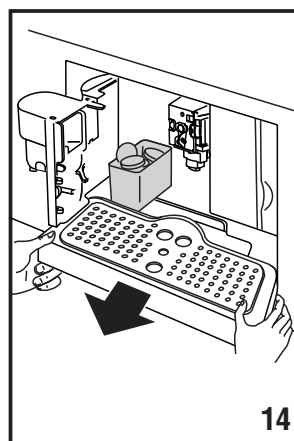
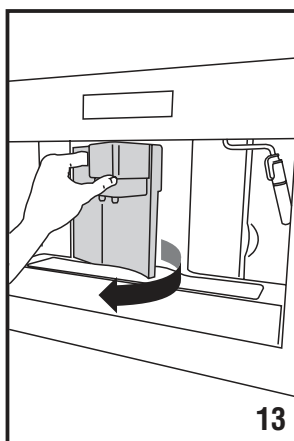
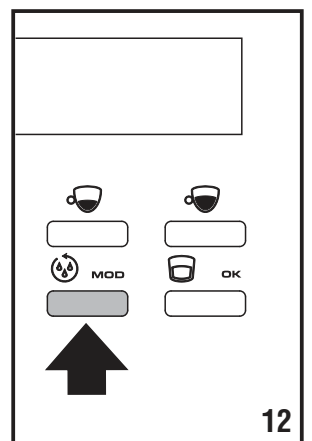
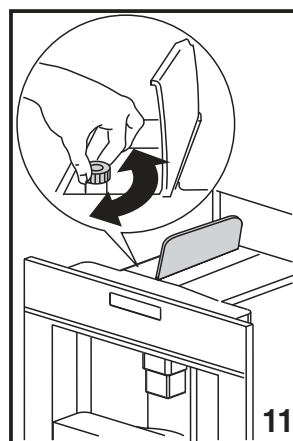
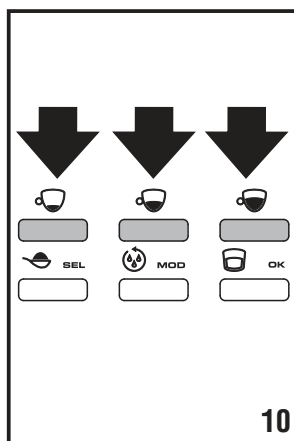
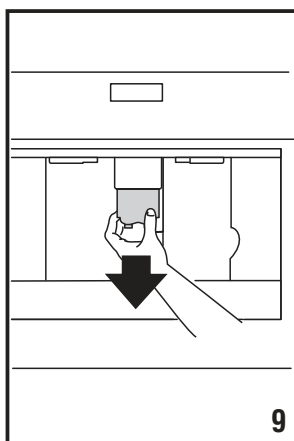
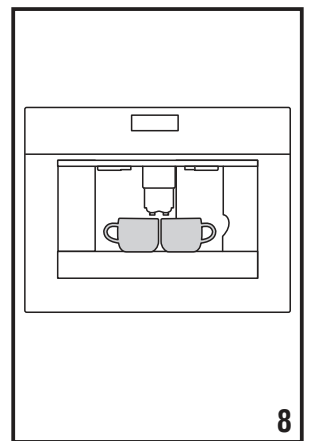
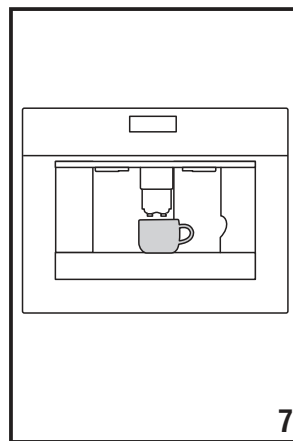
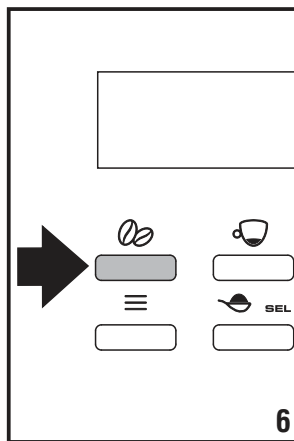
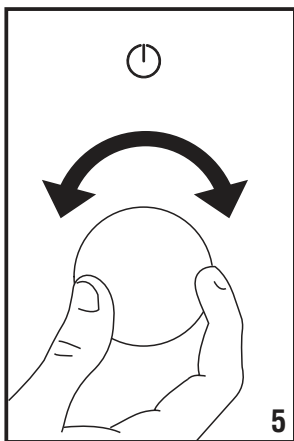
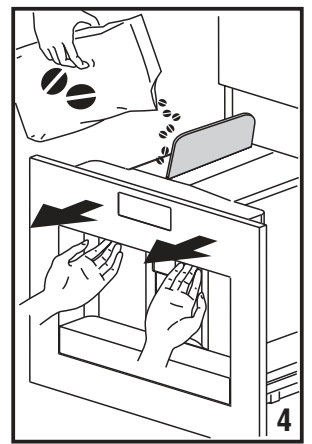
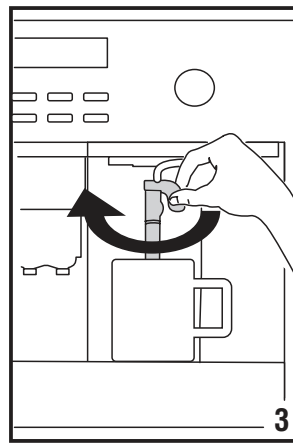
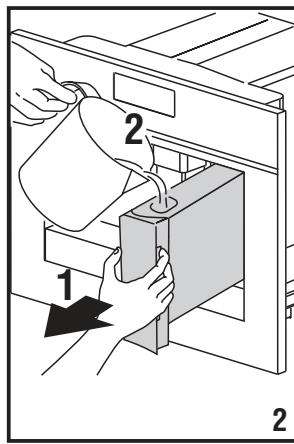
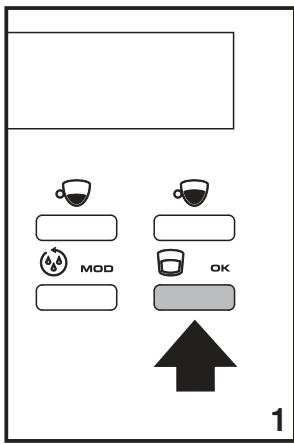

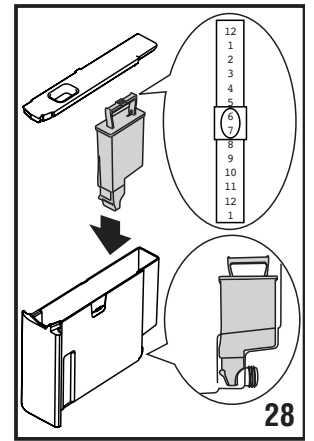
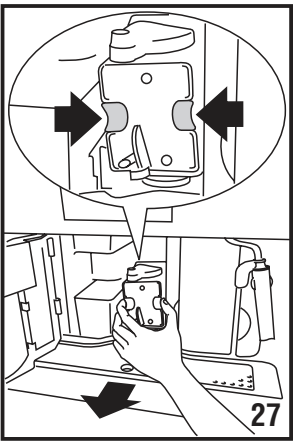
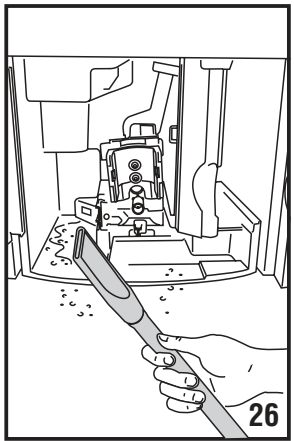
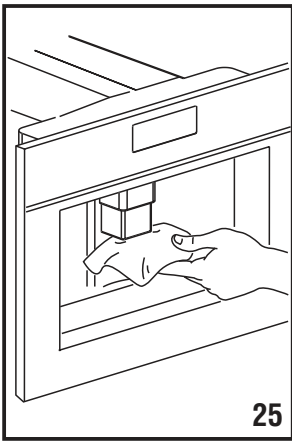
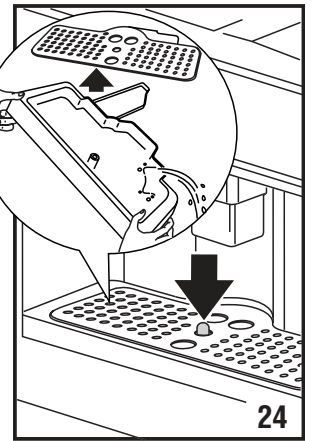
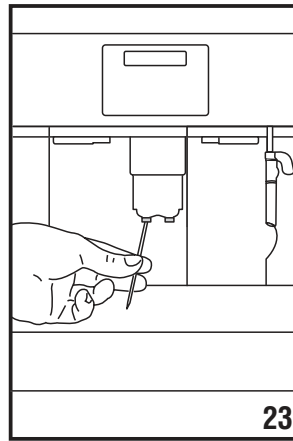
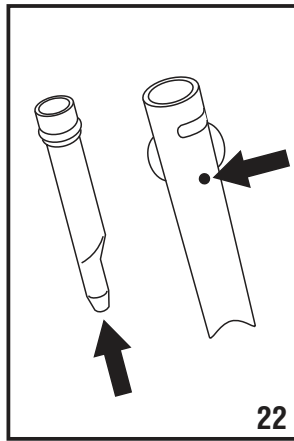
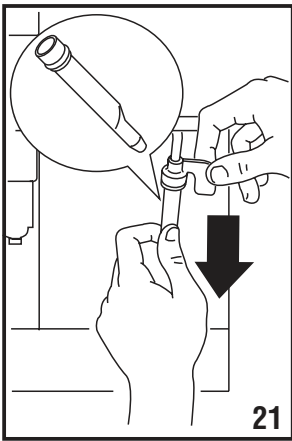
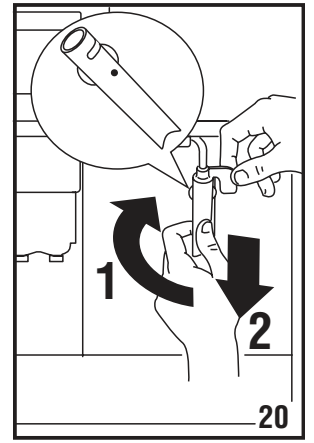
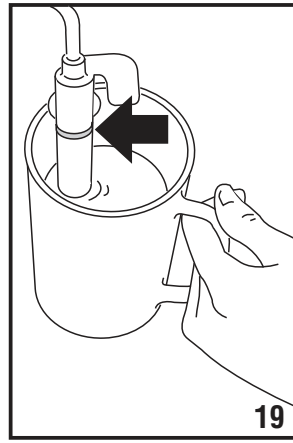
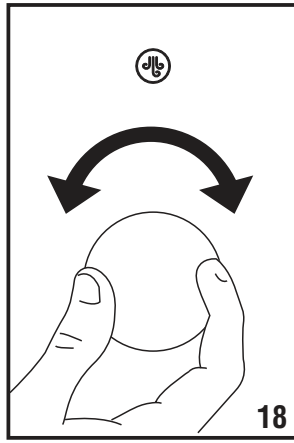
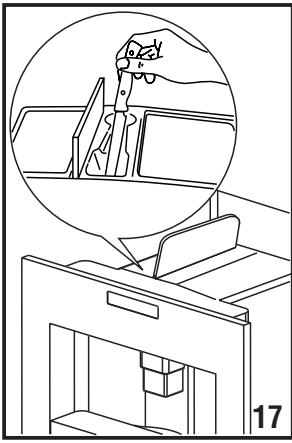





**BARAZZA**  
taste of design



**Barazza srl**  
31025 Sarano di S.Lucia di Piave  
(TV) ITALIA - Via Risorgimento, 14

T +39 0438 62888F +39 0438 64901  
info@barazzasrl.it - barazzasrl.it

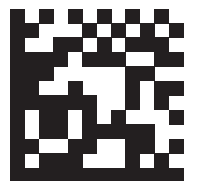

5713231922\_00\_0621