

- IT** Istruzioni per il montaggio
e l'uso
- EN** Installation and use
instructions
- FR** Notice de montage et
mode d'emploi
- DE** Montageanleitung und
Gebrauchsanleitung
- ES** Instrucciones de montaje
y de servicio
- RU** Инструкции по монтажу
и использованию
- NL** Montagevoorschrift
en het Gebruiksaanwijzing

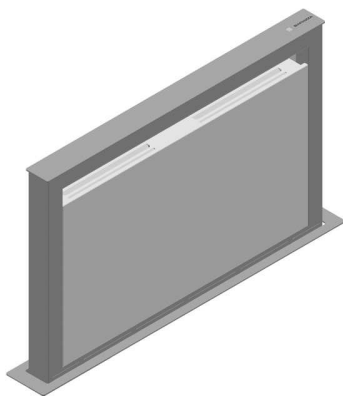

B_DRAFT

BARAZZA
taste of design

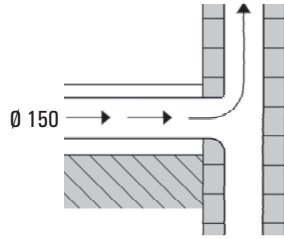
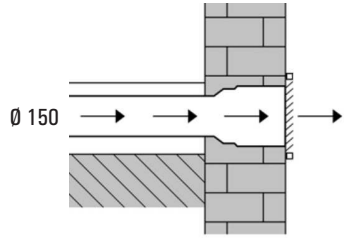
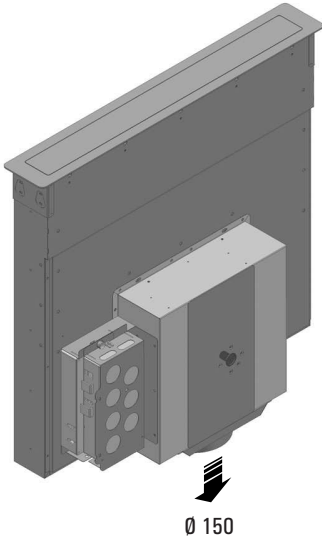

M 1

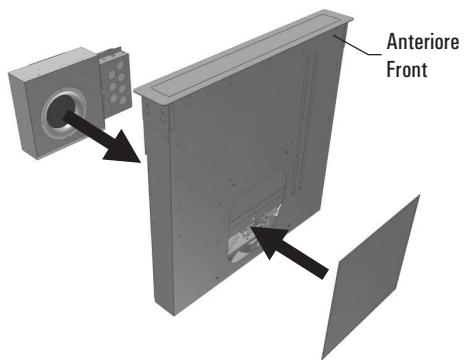
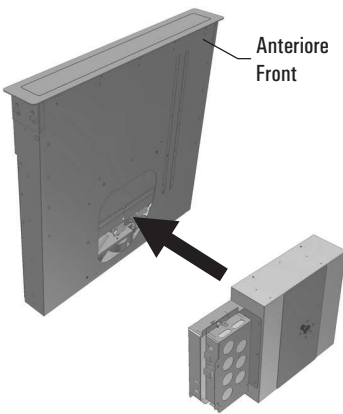

M 2

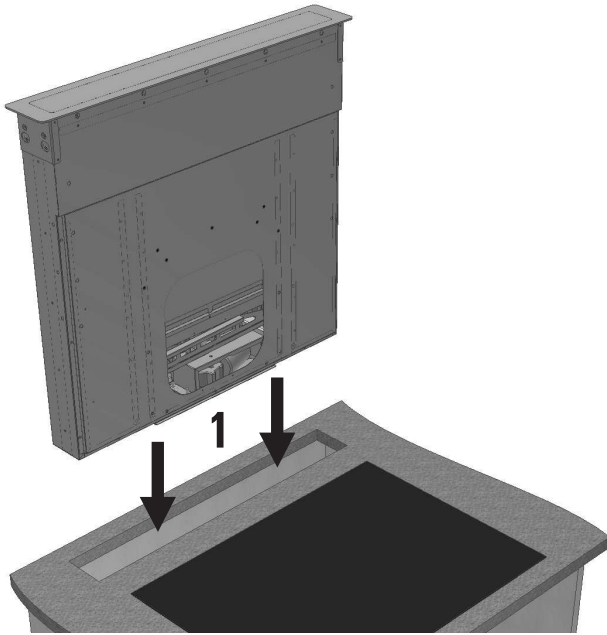

M 3

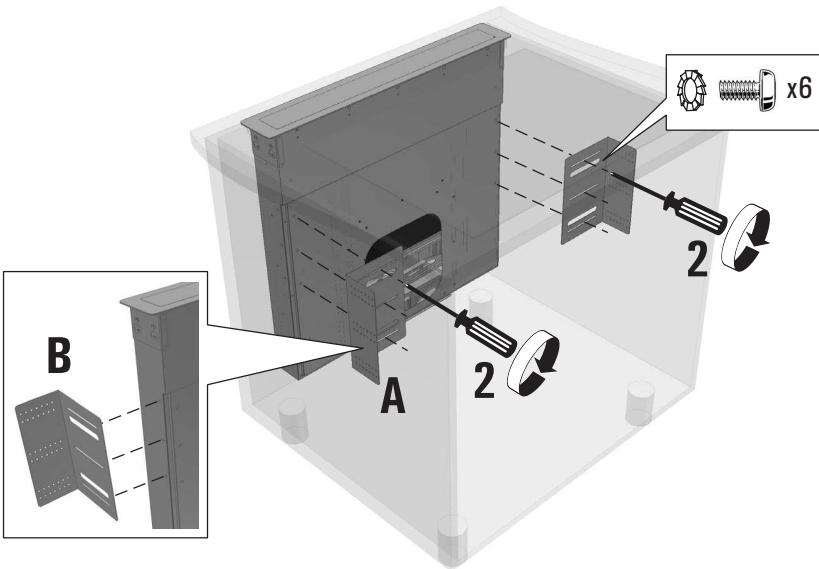

M 4



M 5

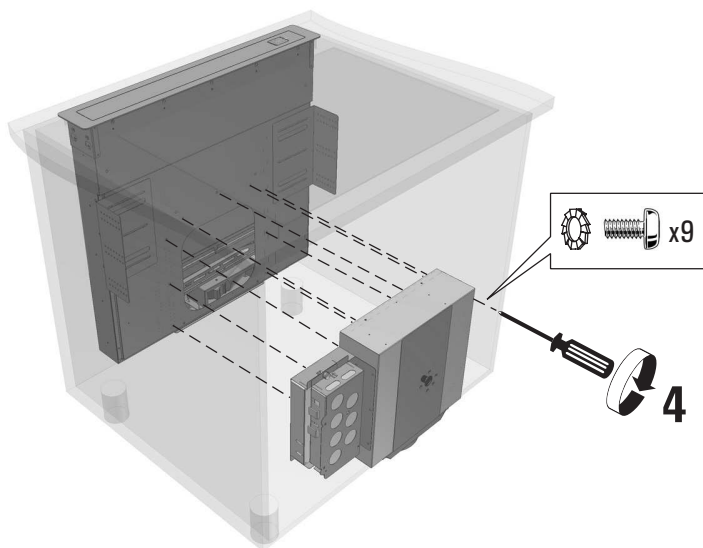

M 6

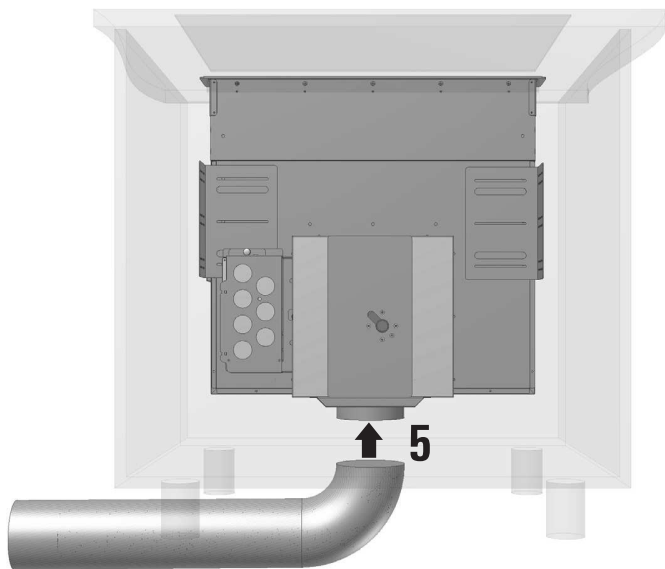

M 7

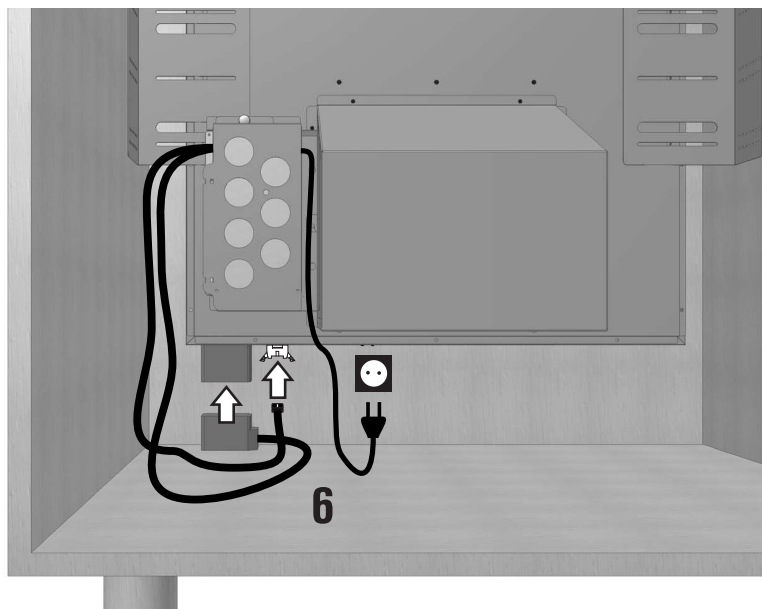

M 8

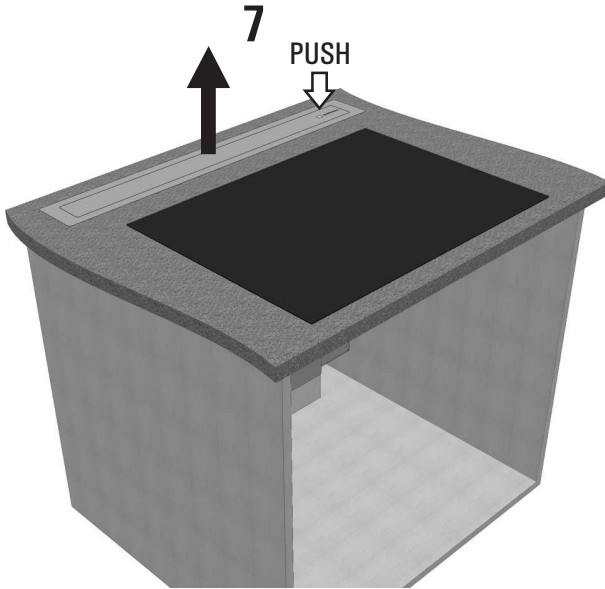

M 9

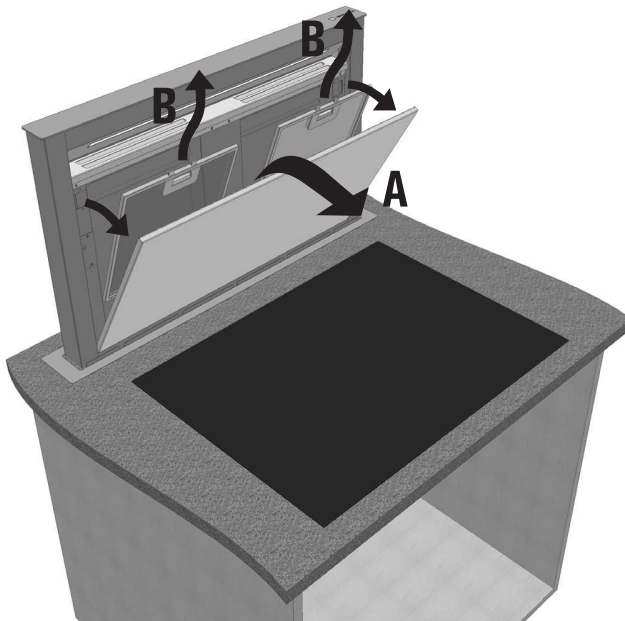

M 10

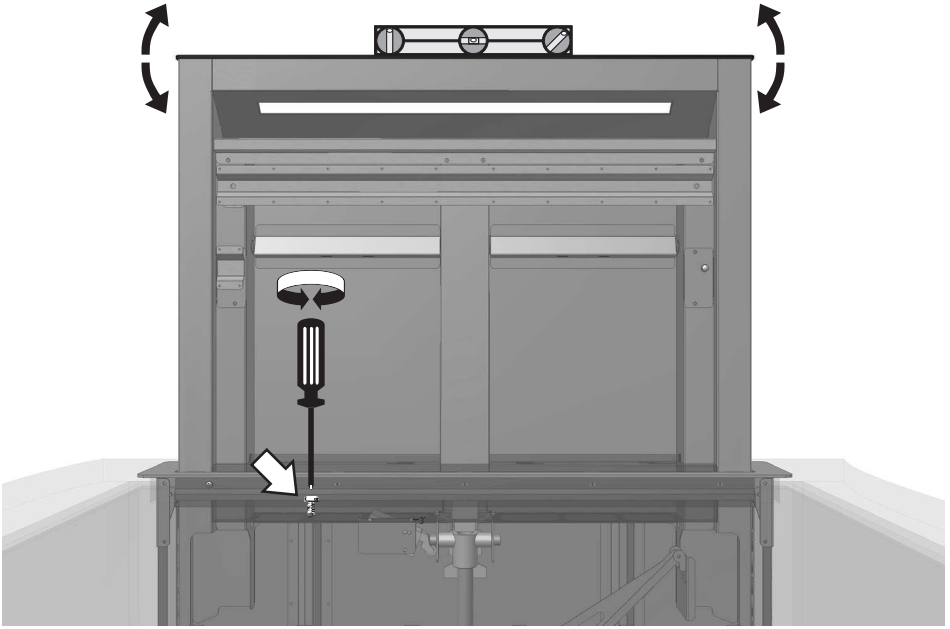

M 11

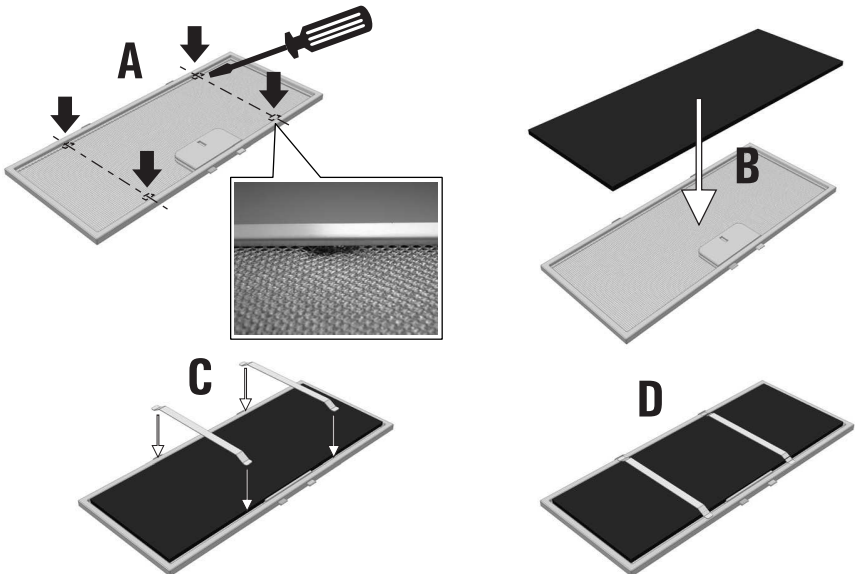

C 1

DOWNDRAFT

- IT** Manuale d'uso e manutenzione
- EN** Use and maintenance manual
- FR** Manuel d'emploi et d'entretien
- DE** Bedienung und pflege anleitungsbuch
- ES** Manual de uso y mantenimiento
- RU** Пользователь и техническое обслуживание
- NL** Handboek voor gebruik en onderhoud

IT	pagina	3
EN	page	13
FR	page	23
DE	Seite	34
ES	página	44
RU	страница	55
NL	pagina	66

IMPORTANTI ISTRUZIONI DI SICUREZZA

Leggere attentamente le presenti istruzioni per l'uso. Solo così è possibile utilizzare l'apparecchio in modo sicuro e corretto. Custodire con la massima cura le presenti istruzioni per l'uso e il montaggio in caso di un utilizzo futuro o cessione a terzi.

La sicurezza di utilizzo è garantita solo in caso di installazione secondo le regole di buona tecnica riportate nelle istruzioni di montaggio. L'installatore è responsabile del corretto funzionamento nel luogo di installazione.

Questo apparecchio è pensato esclusivamente per l'utilizzo in abitazioni private e in ambito domestico. L'apparecchio non è destinato a essere utilizzato in ambienti esterni. Prestare attenzione all'apparecchio durante il suo funzionamento. Il produttore declina qualsiasi responsabilità per danni dovuti all'utilizzo non conforme o errato.

Questo apparecchio può essere utilizzato da bambini di età pari o superiore a 8 anni e da persone con ridotte facoltà fisiche, sensoriali o mentali nonché da persone prive di sufficiente esperienza o conoscenza dello stesso solo se sorvegliate da una persona responsabile della loro sicurezza o se istruite in merito all'utilizzo sicuro dell'apparecchio e consapevoli degli eventuali rischi derivanti da un utilizzo improprio.

I bambini non devono utilizzare l'apparecchio come un giocattolo. I bambini non devono né pulire né utilizzare l'apparecchio da soli a meno che non abbiano un'età superiore agli 8 anni e che siano assistiti da parte di un adulto.

Tenere lontano dall'apparecchio e dal cavo di alimentazione i bambini di età inferiore agli 8 anni.

Controllare l'apparecchio dopo averlo disimballato. Qualora si fossero verificati danni da trasporto, non collegare l'apparecchio.

L'allacciamento senza spina dell'apparecchio può essere effettuato solo da un tecnico autorizzato. In caso di danni causati da un allacciamento non corretto, decade il diritto di garanzia.

Pericolo di soffocamento!

Il materiale d'imballaggio è pericoloso per i bambini. Non lasciare mai che i bambini giochino con il materiale di imballaggio.

Pericolo di morte!

I gas di combustione riaspirati possono causare avvelenamento.

È necessario assicurare sempre un'alimentazione di aria sufficiente quando l'apparecchio in modalità aspirazione viene utilizzato contemporaneamente a un focolare dipendente dall'aria ambiente.



I focolari che dipendono dall'aria ambiente (per es. a gas, olio, legna o carbone, scaldabagno, caldaie elettriche) ricavano l'aria per la combustione dalla stanza ed eliminano i gas di scarico all'esterno attraverso un impianto (per es. camino).

In concomitanza della cappa accesa, dalla cucina e dalle stanze adiacenti viene sottratta dell'aria: senza un'alimentazione sufficiente di aria si crea depressione. I

gas velenosi dal camino o dalla cappa di aspirazione vengono riaspirati nelle stanze.

- Assicurare sempre un'alimentazione di aria sufficiente.
- Un'apertura nel muro per alimentazione/scarico aria non garantisce il rispetto del valore limite.

Un esercizio sicuro è possibile solo se la depressione nella stanza in cui è installato il focolare non supera i 4 Pa (0,04 mbar). Questo è garantito se l'aria necessaria alla combustione può affluire nella stanza attraverso aperture non fisse, per es. porte, finestre in combinazione con un canale di adduzione/scarico aria o altre misure tecniche.

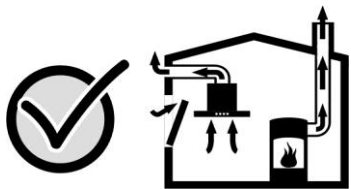

Consultate in ogni caso un tecnico di ventilazione qualificato che è in grado di giudicare la ventilazione complessiva in casa e proporre misure adeguate.

Se la cappa è usata solo nella modalità a ricircolo d'aria, il suo esercizio è possibile senza limitazioni.

Pericolo di incendio!

- I depositi di grasso presenti nel filtro per grassi possono incendiarsi.

Pulire il filtro per grassi almeno ogni 2 mesi.

Non mettere mai in funzione l'apparecchio senza filtro per grassi.

- I depositi di grasso presenti nel filtro per grassi possono incendiarsi. Non lavorare mai nelle vicinanze dell'apparecchio con fiamme libere (ad es. fiammeggiare). L'installazione dell'apparecchio nelle vicinanze di un focolare per combustibili solidi (ad es. legno o carbone), è

consentita solo se questo è dotato di copertura chiusa e non estraibile. Non deve esserci produzione di scintille.

- L'olio o il burro caldi si incendiano rapidamente. Non lasciare mai incustoditi sul fuoco l'olio o il burro caldi. Non utilizzare mai acqua per spegnere il fuoco. Disattivare la zona di cottura. Soffocare le fiamme con un coperchio, una coperta ignifuga o qualcosa di simile.

Pericolo di scottature!

Durante il funzionamento le parti in direzione del piano cottura diventano molto calde. Non toccare mai le parti ad alta temperatura. Tenere lontano i bambini.

Pericolo di lesioni!

Alcuni componenti all'interno dell'apparecchio possono essere affilati. Indossare guanti protettivi.

Pericolo di scariche elettriche!

- Un apparecchio difettoso può causare delle scosse elettriche. Non mettere mai in funzione un apparecchio difettoso. Togliere la spina o disattivare il fusibile nella scatola dei fusibili. Rivolgersi al servizio di assistenza clienti.
- Gli interventi di riparazione effettuati in modo non conforme rappresentano una fonte di pericolo. Le riparazioni e le sostituzioni di cavi danneggiati devono essere effettuate esclusivamente da personale tecnico adeguatamente istruito dal servizio di assistenza tecnica. Se l'apparecchio è difettoso, staccare la spina o il fusibile nella scatola dei fusibili. Rivolgersi al servizio di assistenza clienti.
- L'infiltrazione di liquido può provocare una scarica elettrica. Non utilizzare detergenti ad alta pressione o dispositivi a getto di vapore.

TUTELA DELL'AMBIENTE

Il suo nuovo apparecchio è particolarmente efficiente in termini di energia. Questa parte contiene consigli per ottimizzare il risparmio energetico.

RISPARMIO ENERGETICO

- Durante la cottura accertarsi che ci sia un'aerazione sufficiente, affinché la cappa di aspirazione possa lavorare con efficienza emettendo un livello di rumore contenuto.
- Adattare i livelli di ventilazione all'intensità dei vapori di cottura. Impostare il livello intensivo soltanto se necessario. Un livello di ventilazione basso significa un consumo di energia ridotto.
- In caso di vapori di cottura intensi selezionare tempestivamente un livello di ventilazione più elevato. I vapori di cottura già diffusi nella cucina rendono necessario un utilizzo prolungato della cappa di aspirazione.
- Spegnerla cappa di aspirazione quando non è più necessaria.
- Spegnerla illuminazione quando non è più necessaria.
- Pulire e sostituire i filtri rispettando gli intervalli di tempo indicati al fine di incrementare l'efficacia del sistema di aspirazione ed evitare il rischio di incendio.

GENERALITÀ

Una CAPPASPIRANTE preleva l'aria, i fumi ed i vapori di cottura dall'ambiente interno e li riversa all'esterno. Non è necessario l'uso di filtri al carbone per la depurazione.

Una CAPPAFILTRANTE preleva l'aria, i fumi ed i vapori di cottura dall'ambiente interno, li depura per mezzo dei filtri al carbone e riversa l'aria depurata nello stesso ambiente. In questo caso l'uso dei filtri carbone è indispensabile.

I filtri carbone sono disponibili separatamente, e possono essere acquistati come accessori opzionali.

 Se la cappa utilizza un filtro al plasma non impostarla in funzione filtrante.

PRIMA DEL MONTAGGIO

Il presente manuale è generico. È possibile che siano descritti singoli particolari che non riguardano il vostro apparecchio.

Prima del montaggio occorre osservare le distanze minime di installazione tra parte inferiore della cappa e parte superiore del piano cottura indicate nelle specifiche figure di montaggio. Dove possibile si consiglia una distanza tra 700 e 800 mm.

 Qualora l'utente decida di installare la cappa a distanze minori di quelle indicate, la ditta declina ogni responsabilità circa possibili danneggiamenti subiti dalla cappa per il forte calore o danni a cose e persone provocati direttamente o indirettamente da qualsiasi tipo di malfunzionamento, rottura o possibile incendio.

 La ditta costruttrice vieta all'utente di collegare l'eventuale scarico d'aria della cappa, usata come aspirante, a camini di caldaie di evacuazione gas, fumi o vapori od a qualsiasi altra condotta, anche solo di aerazione, che è stata, o sarà usata per altri scopi o per altri apparecchi a combustione di gas o altri combustibili.

Vieta altresì di collegare il tubo di evacuazione fumi in locali adiacenti o pozzi, o tubi per impianti antincendio.

In ogni caso è obbligatorio rispettare tutte le normative in vigore relative allo scarico dell'aria. L'utente che contravviene a queste disposizioni mette a rischio la sua vita e quella degli altri: in tal caso la ditta costruttrice declina ogni responsabilità.

ISTRUZIONI PER IL MONTAGGIO

Montare il prodotto come indicato nelle figure serie M se la cappa è aspirante, serie C se viene usata come filtrante.

 La cappa aspirante è equipaggiata con materiale di fissaggio standard. Chi esegue l'installazione deve assicurarsi di utilizzare dispositivi di fissaggio idonei alle pareti e/o soffitti trovati. La ditta costruttrice declina ogni responsabilità per danni causati da montaggi non eseguiti correttamente.

L'apparecchio è pesante e per spostarlo occorrono 2 persone.

Durante l'installazione del prodotto usare sempre guanti protettivi per prevenire ferite.

Il materiale del tubo deve essere resistente al calore alla fiamma ed alla corrosione. La ditta produttrice sconsiglia l'uso di riduttori e di tubi con diametro più piccolo di quello di uscita della cappa. Anche tubi di alluminio flessibili non sono consigliati in quanto diminuiscono fortemente le prestazioni dell'apparecchio.

La parte terminale del tubo, quella all'esterno del foro parete, deve avere forma appropriata per evitare che pioggia, vento o corpi estranei entrino all'interno e per non ridurre il flusso d'aria.

Condizioni favorevoli per l'uso di una cappa Downdraft:

- L'uso del prodotto in funzione aspirante.
- Il funzionamento ottimale dell'aspirazione avviene in abbinamento a piani cottura con fuochi in linea.
- L'utilizzo con i piani a gas la captazione dei fumi è più difficoltosa rispetto a quella che si ha con i piani a induzione.
- Utilizzo del coperchio sopra la pentola appoggiato interponendo un mestolo che faccia uscire il vapore nella direzione della bocca di aspirazione.
- La presenza nel locale dove è installata la cappa, della griglia di immissione dell'aria di opportune dimensioni che non ostacoli l'ingresso dell'aria.
- Utilizzare un tubo di evacuazione aria che abbia la lunghezza massima non superiore a 5 metri.
- Limitare il numero di curve nella canalizzazione poiché ogni curva riduce l'efficienza di aspirazione equiparata a 1 metro lineare. (Es: se si utilizzano n° 2 curve a 90°, la lunghezza della canalizzazione non dovrebbe superare i 3 metri di lunghezza).
- Evitare cambiamenti drastici di direzione. (Es: successione di curve o cambio di sezione della condotta).
- Utilizzare un condotto con diametro da 150 mm o equivalente, costante per tutta la lunghezza.
- Utilizzare un condotto di materiale approvato normativamente.
- Per il mancato rispetto delle precedenti istruzioni la ditta fornitrice non risponderà per problemi di scarsa portata o eccessiva rumorosità e nessuna garanzia a riguardo sarà prestata.

PRIMA DELL'INSTALLAZIONE ELETTRICA

Prima di collegare l'apparecchio occorre:

- verificare che i dati elettrici indicati siano corrispondenti ai valori di tensione e frequenza di rete dell'appartamento dove si installa la cappa.
- verificare che il locale sia dotato di sistemi di protezione elettrica contro cortocircuiti e scosse elettriche secondo le norme vigenti.

- far installare una presa di corrente (o punto di collegamento) con a monte un interruttore bipolare a norma, con apertura dei contatti di almeno 3 mm.
- se si intende installare la cappa mediante la spina occorre che la spina sia accessibile.
- escludere sempre la tensione di rete con l'interruttore bipolare prima delle operazioni di collegamento e ripristinare l'alimentazione per il normale uso solo a collegamento completato, provato e sicuro.

INSTALLAZIONE ELETTRICA

AVVERTENZE

L'installazione elettrica può essere fatta solo da personale professionale esperto, qualificato e abilitato dalle leggi vigenti a svolgere tale mansione usando materiali a norma e modalità di installazione a regola d'arte. L'azienda declina ogni responsabilità per installazioni effettuate da personale non competente e per installazioni che non rispettino le norme vigenti in materia di sicurezza elettrica (sia per modalità che per materiali).

DATI TECNICI ELETTRICI

I dati tecnici elettrici sono visibili all'interno della cappa dopo aver asportato i filtri antigrasso.

ALLACCIAMENTO ALLA RETE ELETTRICA

Il cavo flessibile di alimentazione fornito è già collegato internamente e fuoriesce dalla cappa in prossimità del condotto di uscita dell'aria.

E' possibile eseguire due tipi di installazione elettrica:

- installazione fissa;
- installazione con spina su una presa.



ATTENZIONI DA SEGUIRE IN CASO DI RIPARAZIONE

Le riparazioni, inclusa l'eventuale sostituzione del cavo di alimentazione, vanno effettuate solo da personale qualificato ed abilitato con modalità, strumenti e materiali a norma.



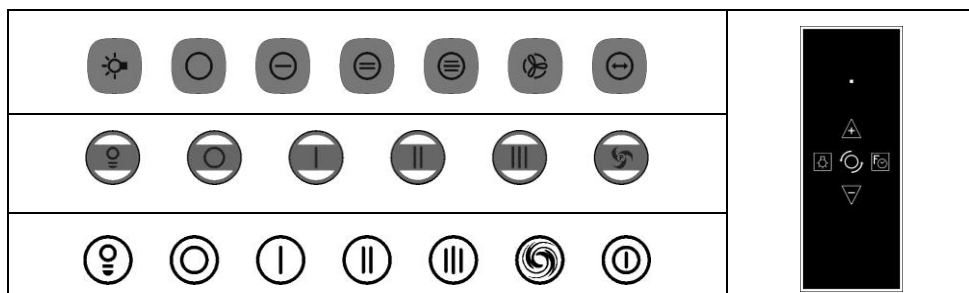

Riparazioni fatte da altri possono essere pericolose e dar luogo a folgorazioni e rischi d'incendio.

FUNZIONAMENTO ED UTILIZZO



		SE CASSETTO CHIUSO: Premendo il tasto per meno di 3 secondi, il cassetto si apre fino alla posizione di fine corsa. Premendo il tasto per più di 3 secondi, si entra in MODALITA'
---	---	--

 		<p>PULIZIA e viene emesso un segnale acustico ogni 10 secondi: durante la modalità pulizia il cassetto non si apre. Premendo il tasto per più di 3 secondi si esce dalla modalità pulizia.</p> <p>SE CASSETTO APERTO: Premendo il tasto il cassetto si chiude fino alla posizione di fine corsa se il filtro estetico è correttamente montato.</p> <p> Se il cassetto non si muove dopo la pressione del tasto e vengono emessi 5 segnali acustici, significa che il filtro estetico non è completamente inserito. Inserite correttamente il filtro estetico e premete nuovamente il tasto.</p> <p> Se in fase di chiusura/apertura il cassetto incontra ostacoli il moto si arresta, vengono emessi 4/2 segnali acustici. Premete nuovamente il tasto    per riprendere il moto.</p>
		<p>Arresta il motore se acceso.</p> <p> Col telecomando opzionale ad ogni pressione del tasto  si decrementa la velocità del motore fino all'arresto.</p>
  		<p>L'accensione di un tasto indica che il motore è acceso a quella velocità. Il motore può attivarsi solo se il filtro cieco correttamente montato.</p> <p>Se la velocità corrispondente al tasto premuto non è attiva, il motore si imposta alla relativa velocità.</p> <p>Se la velocità corrispondente al tasto premuto è attiva viene impostata la funzione TIMER, la luce del tasto si accende ad intermittenza ed il motore dopo 10 min si arresta automaticamente.</p> <p> Col telecomando opzionale ad ogni pressione del tasto  si incrementa la velocità del motore e ad ogni pressione del tasto  si decrementa la velocità del motore fino all'arresto. Col tasto  viene impostata la funzione TIMER ed il motore dopo 10 min si arresta automaticamente.</p>
  		<p>Viene impostata la velocità intensiva e la luce del tasto    si accende ad intermittenza, il motore viene impostato alla massima velocità per 10 minuti trascorsi i quali automaticamente si imposta la velocità 2.</p> <p> Col telecomando opzionale e con motore in velocità 3, premendo il tasto  viene impostata la velocità intensiva.</p>
  		<p>Se presenti, accende e spegne le luci della cappa.</p> <p>Quando la luce è accesa il tasto    si illumina.</p>
		<p>ALLARME FILTRI ANTIGRASSO: Dopo circa 100 ore di funzionamento del motore, si attiva un segnale acustico periodico</p>

		<p>che segnala di pulire i filtri antigrasso e il tasto  inizia a lampeggiare. Pulire subito i filtri antigrasso ed azzerare l'allarme come segue.</p> <p>AZZERAMENTO CONTA ORE: A motore spento premere due volte consecutivamente il tasto ; a conferma dell'avvenuto azzeramento viene emesso un segnale sonoro.</p> <p> Col telecomando opzionale premere il tasto .</p>
--	--	--

MANUTENZIONE



FILTRI ANTIGRASSO

I filtri metallici antigrasso, servono per trattenere i grassi che nell'uso normale sono in sospensione nei fumi di cottura, impedendo che si deteriori il motore; possono essere lavati a mano od in lavastoviglie.

Per il lavaggio a mano è sufficiente adoperare acqua calda e sapone, spazzolando con forza molte volte e poi risciacquando sotto acqua corrente.

Alla fine del lavaggio i filtri antigrasso devono essere asciugati e rimontati correttamente.

E' possibile che dopo il lavaggio il filtro subisca una lieve alterazione del colore.

  Si consiglia di lavare i filtri antigrasso dopo circa 50-100 ore di utilizzo del piano cottura.

Se i filtri antigrasso sono molto sporchi il motore riesce ad aspirare poca quantità d'aria, con diminuzione delle prestazioni.

I grassi che si accumulano sui filtri antigrasso, se non rimossi con un lavaggio periodico, sono facilmente infiammabili e possono causare incendi.

La ditta costruttrice declina ogni responsabilità per incendi causati da cattiva manutenzione dei filtri antigrasso.

 Non smontare o montare i filtri antigrasso con motore in moto.

 Non attivare mai l'aspirazione senza filtri antigrasso montati.

L'azienda declina ogni responsabilità qualora le avvertenze di cui sopra fossero disattese.

FILTRI CARBONE

I filtri carbone servono per trattenere gli odori dei fumi di cucina.

L'uso dei filtri carbone è necessario se si usa la cappa come filtrante.

Attenersi alla documentazione inclusa nel filtro carbone per quanto riguarda il montaggio, l'utilizzo e le modalità di rigenerazione/sostituzione.

Filtri carbone non rigenerabili:

 Si consiglia di sostituire i filtri carbone dopo circa 300-400 ore di utilizzo del piano cottura. I filtri carbone non rigenerabili non possono essere lavati né rigenerati, ma devono essere sostituiti quando si esauriscono.

SOSTITUZIONE DELLE LAMPADE (se prevista)

 Sostituire sempre le lampade con altre aventi le stesse caratteristiche elettriche. Prima di sostituire le lampade assicuratevi che siano fredde e sia esclusa completamente l'alimentazione elettrica.

Seguire le fasi indicate nelle figure serie L.

Ripristinare l'alimentazione elettrica.

 Se l'illuminazione non funzionasse, controllare che le lampade siano inserite correttamente.

PULIZIA

Per conservare in buono stato la cappa, pulirla periodicamente seguendo le avvertenze riportate di seguito.

 Assicuratevi che sia esclusa l'alimentazione elettrica.

La sostanza detergente raccomandata è una soluzione di acqua e sapone liquido neutro. È molto importante che il sapone liquido sia privo di granuli che possono graffiare la superficie.

La soluzione deve essere prima applicata su un panno morbido e poi a mano si strofina il panno sul mantello seguendo necessariamente col panno il senso della satinatura.

E' fatto assoluto divieto di versare liquidi direttamente sulla cappa.

Il panno deve essere privo di bottoni, chiusure lampo, automatici o altro che possa graffiare la superficie.

Si vieta l'uso di prodotti aggressivi, granulosi o abrasivi o simili che potrebbero compromettere l'aspetto superficiale del materiale.

La ditta costruttrice non risponde di danni sia funzionali che estetici causati da una pulizia non adeguata ai materiali utilizzati od eseguita in modo non corretto.

 Durante la pulizia non indugiare eccessivamente sui tasti in modo da evitare un'accensione accidentale.

GUASTI

Se la cappa aspirante non risponde correttamente al comando togliere tensione alla cappa per circa 1 minuto estraendo la spina di alimentazione o disinserendo l'interruttore di sicurezza e successivamente ripristinare il collegamento.

Se il comportamento della cappa sembra anomalo, consultare la procedura di azzeramento filtri relativa al comando che equipaggia il prodotto (vedi capitolo FUNZIONAMENTO ED UTILIZZO).

Se la potenza di aspirazione è diminuita controllare che gli intervalli di pulizia dei filtri siano stati rispettati.

CONTRASSEGNO PER DIRETTIVA CEE



Controllare anche che non siano stati aspirati accidentalmente oggetti estranei (tipo panni di pulizia) e se questi si trovino nel canale verificare che i raccordi del canale non siano stati intaccati. Questo apparecchio dispone di contrassegno ai sensi della direttiva europea 2002/96/CE in materia di apparecchi elettrici ed elettronici (waste electrical and electronic equipment WEEE).

Questa direttiva definisce le norme per la raccolta ed il riciclaggio degli apparecchi dismessi valide su tutto il territorio dell'Unione Europea.

Il simbolo a lato sul prodotto o sulla confezione indica che il prodotto non deve essere considerato come un normale rifiuto domestico, ma deve essere portato nel punto di raccolta appropriato per il riciclaggio di apparecchiature elettriche ed elettroniche. Provvedendo a smaltire questo prodotto in questo modo appropriato, si contribuisce a evitare potenziali conseguenze negative per l'ambiente e per la salute, che potrebbero derivare da uno smaltimento inadeguato del prodotto. Per informazioni più dettagliate sul riciclaggio di questo prodotto, contattare l'ufficio comunale, il servizio locale di smaltimento rifiuti, o il negozio in cui è stato acquistato il prodotto.

EN

IMPORTANT SAFETY INFORMATION

Read these instructions carefully. Only then will you be able to operate your appliance safely and correctly. Retain the instruction manual and installation instructions for future use or for subsequent owners.

The appliance can only be used safely if it is correctly installed according to the safety instructions. The installer is responsible for ensuring that the appliance works perfectly at its installation location.

This appliance is intended for domestic use and the household environment only. The appliance is not intended for use outside. Do not leave the appliance unattended during operation. The manufacturer is not liable for damage which is caused by improper use or incorrect operation.

This appliance may be used by children over the age of 8 years old and by persons with reduced physical, sensory or mental capabilities or by persons with a lack of experience or knowledge if they are supervised or are instructed by a person responsible for their safety how to use the appliance safely and have understood the associated hazards.

Children must not play with, on, or around the appliance. Children must not clean the appliance or carry out general maintenance unless they are at least 8 years old and are being supervised.

Keep children below the age of 8 years old at a safe distance from the appliance and power cable.

Check the appliance for damage after unpacking it. Do not connect the appliance if it has been damaged in transport.

Only a licensed professional may connect appliances without plugs. Damage caused by incorrect connection is not covered under warranty.

Danger of suffocation!

Packaging material is dangerous to children. Never allow children to play with packaging material.

Danger of death!

Risk of poisoning from flue gases that are drawn back in.

Always ensure adequate fresh air in the room if the appliance is being operated in exhaust air mode at the same time as room air-dependent heat-producing appliance is being operated.

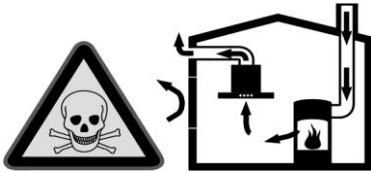

Room air-dependent heat-producing appliances (e.g. gas, oil, wood or coal-operated heaters, continuous flow heaters or water heaters) obtain combustion air from the room in which they are installed and discharge the exhaust gases into the open air through an exhaust gas system (e.g. a chimney).

In combination with an activated vapour extractor hood, room air is extracted from the kitchen and neighbouring rooms - a partial vacuum is produced if not enough fresh air is supplied. Toxic gases from the chimney or the extraction shaft are sucked back into the living space.

- Adequate incoming air must therefore always be ensured.
- An incoming/exhaust air wall box alone will not ensure compliance with the limit.

Safe operation is possible only when the partial vacuum in the place where the heat-producing appliance is installed does not exceed 4 Pa (0.04 mbar). This can be achieved when the air needed for combustion is able to enter through openings that cannot be sealed, for example in doors, windows, incoming/exhaust air wall boxes or by other technical means.



In any case, consult your responsible Master Chimney Sweep. He is able to assess the house's entire ventilation setup and will suggest the suitable ventilation measures to you.

Unrestricted operation is possible if the vapour extractor hood is operated exclusively in the circulating-air mode.

Risk of fire!

- Grease deposits in the grease filter may catch fire.
Clean the grease filter at least every 2 months.
Never operate the appliance without the grease filter.
Risk of fire!
- Grease deposits in the grease filter may catch fire. Never work with naked flames close to the appliance (e.g. flambéing). Do not install the appliance near a heat-producing appliance for solid fuel (e.g. wood or coal) unless a closed, non-removable cover is available. There must be no flying sparks.
- Hot oil and fat can ignite very quickly. Never leave hot fat or oil unattended. Never use water to put out burning oil or fat. Switch off the hotplate. Extinguish flames carefully using a lid, fire blanket or something similar.

Risk of burns!

The accessible parts become very hot when in operation. Never touch hot parts. Keep children at a safe distance.

Risk of injury!

Components inside the appliance may have sharp edges. Wear protective gloves. Risk of injury!

Risk of electric shock!

- A defective appliance may cause electric shock. Never switch on a defective appliance. Unplug the appliance from the mains or switch off the circuit breaker in the fuse box. Contact the after-sales service.
- Incorrect repairs are dangerous. Repairs may only be carried out and damaged power cables replaced by one of our trained after-sales technicians. If the appliance is defective, unplug the appliance from the mains or switch off the circuit breaker in the fuse box. Contact the after-sales service.
- Do not use any high-pressure cleaners or steam cleaners, which can result in an electric shock.

ENVIRONMENTAL PROTECTION

Your new appliance is particularly energy-efficient. Here you can find tips on how to save even more energy when using the appliance.

SAVING ENERGY

- During cooking, ensure that there is a sufficient supply of air so that the extractor hood can work efficiently and with a low level of operating noise.
- Adjust the fan speed to the intensity of the cooking fumes. Only use intensive mode where this is required. A lower fan speed means that less energy is consumed.
- If there are intensive cooking fumes, select a higher fan speed in good time. If cooking fumes have already spread in the kitchen, the extractor hood must be operated for longer.
- Switch off the extractor hood if you no longer require it.
- Switch off the lighting if you no longer require it.
- Clean and, if required, replace the filter at regular intervals in order to increase the effectiveness of the ventilation system and to prevent the risk of fire.

GENERAL

A SUCTION HOOD extracts air, fumes and vapours from the inside environment and then expels them outside. It is not necessary to use carbon filters for purifying.

A FILTERING HOOD extracts air, fumes and vapours from the inside environment, purifies them by means of carbon filters and then emits the purified air into the same environment. In this case the use of carbon filters is absolutely necessary.

Carbon filters are available separately and can be purchased as optional accessories.

 If the hood uses a plasma filter, do not set it in filtering mode.

BEFORE MOUNTING

The instruction manual apply to several versions of the appliance. Accordingly you may find descriptions of individual features that do not apply to your specific appliance.

Before mounting the hood it is necessary to pay attention to the minimum installation distances between the lower part of the hood and the upper part of the hob as shown in the specific mounting pictures. Where it is possible to reach, we advice a distance between 700 and 800 mm.

 If the user decides to install the hood at lower distances than the ones shown, the manufacturer declines any responsibility for eventual damages caused by the hood due to strong heat or damages to property or persons caused directly or indirectly by any type of malfunctioning break down or possible fire.

 It is absolutely forbidden for the user to connect the air discharge of the hood, when used a suction hood, to boiler chimneys, gas, fume or vapour scavenging chimneys or any other duct, even only ventilation ducts, which have been used or will be used for other devices. Moreover it is not permitted to connect the scavenging pipe for fumes in other adjacent rooms or wellholes, or pipes for fire-fighting devices. In any case it is necessary to respect all norms concerning scavenging of the air. Any user who does not adhere to these instructions is risking his own life and the lives of others. In this case, the manufacturer declines any responsibility.

MOUNTING INSTRUCTIONS

Mount the cooker hood as shown in the pictures of the M series if the hood is used for suction use, or C series if the hood is used for filtering use.

 The hood is equipped with standard fixing material. The person who is mounting the hood should make sure that the fixing elements are right and suitable for the walls and ceilings he finds. The manufacturer declines any responsibility for damages caused by incorrect mounting.

The cooker hood is heavy and in order to move it 2 persons are needed.

During the installation of the cooker hood, always wear protective handgloves to prevent injuries.

The pipe must be heat, flame and corrosionproof. The manufacturer strongly advises against the use of reducers or pipes with different diameter to the hood outlet pipe, and pipes made of flexible aluminium because performance is diminished and noise level increased.

The end part of the pipe, on the outside of the hole on the wall, must be of such a shape to avoid rain, gusts of wind or other foreign bodies getting into the pipe. Should there be any doubt, contact anyone specialising in the installation of gas or ventilation system and not to reduce air flow.

Favorable conditions for the use of a Downdraft hood:

- Use of the product in the suction function.
- The optimal operation of the aspiration is with hobs in-line cooking zones.
- When used with gas hobs, fume capture is more difficult than with induction hobs.
- Use of the lid placed over the pot by placing a ladle in between to let the steam escape in the direction of the suction mouth.
- The presence in the room where the hood is installed of an air inlet grille of suitable dimensions that does not obstruct the air inlet. Use an air outlet pipe no longer than 5 metres.
- Limit the number of curves in the duct since each curve reduces the suction effectiveness equivalent to 1 linear metre. (E.g.: if two 90° curves are used, the duct should be no longer than 3 metres).
- Avoid drastic changes of direction. (E.g.: succession of bends or change of section of the pipeline).
- Use a duct with 150mm diameter constant for the whole length.
- Use a duct made of standard complying material.
- In case of failure to observe the instructions above, the supplier can not be held responsible for low capacity or excessive noise problems and no warranty will be given in this granted.

BEFORE ELECTRICAL INSTALLATION

Before connection you must:

- check that the electrical data indicated are in conformity with the main voltage and frequency values of the building where the hood is to be installed;
- check that the building is fitted with electric safety systems to protect against short circuits and electric shock systems, according to the laws in force;
- install an electric socket (or connection point) with a bipolar switch, which has contacts with an opening of at least 3 mms;
- if it is wished to install the hood with a plug, it is necessary that you have access to the plug;
- always turn off the main voltage supply by means of the bipolar switch before connecting and switch on again only when connections have been completed, tested and are safe.

ELECTRICAL CONNECTION

WARNING

The electrical connection can only be carried out by qualified professional personnel, using standard material and state of the art installation methods. The manufacturer declines any responsibility for installations carried out by unskilled persons and for installations which are not in conformity with the standard norms concerning electrical safety (both concerning methods and materials).

ELECTRICAL TECHNICAL DATA

The electrical technical data are visible inside the hood after the removal of the grease filters.

CONNECTION TO THE POWER SUPPLY

The flexible feed cable supplied is already connected internally and emerges from the hood near the air outlet duct.

It is possible to effect two types of electric installation:

- fixed installation;
- installation by means of plug on a socket.







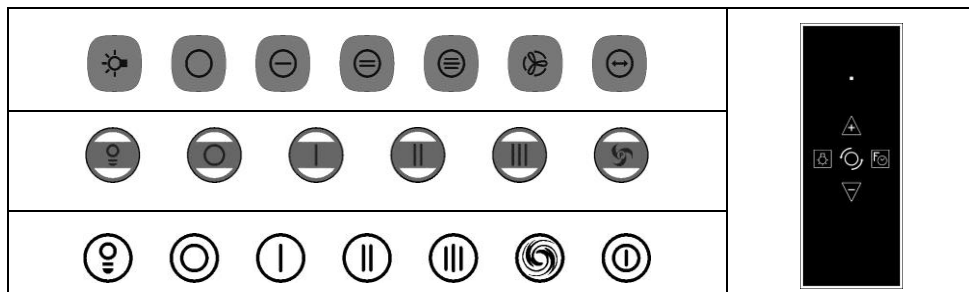

















PRECAUTIONS TO BE TAKEN IF REPAIRS ARE TO BE CARRIED OUT

Repairs, including the replacement of the feed cable if necessary, are to be carried out only by qualified personnel, using standard methods, instruments and materials. Any repairs carried out by others could prove to be dangerous and could be a fire risk.

FUNCTION AND USE



		<p>IF THE DRAWER IS CLOSED: If you press the push button for less than 3 seconds, the drawer opens till it is completely out (limit stop).</p> <p>If you press the push button for more than 3 seconds, you enter into a CLEANING MODE and an acoustic signal is issued each 10 seconds. During this CLEANING MODE it is not possible to open the drawer. Keeping pressed the push button for more than 3 seconds you leave the CLEANING MODE.</p> <p>IF THE DRAWER IS OPEN: If you press the push button, the drawer will close completely (limit stop) under the condition that the grease filters are mounted in a correct way.</p> <p>⚠ If the drawer is not moving after you press the push button and 5 acoustic signals are issued, it means that the grease filter is not completely inserted. Please insert the grease filter in a correct way and then press again the push button.</p> <p>⚠ If the drawer is encountering obstacles when opening or closing, the motor stops. 4 or 2 acoustic signals are issued. Please press again the push button to restart the moving of the drawer.</p>
		<p>This push button stops the motor if the motor is on.</p> <p>⚠ With the optional remote control, each time you press the push button you decrease the motor speed till it completely stops.</p>
		<p>If the push button is switched on, it shows that the motor is running at that speed. The motor can work only if the filters and side suction panel are correctly mounted.</p>

 		<p>If you press the push button of the speed when the motor is off, then you activate the motor at that speed.</p> <p>If you press the push button of the speed when the motor is already running at that speed, you set the TIMER FUNCTION and the light of the push button becomes flashing and after 10 minutes the motor stops in an automatic way.</p> <p> With the optional remote control each time you press  you increase the motor speed and each time you press the  you decrease the motor speed till it stops. With the  push button you set the TIMER function and the motor stops after 10 minutes in an automatic way.</p>
  		<p>The intensive speed is selected and the light of the  push button will be flashing. The motor is set at the highest speed for 10 minutes after which it goes back to speed 2.</p> <p>With the optional remote control and with motor already on speed 3, if you press the  push button the intensive speed is selected.</p>
  		<p>If the hood is with light, these push buttons are switching the light on and off.</p> <p>When the light is on, the  push button has got light on the back.</p>
		<p>GREASE FILTER SATURATION ALARM: After ca 100 working hours of the motor, a periodical acoustic signal is issued to inform that it is time to clean the grease filters and the  push button starts flashing. The grease filters need to be immediately cleaned and you have to reset the counter as follows.</p> <p>HOW TO RESET THE COUNTER: When motor is off, press twice in succession on the  push button; to confirm that reset has been made an acoustic signal is issued.</p> <p> With the optional remote control press the  push button.</p>

MAINTENANCE



GREASE FILTERS

The metallic grease filters are positioned on the bottom of the hood and are used to contain any grease which is normally emitted in cooking fumes, thereby impeding the deterioration of the motor. They can be washed either by hand or in the dish washer.

For washing by hand, use hot water and soap; this can be done by hand brushing vigorously several times and then rinsing under the tap.

After washing, the grease filters should be dried and re-fitted correctly.

It is possible that after washing the filter will have slight change in the colour.

  It is advised to wash the grease filters after circa 50-100 hours of use of the cooking top.

If the grease filters are very dirty, the motor can only take in a small quantity of air, and performance is reduced;

The grease which accumulates on dirty filters is easily inflammable and **can cause fires**, if they are not removed by periodic washes.

The manufacturer declines any responsibility for fires caused by poor maintenance of the grease filters.

 Do not install or remove the grease filters with the engine running.

 Never activate suction without fitted grease filters.

The Company declines all liability if the above warnings are dropped.

CARBON FILTERS

The carbon filters are used to retain the odours of the kitchen fumes. It is not necessary to use carbon filters.

The use of carbon filters is necessary if you use the hood as filtering.

Please follow and read the instructions given with the carbon filters as far as mounting and regenerated/substitution are concerned.

Carbon filters that cannot be regenerated:

 We advise to replace the carbon filters after circa 300-400 hours of use of the cooking top. The carbon filters that cannot be regenerated cannot be either washed nor regenerated but need to be replaced when expired.

REPLACEMENT OF LAMPS (as expected)

 Always replace the lamps with lamps which have the same electrical characteristics (see TECHNICAL DATA). Before replacing the lamps, make sure that they are cold and that power has been completely turned off.

Please follow the sequence as shown in L series pictures.

Reconnect to electricity.

 If the lights are not working, check that the lamps are correctly fit.

CLEANING

To preserve the hood in good condition, clean this periodically following the advice given as follows.

 Make sure that power has been completely turned off.

The detergent solution recommended is a combination of WATER and NEUTRAL LIQUID SOAP. It is of vital importance that the liquid soap should not contain any grains which could scratch the surface.

The solution should be applied first onto a soft cloth which is then rubbed over the shell. It is important to follow the pattern of the satin finish with the cloth.

It is absolutely forbidden to pour liquids directly onto the hood.

The cloth used should not have any buttons, zips, fasteners or anything else which could scratch the surface.

The use of harsh abrasive or granular products, petrol, spirits or similar products which could damage the surface of the material, is severely forbidden.

The manufacturer will not be responsible for any damages either functional or to the appearance of the hood, caused by cleaning operations carried out using unsuitable products or unsuitable methods.

 During cleaning, do not overuse the keys in order to avoid accidental ignition.

IF YOU ENCOUNTER A PROBLEM

Disconnect the hood from the mains electricity supply and keep it disconnected for ca 1 minute, then reconnect.

If the behaviour of the hood seems strange, read the procedure for resetting carbon and grease filters concerning the kind of control in your hood. (see FUNCTION AND USE).

If the suction power has decreased, check that the grease filter cleaning intervals have been respected.

Also check that no foreign objects are accidentally aspirated (such as cleaning cloths) and if they are in the channel check that the channel fittings have not been damaged.

EUROPEAN DIRECTIVE MARK



This appliance is marked according to the European directive 2002/96/EC on Waste Electrical and Electronic Equipment (WEEE). This norm is the frame of a European-wide validity of return and recycling of Waste Electrical and Electronic Equipment.

The symbol on the product or on its packaging indicates that this product may not be treated as household waste. Instead it shall be handed over to the applicable collection point for the recycling of electrical and electronic equipment. By ensuring this product is disposed of correctly, you will help prevent potential negative consequences for the environment and human

health, which could otherwise be caused by inappropriate waste handling of this product, please contact your local city office, your household waste disposal service or the shop where you purchased the product.

PRÉCAUTIONS DE SÉCURITÉ IMPORTANTES

Lire attentivement ce manuel. Ce n'est qu'alors que vous pourrez utiliser votre appareil correctement et en toute sécurité. Conserver la notice d'utilisation et de montage pour un usage ultérieur ou pour le propriétaire suivant.

La sécurité de l'appareil à l'usage est garantie s'il a été encastré conformément à la notice de montage. Le monteur est responsable du fonctionnement correct sur le lieu où l'appareil est installé.

Cet appareil est destiné exclusivement à une utilisation domestique et non professionnelle. L'appareil n'est pas destiné à une utilisation à l'extérieur. Surveiller l'appareil pendant son fonctionnement. Le fabricant décline toute responsabilité des dommages provoqués par une utilisation inexperte ou des erreurs de manipulation.

Cet appareil peut être utilisé par des enfants de 8 ans ou plus et par des personnes dotées de capacités physiques, sensorielles ou mentales réduites ou disposant de connaissances ou d'expérience insuffisantes, sous la surveillance d'un tiers responsable de leur sécurité ou bien lorsqu'ils ont reçu des instructions liées à l'utilisation de l'appareil en toute sécurité et qu'ils ont intégré les risques qui en résultent.

Les enfants ne doivent pas jouer avec l'appareil. Le nettoyage et l'entretien effectué par l'utilisateur ne doivent pas être accomplis par des enfants, sauf s'ils sont âgés de 8 ans et plus et qu'un adulte les surveille.

Les enfants de moins de 8 ans doivent être tenus à distance de l'appareil et du cordon d'alimentation.

Contrôler l'état de l'appareil après l'avoir déballé. Ne pas le raccorder s'il présente des avaries de transport.

Seul un expert agréé peut raccorder l'appareil sans fiche. La garantie ne couvre pas les dommages résultant d'un mauvais raccordement.

Risque d'asphyxie!

Le matériel d'emballage est dangereux pour les enfants. Ne permettez jamais aux enfants de jouer avec les matériaux d'emballage.

Danger de mort!

Il y a risque d'intoxication par réaspiration des gaz de combustion.

En cas d'utilisation simultanée de l'appareil en mode évacuation de l'air et d'un foyer à combustion alimenté en air ambiant, veillez impérativement à ce que l'apport d'air soit suffisant.



Les foyers à combustion alimentés en air ambiant (par exemple appareils de chauffage, au gaz, au bois, au fioul ou au charbon, les chauffe-eau, chauffe-eau accumulateurs) prélèvent l'air de combustion dans la pièce où ils sont installés et rejettent les gaz de fumée à l'extérieur par le biais d'un système spécifique (cheminée par exemple).

Lorsque la hotte aspirante est en marche, elle prélève de l'air dans la cuisine et dans les pièces voisines; si l'apport d'air frais est trop faible, une dépression se forme. Des gaz toxiques provenant de la cheminée ou du conduit d'évacuation sont réaspirés dans les pièces d'habitation.

- Il faut donc toujours s'assurer que l'apport d'air frais est suffisant.
- La présence d'une ventouse télescopique d'apport et d'évacuation d'air ne suffit pas à assurer le respect de la valeur limite.

Le fonctionnement sûr de l'appareil n'est possible que si la dépression dans la pièce où est installé le foyer ne dépasse pas 4 Pa (0,04 mbar). On y parvient en présence d'ouvertures non obturables aménagées par ex. dans les portes, fenêtres et en association avec des ventouses télescopiques d'admission/évacuation de l'air à travers la maçonnerie ou par d'autres mesures techniques permettant à l'air d'affluer pour assurer la combustion.

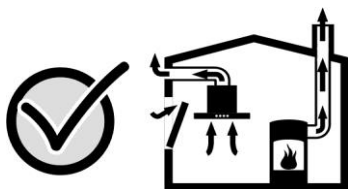

Demandez toujours conseil au maître ramoneur compétent qui pourra évaluer l'ensemble du réseau de ventilation de la maison et vous proposer le moyen le mieux adapté pour l'aération.

Si la hotte aspirante est utilisée exclusivement en mode recyclage, le fonctionnement est possible sans restrictions.

Risque d'incendie!

- Les dépôts de graisse dans le filtre à graisse peuvent s'enflammer.

Nettoyer le filtre à graisse au moins tous les 2 mois.

Ne jamais faire fonctionner l'appareil sans filtre à graisse.

- Les dépôts de graisse dans le filtre à graisse peuvent s'enflammer. Ne jamais travailler avec une flamme nue à proximité de l'appareil (par ex. flamber). N'installer

l'appareil à proximité d'un foyer à combustibles solides (par ex. bois ou charbon) qu'en présence d'un couvercle fermé et non amovible. Aucune projection d'étincelles ne doit avoir lieu.

- L'huile et la graisse chaude s'enflamme rapidement. Ne jamais laisser l'huile et la graisse chaude sans surveillance. Ne jamais éteindre le feu avec de l'eau. Eteindre le foyer. Etouffer les flammes prudemment avec un couvercle, une couverture ou similaire.

Risque de brûlure!

Les éléments accessibles deviennent chauds pendant le fonctionnement. Ne jamais toucher les éléments chauds. Eloigner les enfants.

Risque de blessure!

Des pièces à l'intérieur de l'appareil peuvent présenter des arêtes vives. Porter des gants de protection.

Risque de choc électrique!

- Un appareil défectueux peut provoquer un choc électrique. Ne jamais mettre en service un appareil défectueux. Débrancher la fiche secteur ou enlever le fusible dans le boîtier à fusibles. Appeler le service après-vente.
- Tenter de réparer vous-même l'appareil est dangereux. Seul un technicien du service après-vente formé par nos soins est habilité à effectuer des réparations et à remplacer des câbles d'alimentation défectueux. Si l'appareil est défectueux, débrancher la fiche secteur ou enlever le fusible dans le boîtier à fusibles. Appeler le service après-vente.
- De l'humidité qui pénètre peut occasionner un choc électrique. Ne pas utiliser de nettoyeur haute pression ou de nettoyer à vapeur.

PROTECTION DE L'ENVIRONNEMENT

Votre nouvel appareil est d'une très grande efficacité énergétique. Vous trouverez ici des conseils comment vous pouvez économiser encore plus d'énergie lors de l'utilisation de l'appareil.

ÉCONOMIES D'ÉNERGIE

- Lors de la cuisson, prévoir de l'air frais suffisant afin que la hotte aspirante fonctionne de manière efficace en produisant peu de bruit.
- Adapter la vitesse du ventilateur à l'intensité des vapeurs de cuisson. N'utiliser la vitesse intensive que si cela s'avère nécessaire. Une faible vitesse du ventilateur est synonyme d'une faible consommation d'énergie.
- En cas d'intenses vapeurs de cuisson, sélectionner une vitesse de ventilateur plus importante à temps. Les vapeurs de cuisson déjà dispersées dans la cuisine nécessitent un fonctionnement plus long de la hotte aspirante.
- Éteindre la hotte aspirante quand elle n'est plus utilisée.
- Éteindre l'éclairage quand il n'est plus utilisé.
- Nettoyer le filtre selon les intervalles indiqués ou le remplacer pour augmenter l'efficacité de la ventilation et éviter tout risque d'incendie.

GENERAL

UNE HOTTE ASPIRANTE prélève l'air, les fumées et les vapeurs de cuisson du milieu intérieur et les répand à l'extérieur. L'utilisation des filtres à charbon pour l'épuration n'est pas nécessaire.

Une HOTTE FILTRANTE prélève l'air, les fumées et les vapeurs de cuisson du milieu intérieur, les épure par des filtres à charbon et renverse l'air épuré dans le même milieu. Dans ce cas l'utilisation des filtres à charbon est indispensable.

Les filtres à charbon sont disponibles séparément, et ils peuvent être achetés comme des accessoires optionnels.

 Si la hotte utilise un filtre de plasma ne soit pas dans la fonction de filtrage.

AVANT LE MONTAGE

Cette notice est générique. Il est possible d'avoir la description de détails qui ne sont pas de Votre appareil.

Avant le montage il faut respecter les distances minimales pour l'installation entre la partie inférieure de la hotte et la partie supérieure du plan de cuisson comme montré dans les figures pour le montage. Si possible l'on conseille une distance entre 700 et 800 mm.

 Dans le caso où l'utilisateur décide d'installer la hotte à des distances inférieure à celles indiquées la maison décline toute responsabilité à propos des éventuels dommages subis par la hotte à cause de la forte chaleur ou des dégâts à choses et personnes et al. provoqués directement ou indirectement par n'importe quel type de fonctionnement défaillant, de rupture ou de possible incendie.

 La maison constructrice interdit à l'utilisateur de brancher l'éventuel échappement d'air de la hotte, (utilisée comme aspirante), à des cheminées de chaudière, d'évacuation des gaz, des fumées ou des vapeurs, ou à n'importe quel autre conduit, même pas au conduit d'aération, qui a été ou qui sera utilisé pour d'autres buts ou pour d'autres appareils. La maison interdit aussi de brancher le tuyau d'évacuation à des fumées qui sortent dans des locaux adjacents ou dans des puits, encore moins s'il s'agit de locaux ou de tuyaux pour des installations anti-incendie. En tout cas il faut respecter toutes les normes en vigueur pour le déchargement

de l'air. L'utilisateur qui contrevient à ces dispositions risque sa vie et celle des autres: dans ce cas la maison constructrice décline toute responsabilité.

INSTRUCTIONS DE MONTAGE

Monter le produit comme montré dans les figures de la série M si la hotte est utilisée comme aspirante, ou monter le produit comme montré dans les figures de la série C si la hotte est utilisée comme filtrante.

 La hotte est équipée avec des matériaux standard pour le montage. Le monteur doit vérifier que les éléments de fixages sont appropriés aux parois et aux plafonds trouvés. La maison constructrice décline toute responsabilité pour des endommagements causés par des montages qui n'ont pas été faits de manière correcte.

L'appareil est lourd et pour le déplacer on a besoin de 2 personnes.

Pendant l'installation de l'appareil toujours utiliser les gants de protection pour prévenir des blessures.

Le tuyau doit être résistant à la chaleur, à la flamme et à la corrosion. La maison vous déconseille l'usage des réductions ou des tuyaux de diamètre différent de celui de sortie de la hotte et des tuyaux en aluminium flexible parce que les performances diminuent. La partie terminale du tuyau, doit avoir une forme appropriée pour éviter que de la pluie, des corps étrangers, ou des souffles de vent entrent dans le tuyau et de ne pas réduire le débit d'air.

Conditions favorables à l'utilisation d'une hotte Downdraft:

- Utilisation du produit en fonction aspiration.
- Le fonctionnement optimal de l'extraction s'effectue en combinaison avec des tables de cuisson avec brûleurs en ligne.
- Lorsqu'il est utilisé avec des plaques à gaz, la capture des fumées est plus difficile qu'avec des plaques à induction.
- Utilisation du couvercle placé sur la marmite en intercalant une louche pour laisser s'échapper la vapeur en direction de la bouche d'aspiration.
- La présence dans la pièce où la hotte est installée d'une grille d'entrée d'air de dimensions adéquates qui n'obstrue pas l'entrée d'air. Utiliser un tube d'évacuation de l'air qui ait une longueur maximale inférieure à 5 mètres.
- Limiter le nombre de coudes dans la canalisation car chaque coude réduit l'efficacité d'aspiration comme un mètre linéaire. (Ex: si on utilise deux coudes à 90°, la longueur de la canalisation ne devrait pas dépasser les 3 mètres de longueur).
- Éviter des changements drastiques de direction. (Ex: succession de courbes ou changement de section de canalisation).
- Utiliser un conduit avec un diamètre de 150 mm constant sur toute la longueur.
- Utiliser un conduit de matériel approuvé par les normes.
- En cas de non-respect des instructions précédentes, le fournisseur ne sera pas responsable des problèmes de faible débit ou de bruit excessif et aucune garantie ne sera donnée à cet égard.

AVANT L'INSTALLATION ELECTRIQUE

Avant de brancher la hotte il faut:

- vérifier que les données électriques indiquées soient correspondantes aux valeurs de tension et de fréquence de réseau de l'endroit où la hotte sera installée;

- vérifier que la pièce ait des systèmes de protection électrique contre les court-circuits et les décharges électriques sur la base des règles en vigueur;
- installer une prise de courant (où point d'assemblage) avec un interrupteur bipolaire aux termes de la loi, avec une ouverture des contacts d'au moins 3 mm;
- si on veut installer la hotte par moyen d'une fiche, la fiche doit être accessible;
- exclure toujours la tension de réseau par l'interrupteur bipolaire avant les opérations de branchement et rétablir l'alimentation pour l'usage normal seulement à branchement terminé, éprouvé et sûr.

INSTALLATION ELECTRIQUE

INSTRUCTIONS

L'installation électrique ne peut être faite que par le personnel expérimenté, qualifié et titulaire d'un certificat d'aptitude professionnelle aux termes de la loi, qui utilise des matériels aux normes et aux modalités d'installation. La maison décline toute responsabilité pour les installations réalisées par des personnes incompetents et pour les installations qui ne respectent pas les règles en vigueur en matière de sécurité électrique (soit les modalités, soit les matériels).

DONNÉES TECHNIQUES ELECTRIQUES

Les données techniques électriques sont visibles à l'intérieur de la hotte après avoir enlevé les filtres antigras.

BRANCHEMENT AU RESEAU ELECTRIQUE

Le câble flexible d'alimentation fourni est déjà branché intérieurement et il sort de la hotte à proximité du conduit d'échappement de l'air. On peut exécuter deux types d'installation électrique:









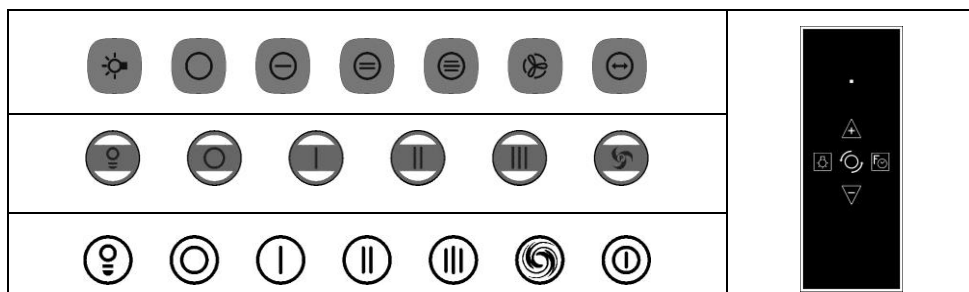









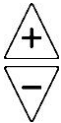



- installation fixe;
- installation par fiche sur une prise.

INSTRUCTIONS A SUIVRE EN CAS DE REPARATION

Les réparations y compris le remplacement éventuel du câble d'alimentation doivent être effectuées seulement par le personnel qualifié et titulaire d'un certificat d'aptitude professionnelle avec des modalités, des outils et du matériel aux termes de la loi. Les réparations effectuées par d'autres personnes peuvent être dangereuses et peuvent causer des électrocutions et des risques d'incendie.

FONCTIONS ET USAGE



		<p>AVEC TIROIR FERME': En appuyant sur la touche pour moins de 3 secondes, le tiroir s'ouvre jusqu'à la fin.</p> <p>En appuyant sur la touche pour plus que 3 secondes, l'on active la fonction NETTOYAGE et un signal sonore se fait entendre chaque 10 secondes. Pendant la fonction NETTOYAGE le tiroir ne s'ouvre pas. En appuyant sur la touche pour plus que 3 secondes, l'on sort de la fonction NETTOYAGE.</p> <p>SI LE TIROIR EST OUVERT: En appuyant sur la touche le tiroir se ferme jusqu'à la fin seulement si le segment aspiration esthétique est bien monté.</p> <p>⚠ Si le tiroir ne bouge pas après avoir appuyé sur la touche et l'on entend 5 signaux sonores, cela veut dire que le segment d'aspiration esthétique n'est pas bien à sa place. Remplacez-le à sa place et appuyez à nouveau sur la touche.</p> <p>⚠ Pendant l'ouverture/fermeture si le tiroir rencontre des obstacles le mouvement s'arrête, 4/2 signaux sonores sont émis. Appuyez à nouveau sur la touche    pour faire repartir le mouvement.</p>
		<p>Cette touche arrête le moteur si en marche.</p> <p>⚠ Avec la télécommande (accessoire) chaque fois que Vous appuyez sur la touche  l'on diminue la vitesse du moteur jusqu'à l'arrêt complet.</p>
		<p>Si la touche est allumée cela veut dire que le moteur marche à la vitesse de la touche. Le moteur peut marcher seulement si le segment d'aspiration esthétique est bien monté.</p> <p>Si la vitesse qui correspond à la touche appuyée n'est pas active, alors le moteur s'allume à cette vitesse.</p> <p>Si la vitesse qui correspond à la touche appuyée est active, l'on fait partir la fonction TIMER. Avec le TIMER la lumière de la touche clignote et le moteur s'arrête après 10 minutes de façon automatique.</p> <p>⚠ Avec la télécommande (accessoire) chaque fois que Vous appuyez sur la touche  l'on augmente la vitesse du moteur et chaque fois que Vous appuyez sur la touche  l'on diminue la vitesse du moteur jusqu'à l'arrêt complet. Avec la touche  la fonction TIMER est activée et le moteur s'arrête après 10 minutes de façon automatique.</p>
		<p>Avec cette touche l'on active la vitesse intensive et la lumière de la touche    clignote, le moteur est activé à la plus haute vitesse pour 10 minutes, après lesquels le moteur retourne automatiquement à la vitesse 2.</p> <p>⚠ Avec la télécommande (accessoire) et avec le moteur en vitesse 3, en appuyant sur la touche  l'on active la vitesse intensive.</p>
		<p>Si la hotte à la lumière, avec cette touche l'on allume et l'on éteint la lumière.</p> <p>Quand la lumière est allumée la touche    a une lumière</p>

		derrière.
		<p>INDICATEUR DE SATURATION FILTRES ANTIGRAS: Après circa 100 heures de fonctionnement du moteur, un signal sonor periodique est activé qui rappelle de nettoyer les filtres antigas et la touche  commence à clignoter. Nettoyer tout de suite les filtres antigas et faire le reset du compteur.</p> <p>RESET OU REMISE A ZERO DU COMPTEUR: Si l'indication de saturation filtres antigas est active, avec moteur eteint, appuyer deux fois en succession sur la touche ; pour confirmer que le reset a été fait un signale sonore est emis.</p> <p> Avec la télécommande (accessoire) l'appuye sur la touche .</p>

ENTRETIEN

FILTRES ANTIGRAS



Les filtres antigras servent pour retenir les gras qui sont généralement présents dans les fumées de cuisson et pour éviter que le moteur se détériore: il peuvent être lavés à la main ou en lave-vaisselle.

Pour le lavage à main, il suffit d'utiliser de l'eau chaude et du savon, de broser avec force plusieurs fois et de le rincer avec de l'eau courante.

A la fin du lavage le filtres antigras doivent être essuyés et remontés correctement.

Dans ce paragraphe il y a des instructions auxquelles l'on conseille de se conformer.

Il est possible que après le lavage le filtre montre une légère décoloration.

  L'on conseille de laver les filtres antigas après 50-100 heures d'emploi du plan de cuisson.

Si le filtres antigras sont très sales le moteur arrive à aspirer seulement peu d'air, avec diminution de performance.

Les gras qui s'accumulent sur les filtres antigras, si non lavés periodiquement sont facilement inflammables et peuvent causer des incendies.

La maison constructrice décline toute responsabilité pour les incendies causés par le mauvais entretien des filtres antigras.

 Ne pas installer ou supprimer les filtres à graisse avec le moteur en marche.

 Ne jamais faire fonctionner l'aspirateur sans les filtres installés.

La société décline toute responsabilité si l'avertissement ci-dessus était pas tenu compte.

LES FILTRES A CHARBON

Les filtres à charbon ils servent pour retenir les odeurs des fumées de la cuisine.

L'usage des filtres à charbon est obligatoire si on utilise la hotte comme filtrante.

Suivre la notice du filtre charbon pour ce qui concerne le montage, l'emploi et les methodes de régénération/remplacement.

Filtres charbon qui ne sont pas régénérables:

 L'on conseille de remplacer les filtres charbon après circa 300-400 heures d'emploi du plan de cuisson. Les filtres charbon qui ne sont pas régénérables ne peuvent ni être lavés, ni régénérés mais doivent être remplacés quand ils sont épuisés.

REPLACEMENT DES LAMPES (le cas échéant)

 Remplacez toujours les lampes avec des nouvelles lampes qui ont les mêmes caractéristiques électriques.

Avant de remplacer les lampes, vous assurer qu'elles soient froides, et que l'alimentation électrique soit complètement exclue.

Suivre les phases montrées dans les figures de la série L.

Brancher à nouveau à l'électricité.

 Si la lumière ne fonctionne pas contrôler que les lampes soient bien montées.

NETTOYAGE

Pour garder la hotte en bon état, la nettoyer périodiquement en suivant ce qui suit.

 Assurez-vous que l'alimentation électrique soit exclue.

La substance détergente qu'on vous recommande est une solution d'eau et de SAVON LIQUIDE NEUTRE. Il est très important que le savon liquide soit sans grains qui peuvent érafler la surface.

La solution doit être appliquée sur un chiffon moelleux et ensuite on frotte le manteau avec le chiffon. Il est important de suivre le sens du satinage avec le chiffon. Il est absolument interdit de verser des liquides directement sur la hotte.

Le chiffon doit être sans boutons, fermetures éclair, boutons-pression ou d'autres choses qui peuvent érafler la surface. Il est absolument interdit d'utiliser des solvants chimiques, des produits agressifs, granuleux ou abrasifs, des essences, des alcools ou des similaires qui pourraient compromettre l'aspect extérieur du manteau.

La maison constructrice ne répond pas de dégâts fonctionnels et esthétiques causés par le nettoyage fait avec des produits inappropriés ou d'une façon inadéquate.

 Bien que le nettoyage attardez pas trop sur les clés pour éviter tout allumage accidentel.

DERANGEMENT

Si la hotte aspirante ne répond pas aux commandes, débrancher la hotte pour ca 1 minute en enlevant la fiche d'alimentation on l'interrupteur de sécurité et ensuite rebrancher la hotte.

Si le comportement de la hotte semble étrange, lire le paragraphe pour la remise à zéro de filtres concernant le contrôle de Votre hotte (voir FONCTIONS ET USAGE).

Si la puissance d'aspiration a diminué en sorte que les intervalles de nettoyage du filtre sont remplies.

Vérifiez également qu'il n'a pas été aspirés accidentellement objets étrangers (tels que des chiffons de nettoyage) et si ceux-ci se trouvent dans le canal pour vérifier que les connexions de canal ne sont pas affectés.

MARQUE POUR DIRECTIVE EUROPEENNE



Cet appareil est marqué selon la directive européenne 2002/96/CE relative aux appareils électriques et électroniques usagés (waste electrical and electronic equipment WEEE). La directive définit le cadre pour une reprise et une récupération des appareils usagés applicables dans les pays de la CEE.

Le symbole à coté sur le produit ou son emballage indique que ce produit ne peut être traité come déchet ménager. Il doit plutôt être remis au point de ramassage concerné, se chargeant du recyclage du matériel électrique et électronique.

En vous assurant que ce produit est éliminé correctement, vous favorisez la prévention des conséquences négatives pour l'environnement et la santé humaine qui, sinon,seraient le résultat d'un traitement inapproprié des déchets de ce produit. Pour obtenir plus de détails sur le recyclage de ce produit, veuillez prendre contact avec le bureau municipal de votre région, votre service d'élimination des déchets ménagers ou le magasin où Vous avez acheté le produit.

WICHTIGE SICHERHEITSHINWEISE

Diese Anleitung sorgfältig lesen. Nur dann können Sie Ihr Gerät sicher und richtig bedienen. Die Gebrauchs- und Montageanleitung für einen späteren Gebrauch oder für Nachbesitzer aufbewahren.

Nur bei fachgerechtem Einbau entsprechend der Montageanleitung ist die Sicherheit beim Gebrauch gewährleistet. Der Installateur ist für das einwandfreie Funktionieren am Aufstellungsort verantwortlich.

Dieses Gerät ist nur für den privaten Haushalt und das häusliche Umfeld bestimmt. Das Gerät ist nicht für den Betrieb im Außenbereich geeignet. Das Gerät während des Betriebes beaufsichtigen. Der Hersteller haftet nicht für Schäden durch unsachgemäßen Gebrauch oder falsche Bedienung.

Dieses Gerät kann von Kindern ab 8 Jahren und Personen mit reduzierten physischen, sensorischen oder mentalen Fähigkeiten oder Mangel an Erfahrung oder Wissen benutzt werden, wenn sie von einer Person, die für ihre Sicherheit verantwortlich ist, beaufsichtigt oder von ihr bezüglich des sicheren Gebrauchs des Gerätes unterwiesen wurden und sie die daraus resultierenden Gefahren verstanden haben.

Kinder dürfen nicht mit dem Gerät spielen. Reinigung und Benutzer-Wartung dürfen nicht durch Kinder durchgeführt werden, es sei denn, sie sind 8 Jahre und älter und werden beaufsichtigt.

Kinder jünger als 8 Jahre vom Gerät und der Anschlussleitung fernhalten.

Das Gerät nach dem Auspacken prüfen. Bei einem Transportschaden nicht anschließen.

Nur ein konzessionierter Fachmann darf Geräte ohne Stecker anschließen. Bei Schäden durch falschen Anschluss besteht kein Anspruch auf Garantie.

Erstickungsgefahr!

Verpackungsmaterial ist für Kinder gefährlich. Kinder nie mit Verpackungsmaterial spielen lassen.

Lebensgefahr!

Zurückgesaugte Verbrennungsgase können zu Vergiftungen führen.

Immer für ausreichend Zuluft sorgen, wenn das Gerät im Abluftbetrieb gleichzeitig mit einer raumluftabhängigen Feuerstätte verwendet wird.

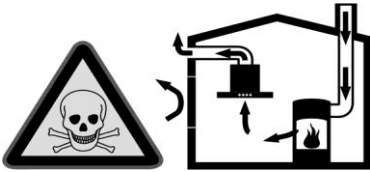

Raumluftabhängige Feuerstätten (z. B. gas-, öl-, holz- oder kohlebetriebene Heizgeräte, Durchlauferhitzer, Warmwasserbereiter) beziehen Verbrennungsluft aus dem Aufstellraum und führen die Abgase durch eine Abgasanlage (z. B. Kamin) ins Freie.

In Verbindung mit einer eingeschalteten Dunstabzugshaube wird der Küche und den benachbarten Räumen Raumluft entzogen - ohne ausreichende Zuluft entsteht ein Unterdruck. Giftige Gase aus dem Kamin oder Abzugsschacht werden in die Wohnräume zurückgesaugt.

- Es muss daher immer für ausreichende Zuluft gesorgt werden.
- Ein Zuluft-/Abluftmauerkasten allein stellt die Einhaltung des Grenzwertes nicht sicher.

Ein gefahrloser Betrieb ist nur dann möglich, wenn der Unterdruck im Aufstellraum der Feuerstätte 4 Pa (0,04 mbar) nicht überschreitet. Dies kann erreicht werden, wenn durch nicht verschließbare Öffnungen, z. B. in Türen, Fenstern, in Verbindung mit einem Zuluft/Abluftmauerkasten oder durch andere technische Maßnahmen die zur Verbrennung benötigte Luft nachströmen kann.

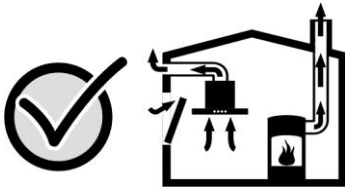

Ziehen Sie in jedem Fall den Rat des zuständigen Schornsteinfegermeisters hinzu, der den gesamten Lüftungsverbund des Hauses beurteilen kann und Ihnen die passende Maßnahme zur Belüftung vorschlägt.

Wird die Dunstabzugshaube ausschließlich im Umluftbetrieb eingesetzt, ist der Betrieb ohne Einschränkung möglich.

Brandgefahr!

- Die Fettablagerungen im Fettfilter können sich entzünden. Fettfilter mindestens alle 2 Monate reinigen. Gerät nie ohne Fettfilter betreiben.
- Die Fettablagerungen im Fettfilter können sich entzünden. In der Nähe des Gerätes nie mit offener Flamme arbeiten (z.B. flambieren). Gerät nur dann in der Nähe einer Feuerstätte für feste Brennstoffe (z.B. Holz oder Kohle) installieren, wenn eine geschlossene, nicht abnehmbare Abdeckung vorhanden ist. Es darf keinen Funkenflug geben.
- Heißes Öl und Fett entzündet sich schnell. Heißes Öl und Fett nie unbeaufsichtigt lassen. Nie ein Feuer mit Wasser

löschen. Kochstelle ausschalten. Flammen vorsichtig mit Deckel, Löschdecke oder Ähnlichem ersticken.

Verbrennungsgefahr!

Die zugänglichen Teile werden im Betrieb heiß. Nie die heißen Teile berühren. Kinder fernhalten.

Verletzungsgefahr!

Bauteile innerhalb des Gerätes können scharfkantig sein. Schutzhandschuhe tragen. Verletzungsgefahr!

Stromschlaggefahr!

- Ein defektes Gerät kann einen Stromschlag verursachen. Nie ein defektes Gerät einschalten. Netzstecker ziehen oder Sicherung im Sicherungskasten ausschalten. Kundendienst rufen.
- Unsachgemäße Reparaturen sind gefährlich. Nur ein von uns geschulter Kundendiensttechniker darf Reparaturen durchführen und beschädigte Anschlussleitungen austauschen. Ist das Gerät defekt, Netzstecker ziehen oder Sicherung im Sicherungskasten ausschalten. Kundendienst rufen.
- Eindringende Feuchtigkeit kann einen Stromschlag verursachen. Keinen Hochdruckreiniger oder Dampfreiniger verwenden.

UMWELTSCHUTZ

Hier erhalten Sie Tipps, wie Sie beim Betrieb der Dunstabzugshaube Energie sparen können.

ENERGIE SPAREN

- Beim Kochen ausreichend Zuluft sicherstellen, damit die Dunstabzugshaube effizient und mit geringen Betriebsgeräuschen arbeitet.
- Lüfterstufe an die Intensität der Kochdünste anpassen. Die Intensivstufe nur nach Bedarf einsetzen. Eine kleinere Lüfterstufe bedeutet einen geringeren Energieverbrauch.
- Bei intensiven Kochdünsten frühzeitig eine höhere Lüfterstufe wählen. Bereits in der Küche verteilte Kochdünste machen einen längeren Betrieb der Dunstabzugshaube erforderlich.
- Dunstabzugshaube ausschalten, wenn sie nicht mehr benötigt wird.
- Beleuchtung ausschalten, wenn sie nicht mehr benötigt wird.

- Filter in den angegebenen Abständen reinigen bzw. wechseln, um die Wirksamkeit der Lüftung zu erhöhen und eine Brandgefahr zu vermeiden.

ALLGEMEINES

Eine Haube in ABLUFTBETRIEB saugt den Kochdunst am Entstehungsort an und leitet ihn ins Freie. Für diese Art von Luftreinigung sind keine Kohlefilter notwendig.

Eine Haube in UMLUFTBETRIEB saugt den Kochdunst am Entstehungsort an, reinigt ihn durch Kohlefilter und läßt die gereinigte und von Geruch befreite Luft wieder in denselben Raum zurückzuströmen. In dieser Betriebsart ist die Verwendung von Kohlefilter also unerlässlich.

Die Kohlefilter sind als Sonderzubehör erhältlich.

⚠ Wenn die Haube ein Plasmafilter verwendet, ist in der Filterfunktion nicht eingestellt ist.

VOR DER MONTAGE

Diese Gebrauchsanweisung gilt für mehrere Geräte-Ausführungen. Es ist möglich, dass einzelne Ausstattungsmerkmale beschrieben sind, die nicht auf Ihr Gerät zutreffen.

Vor der Montage bitte beachten die mindesten Abständen zwischen der untere Teil der Haube und der oberen Teil des Kochfeldes wie in der spezifischen Bilder der Montageanleitung gezeigt. Wenn möglich empfehlen wir einen Abstand zwischen 700 und 800 mm.

⚠ Falls der Kunde die Absicht hat die Dunstabzugshaube in einem geringeren Abstand als empfohlen zu montieren, lehnt der Hersteller jegliche Haftung für eventuelle Beschädigung der Dunstabzugshaube ab, die durch die starke Hitzeentwicklung entstehen können. Außerdem ist die Herstellungsfirma in diesem Fall nicht haftbar für Sach und Personenschäden, die direkt oder indirekt durch unsachgemäßen Betrieb, Bruch oder möglichen Brand verursacht worden sind.

⚠ Es ist verboten, den Luftabzug der Dunstabzugshaube mit Abluftbetrieb an Rohre von Kesseln, Gas-Dampf und Rauchkaminen oder an irgendwelchen anderen Abzugsrohren anzubringen, die der Belüftung dienen und für andere Zwecke und andere Geräte bestimmt sind bzw. werden. Die Herstellungsfirma lehnt jegliche Haftung ab, falls das Luftabzugsrohr mit der Abluft von naheliegenden Lokalen oder Schächten verbunden wird, besonders wenn es sich um Räume oder Rohre für Feuerlöschanlagen handelt. Der Benutzer, der diesen Anweisungen zuwiderhandelt, bringt sein Leben und das der anderen in Gefahr!

MONTAGEANLEITUNG

Bauen Sie das Gerät wie in der Abbildungen der M Serie ein, wenn die Haube für Abluftbetrieb verwendet wird, oder wie in der Abbildung der C Serie wenn die Haube für Umluftbetrieb verwendet wird.

⚠ Die Dunstabzugshaube ist mit Standard Befestigungselementen ausgestattet. Der Monteur muss sicherstellen, daß die vorhandene Befestigungselementen für die gefundenen Decken oder Wände geeignet sind. Die Herstellungsfirma lehnt jegliche Haftung ab, für Schaden die von falscher Montage verursacht worden sind.

Die Haube ist schwer und man braucht 2 Personen um das Gerät zu bewegen.

Während der Montage immer Schutzhandschuhen verwenden um Verletzungen vorzubeugen.

Das Material des Rohrs muß Korrosions und Wärmebeständig und Feuerfest sein. Die Herstellungsfirma rät dringendst davon ab, Stutzen oder Rohren mit anderen Durchmesser als dem der Anschlußstelle zu verwenden. Ausserdem ist es nicht empfehlenswert, Flexrohre zu verwenden, da die Leistung des Gerätes vermindern.

Das Endstück des Rohrs d.h. der Teil des Rohrs der sich an der Aussenwand befindetet, muss so geformt sein, daß kein Regen, kein Wind und keine Fremdkörper ins Innere gelangen und nicht um den Luftstrom zu reduzieren.

Günstige Voraussetzungen für den Einsatz einer Downdraft-Haube:

- Verwendung des Produkts in der Saugfunktion.
- Die optimale Funktion der Absaugung erfolgt in Kombination mit Kochfeldern mit Reihenbrennern.
- Bei Verwendung mit Gaskochfeldern ist die Dunstaufnahme schwieriger als bei Induktionskochfeldern.
- Nutzen Sie den über den Topf gestülpten Deckel, indem Sie eine Schöpfkelle dazwischen stellen, damit der Dampf in Richtung Saugmund entweichen kann.
- Das Vorhandensein eines Lufteinlassgitters geeigneter Größe in dem Raum, in dem die Dunstabzugshaube installiert wird, das den Lufteinlass nicht behindert. Verwenden Sie ein Abluftrohr, das über eine Höchstlänge von max. 5 M verfügt.
- Eine Mindestanzahl an Krümmungen verwenden, weil jede Krümmung die Leistungsfähigkeit der Haube um 1 Linearmeter verringert. (Z.B.: bei 2 Krümmungen und einem 90° Winkel sollten die Röhre nicht länger als 3 Meter sein).
- Vermeiden Sie starke Rohrkrümmungen. (Z.B.: Abfolge von Kurven oder Änderung des Abschnitts der Rohrleitung).
- Röhre mit einem konstanten Querschnitt von 150 mm verwenden.
- Ein nach den gesetzlichen Bestimmungen zugelassenes Material verwenden.
- Bei Nichtbeachtung der vorherigen Anweisungen übernimmt der Lieferant keine Haftung für Probleme mit niedrigem Durchfluss oder übermäßigem Lärm und übernimmt diesbezüglich keine Garantie.

VOR DER ELEKTRO-INSTALLATION

Bevor das Gerät installiert wird, muß man:

- nachprüfen daß die angegebenen elektrischen Daten den Spannungswerten und Netzfrequenzen des Aufstellungsortes entsprechen, wo die Haube installiert wird;
- nachprüfen daß der Aufstellungsort über einen vorschriftsmäßigen Schutz gegen Kurzschluss und elektrischen Schlag verfügt;
- eine Steckdose (oder einen Anschlusspunkt) mit einem genormten zweipoligen Schalter mit einer Kontaktöffnung von mindestens 3 mm installieren;
- wenn man die Dunstabzugshaube mit einem Stecker installieren will, muß man einen verwenden der zugänglich ist;
- vor den Anschlußarbeiten den Strom durch den zweipoligen Schalter ausschalten und erst nach erfolgter sicher und geprüfter Arbeit, wieder einschalten.

ELEKTRO INSTALLATION

HINWEISE

Die Elektro-Installation darf nur von qualifizierten Fachleute durchgeführt werden, die mit Materialien nach der gültigen Norm arbeiten. Der Hersteller lehnt jegliche Haftung für Installationen ab, die von nicht kompetenten Personen durchgeführt worden sind oder für solche, bei denen die gesetzlich gültigen Normen der elektrischen Sicherheit nicht beachtet wurden (sowohl was die Ausführung als auch was die Materialien betrifft).

ELEKTRISCHE DATEN

Die elektrische Daten können Sie im Inneren der Haube finden, nachdem Sie die Fettfilter entfernt haben.

ANSCHLUSS AN DAS STROMNETZ

Das Stromkabel ist innen bereits angeschlossen und tritt in der Nähe des Luftabzugsrohrs aus der Haube heraus.

Es können zwei verschiedene Elektro-Installationen durchgeführt werden:



- festanschluss;
- anschluss mit Stecker und Steckdose.

BEI REPARATUREN ZU BEACHTENDE SICHERHEITSMASSNAHMEN

Reparaturarbeiten und auch die Ersetzung von Speisekabel dürfen nur von Fachleuten mit genormten Materialien und Geräten durchgeführt werden. Unsachgemäß durchgeführte Reparaturen können Brandgefahr und Kurzschluss verursachen.

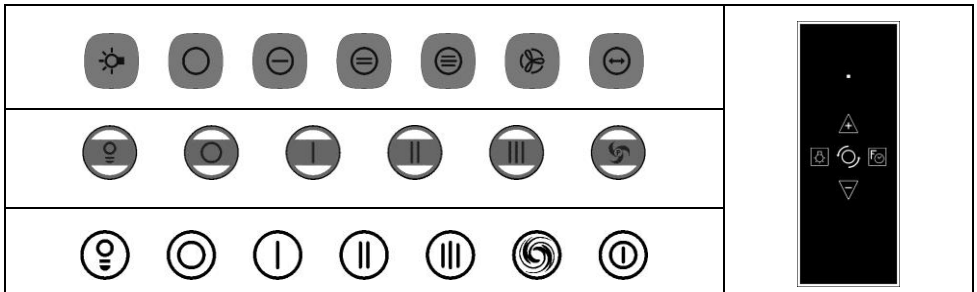
BEDIENUNG UND GEBRAUCH



		<p>MIT SCHUBLADE ZU: Wenn Sie die Taste für weniger als 3 Sekunden drücken, macht die Schublade bis Endanschlag auf. Wenn Sie die Taste für mehr als 3 Sekunden drücken, ist die Modalität WARTUNG/REINIGUNG aktiviert und ein akustisches Signal ertönt. Während dieser Modalität ist es nicht möglich die Schublade aufzumachen. Wenn Sie die Taste für mehr als 3 Sekunden drücken, ist die Modalität WARTUNG/REINIGUNG entaktiviert.</p> <p>MIT SCHUBLADE AUS: Wenn man diese Taste drückt, macht die Schublade komplett zu, unter der Voraussetzung dass die Fettfilterabdeckung richtig montiert ist.</p> <p>⚠ Wenn die Schublade keine Bewegung hat, nachdem die Taste gedrückt worden ist, sind 5 akustischen Signalen ertönt und das bedeutet dass die Filterabdeckung nicht richtig montiert ist. Montieren Sie die Filterabdeckung in der richtigen Weise und danach die Taste neu drücken.</p> <p>⚠ Wenn die Schublade bei der Öffnung/Schliessen Verhinderung</p>
---	---	--

		findet, dann schaltet der Motor sich aus; 4/2 akustische Signale ertönen. Die Taste  neu drücken um wieder mit der Bewegung weiterzugehen.
		Diese Taste schaltet den Motor aus, wenn eingeschaltet.  Mit der Fernbedienung (Zubehör) jedes mal dass die Taste  gedrückt wird, verringert man die Laufstufe bis zum Stop.
  	 	Wenn diese Tasten beleuchtet sind, dass bedeutet dass der Motor läuft mit der gezeigten Geschwindigkeit. Der Motor kann eingeschaltet werden nur wenn die Filterabdeckungen richtig montiert sind. Wenn die der Taste zugehörnden Geschwindigkeit nicht in Funktion ist, dann aktiviert man die dazugehörige Geschwindigkeit. Wenn die der Taste zugehörnden Geschwindigkeit in Funktion ist, dann ist die Funktion TIMER aktiviert und das Licht der Taste blinkt, danach schaltet sich der Motor automatisch nach 10 Minuten aus.  Mit der Fernbedienung (Zubehör) jedes Mal dass die Taste  gedrückt wird, erhöht man die Laufstufen, und jedes mal dass die Taste  gedrückt wird, verringert man die Laufstufe bis zum Stop. Mit der Taste  ist die Funktion TIMER/NACHLAUF aktiviert und der Motor schaltet sich nach 10 Minuten automatisch aus.
  		Mit dieser Taste ist die Intensivlaufstufe aktiviert und das Licht der Taste  ,  ,  blinkt, der Motor läuft für 10 Minuten auf der höchsten Laufstufe und danach geht der Motor automatisch zur Laufstufe 2 zurück.  Mit der Fernbedienung (Zubehör) und mit dem Motor auf der Laufstufe 3, wenn man die Taste  drückt, ist die Intensivlaufstufe aktiviert.
  		Wenn die Haube eine Beleuchtung hat, schaltet diese Taste die Beleuchtung ein und aus. Wenn die Beleuchtung eingeschaltet ist, ist die Taste  ,  ,  hintenbeleuchtet.
		SÄTTIGUNGSANZEIGE DER FETTFILTERN: Nach ca 100 Stunden von Motorarbeit, ist ein akustisches Signal ertönt um zu informieren dass die Fettfilter zu reinigen sind. Die Taste  fängt an zu blinken. Sofort die Fettfilter reinigen und die Anzeige wie folgt löschen. LÖSCHEN SIE DIE ANZEIGE: Schalten Sie den Motor aus, danach drücken Sie 2 x hintereinander die Taste  ; ein Signal ertönt um zu bestätigen dass alles gelöscht worden ist.  Mit der Fernbedienung (Zubehör) drücken Sie die Taste  .

WARTUNG



FETTFILTER

Die Metall Fettfilter befinden sich an der unteren Seite der Dunstabzugshaube und dienen dazu, die sich beim Kochen bildenden Fette aufzusaugen, und sollen verhindern, daß der Motor Schaden erleidet. Sie können vor Hand oder in Geschirrspüler gereinigt werden.

Für die Reinigung vor Hand braucht man kaltes Wasser und Seife zu verwenden, man muß mehrmals fest abbürsten und dann mit fliessendem Wasser abspülen.

Am Ende der Reinigung müssen die Fettfilter gut getrocknet und wieder korrekt eingesetzt werden.

Es ist möglich eine leichte Verfärbung nach dem Washen zu haben.

  Es ist empfohlen die Fettfilter zu reinigen nachdem der Kochfeld 50-100 Stunden gearbeitet hat.

Wenn die Fettfilter sehr schmutzig sind, kann der Motor nur eine geringe Luftmenge absaugen, daher wird die Funktion des Gerätes vermindert.

Die zunehmende Sättigung mit fetthaltige Rückstände die man nicht periodisch reinigt, sind leicht entflammbar und können Brände VERURSACHEN.

Die Herstellungsfirma lehnt jegliche Haftung für Brände ab, die durch schlechte Wartung verursacht worden sind.

 Nicht installieren oder die Fettfilter mit laufenden Motor entfernen.

 Betreiben Sie das Vakuum ohne die installierten Filter.

Das Unternehmen lehnt jegliche Haftung ab, wenn die Warnung oben nicht berücksichtigt wurde.

KOHLE FILTER

Die Kohlefilter werden verwendet, um die Koch Gerüche zu halten.

Die Kohlefilter befinden sich am Motor und sie reinigen den Küchendunst und befreien ihn von Gerüchen.

Wenn die Haube für Umluftbetrieb verwendet wird, ist es notwendig die Kohlefilter zu verwenden.

Folgen Sie der Dokumentation in Holzkohlefilters in Bezug auf die Installation enthalten, die Verwendung und die Art der Regeneration/Ersatz.

Bitte genau die Anleitung mit der regenerierbaren Kohlefilter lesen für alles was Montage, Gebrauchs und Regenerierung betrifft.

Kohlefilter die nicht regenerierbar sind:

 Es ist empfohlen die Kohlefilter zu ersetzen nachdem das Kochfeld für 300-400 Stunden gearbeitet hat. Die nicht-regenerierbaren Kohlefilter können nicht gewaschen oder regeneriert werden, sondern müssen ersetzt werden, wenn sie laufen.

AUSWECHSELN DER LAMPEN (Falls vorhanden)

 Immer darauf achten daß eine Lampe desselben Typs verwendet wird.

Bevor Sie die Lampen auswechseln, kontrollieren Sie daß die Lampen Kalt sind und der Strom komplett ausgeschaltet ist.

Folgen Sie der Schritten wie in den Abbildungen der L Serie gezeigt.

Wieder Strom geben.

 Wenn die Beleuchtung nicht funktioniert, kontrollieren dass die Lampen richtig eingesetzt worden sind.

REINIGUNG

Damit die gute Funktionstüchtigkeit der Dunstabzugshaube erhalten bleibt, sollte man die Haube ab und zu reinigen. Folgende Hinweise sind zu folgen.

 Kontrollieren Sie, daß der Strom ausgeschaltet ist.

Die empfohlene Pflegelotion ist eine Vermischung von WASSER und Flüssige NEUTRALE SEIFE. Es ist sehr wichtig daß die flüssige Seife keine Körner enthält, die die Oberfläche zerkratzen könnten.

Ein weiches Tuch muß mit der Pflegelotion befeuchtet werden, dann geht man mit dem Tuch auf das Haubekörper aber wichtig ist es daß man mit dem Tuch der Schleifrichtung folgt.

Es ist absolut verboten, flüssige Mittel direct auf die Haube aufzutragen.

Das Tuch muß keine Knöpfen, keine Reißverschluß haben, oder anders dass die Oberfläche zerkratzen kann.

Es ist verboten, Lösungs-, alkoholhaltige oder aggressive Mittel oder Benzine zu verwenden, die der Oberfläche beschädigen können.

Die Herstellungsfirma lehnt jegliche Haftung für unsachgemäße Reinigung ab, die Funktions oder ästhetischen Schaden verursachen kann.

 Während der Reinigung nicht verweilen auf den Tasten unbeabsichtigte Zündung zu verhindern.

STÖRUNGEN

Wenn sich die Dunstabzugshaube nicht bedienen lässt, für ca 1 Minute die Dunstabzugshaube durch Ziehen des Netzsteckers bzw Ausschalten oder Sicherung stromlos machen. Danach neu einschalten.

Wenn die Haube scheint ein nicht normales Verhältnis zu haben, lesen Sie die Hinweise für die Löschung der Sättigungsanzeige (siehe Bedienung und Gebrauch).

Wenn die Saugleistung sicher abgenommen hat, dass die Reinigungsintervalle des Filters erfüllt sind.

Prüfen Sie auch, dass sie nicht accidentalemnte Fremdkörper (wie Reinigungstücher), und wenn diese gefunden wird, in dem Kanal zu überprüfen, ob die Kanalverbindungen sind nicht betroffen gesaugt worden.

GERAET EUROPAISCH GEKENNZEICHNET



Dieses Gerät ist entsprechend der europäischen Richtlinie 2002/96/EG über Elektro und Elektronikaltgeräte (waste electrical and electronic equipment WEEE) gekennzeichnet.

Das Symbol an der Seite auf dem Produkt oder seiner Verpackung weist darauf hin, dass dieses Produkt nicht als normaler Haushaltsabfall zu behandeln ist, sondern an einem Sammelpunkt für das Recycling von elektrischen und elektronischen Geräten abgegeben werden muss. Durch Ihren Beitrag zum korrekten Entsorgen dieses Produkts schützen Sie die Umwelt und die Gesundheit Ihrer Mitmenschen. Umwelt und Gesundheit werden durch falsches Entsorgen gefährdet. Weitere Informationen über das Recycling dieses Produkts erhalten Sie von Ihrem Rathaus, Ihrer Müllabfuhr oder dem Geschäft, in dem Sie das Produkt gekauft haben.

ES

INDICACIONES DE SEGURIDAD IMPORTANTES

Leer con atención las siguientes instrucciones. Solo así se puede manejar el aparato de forma correcta y segura. Conservar las instrucciones de uso y montaje para utilizarlas más adelante o para posibles futuros compradores.

Solamente un montaje profesional conforme a las instrucciones de montaje puede garantizar un uso seguro del aparato. El instalador es responsable del funcionamiento perfecto en el lugar de instalación.

Este aparato ha sido diseñado para uso doméstico. Este aparato no puede usarse en exteriores. Vigilarlo mientras está funcionando. El fabricante no asume ninguna responsabilidad en caso de daños derivados de un uso indebido o un manejo incorrecto.

Este aparato puede ser utilizado por niños a partir de 8 años y por personas con limitaciones físicas, sensoriales o psíquicas, o que carezcan de experiencia y conocimientos, siempre y cuando sea bajo la supervisión de una persona responsable de su seguridad o que le haya instruido en el uso correcto del aparato siendo consciente de los daños que se pudieran ocasionar.

No dejar que los niños jueguen con el aparato. La limpieza y el mantenimiento rutinario no deben encomendarse a los niños a menos que sean mayores de 8 años y lo hagan bajo supervisión.

Mantener los niños menores de 8 años alejados del aparato y del cable de conexión.

Comprobar el aparato al sacarlo de su embalaje. El aparato no debe conectarse en caso de haber sufrido daños durante el transporte.

Los aparatos sin enchufe deben ser conectados exclusivamente por técnicos especialistas autorizados. Los daños provocados por una conexión incorrecta no están cubiertos por la garantía.

¡Peligro de asfixia!

El material de embalaje es peligroso para los niños. No dejar que los niños jueguen con el material de embalaje.

¡Peligro mortal!

Los gases de combustión que se vuelven a aspirar pueden ocasionar intoxicaciones.

Garantice una entrada de aire suficiente si el aparato se emplea en modo de funcionamiento en salida de aire al exterior junto con un equipo calefactor dependiente del aire del recinto de instalación.



Los equipos calefactores que dependen del aire del recinto de instalación (p. ej., calefactores de gas, aceite, madera o carbón, calentadores de salida libre, calentadores de agua) adquieren aire de combustión del recinto de instalación y evacuan los gases de escape al exterior a través de un sistema extractor (p. ej., una chimenea).

En combinación con una campana extractora conectada se extrae aire de la cocina y de las habitaciones próximas; sin una entrada de aire suficiente se genera una depresión. Los gases venenosos procedentes de la chimenea o del hueco de ventilación se vuelven a aspirar en las habitaciones.

- Por tanto, asegurarse de que siempre haya una entrada de aire suficiente.
- Un pasamuros de entrada/salida de aire no es garantía por sí solo del cumplimiento del valor límite.

A fin de garantizar un funcionamiento seguro, la depresión en el recinto de instalación de los equipos calefactores no debe superar 4 Pa (0,04 mbar). Esto se consigue si, mediante aberturas que no se pueden cerrar, p. ej., en puertas, ventanas, en combinación con un pasamuros de entrada/salida de aire o mediante otras medidas técnicas, se puede hacer recircular el aire necesario para la combustión.



Pedir siempre asesoramiento al técnico competente de su región, que estará en condiciones de evaluar todo el sistema de ventilación de su hogar y recomendarle las medidas adecuadas en materia de ventilación.

Si la campana extractora se utiliza exclusivamente en funcionamiento en recirculación, no hay limitaciones para el funcionamiento.

¡Peligro de incendio!

- Los depósitos de grasa del filtro de grasas pueden prenderse.
Los filtros de grasa deben limpiarse por lo menos cada 2 meses.
No usar nunca el aparato sin filtro de grasa.
- Los depósitos de grasa del filtro de grasas pueden prenderse. Nunca trabaje con una llama directa cerca del aparato (p. ej., flambeo). Instalar el aparato cerca de un equipo calefactor para combustibles sólidos (p. ej.,

madera o carbón) solo si se dispone de una cubierta cerrada no desmontable. No deben saltar chispas.

- El aceite caliente y la grasa se inflaman con facilidad. Estar siempre pendiente del aceite caliente y de la grasa. No apagar nunca con agua un fuego. Apagar la zona de cocción. Sofocar con cuidado las llamas con una tapa, una tapa extintora u otro medio similar.

¡Peligro de quemaduras!

Las partes accesibles se calientan durante el funcionamiento. No tocar nunca las partes calientes. No dejar que los niños se acerquen.

¡Peligro de lesiones!

Las piezas internas del aparato pueden tener bordes afilados. Usar guantes protectores.

¡Peligro de descarga eléctrica!

- Un aparato defectuoso puede ocasionar una descarga eléctrica. No conectar nunca un aparato defectuoso. Desenchufar el aparato de la red o desconectar el fusible de la caja de fusibles. Avisar al Servicio de Asistencia Técnica.
- Las reparaciones inadecuadas son peligrosas. Las reparaciones y la sustitución de cables de conexión defectuosos solo pueden ser efectuadas por personal del Servicio de Asistencia Técnica debidamente instruido. Si el aparato está averiado, desenchufarlo de la red o desconectar el fusible de la caja de fusibles. Avisar al Servicio de Asistencia Técnica.
- La humedad interior puede provocar una descarga eléctrica. No utilizar ni limpiadores de alta presión ni por chorro de vapor.

PROTECCION DEL MEDIO AMBIENTE

Su nuevo aparato presenta una gran eficiencia energética. Aquí se ofrecen consejos sobre cómo manejar el aparato ahorrando más energía y cómo desecharlo correctamente.

AHORRO DE ENERGÍA

- Al cocinar debe asegurarse de que haya suficiente ventilación para que la campana extractora trabaje de forma eficiente y con poco ruido.
- Se debe adaptar el nivel del ventilador a la intensidad de los vapores de cocción. El nivel intensivo solo debe utilizarse en caso necesario. Cuanto menor sea el nivel del ventilador, menor será el consumo de energía.
- En el caso de vapores de cocción intensos, seleccionar desde el principio un nivel de ventilador elevado. Si ya hay vapores de cocción presentes en la cocina, la campana extractora deberá dejarse en marcha durante más tiempo.
- Desconectar la campana extractora cuando ya no se requiera su uso.
- Desconectar la iluminación cuando ya no se requiera su uso.
- Limpiar o cambiar los filtros en los intervalos indicados para aumentar el rendimiento de la ventilación y evitar el riesgo de incendio.

CARACTERISTICAS GENERALES

La CAMPANA ASPIRADORA quita el aire, los humos y los vapores de cocción del ambiente interno, y los revierte en el exterior. No es necesario el uso de filtros al carbón para la depuración.

La CAMPANA FILTRADORA quita el aire, los humos y los vapores de cocción del ambiente interno, los depura por medio de filtros al carbón y revierte el aire depurado en el mismo ambiente. En este caso el uso de los filtros al carbón es indispensable.

Los filtros al carbón se encuentran disponibles por separado y pueden ser adquiridos como accesorios opcionales.

 Si la campana utiliza un filtro de plasma no se encuentra en la función de filtrado.

ANTES DEL MONTAJE

El presente manual es general. Puede que se describan otros detalles que no se relacionan con su aparato en concreto.

Antes de montar debe respetar las distancias mínimas de instalación entre la parte inferior de la campana y la parte superior de la placa de cocción indicadas en los dibujos del montaje. Si es posible se aconseja una distancia de entre 700 y 800 mm.

 En caso de que el usuario decida instalar la campana a una distancia inferior a la indicada, la empresa no se hace responsable de los posibles daños que la campana pueda sufrir debido al fuerte calor o de daños que se originen a personas o cosas provocados directa o indirectamente de un mal funcionamiento, de rotura o de posible incendio.

 La firma constructora prohíbe al usuario conectar la eventual descarga de aire de la campana, usada como aspiradora, a chimeneas de calderas, de evacuación de gas, humos o vapores o cualquier otro tipo de conducto, aunque fuese sólo de ventilación, que fué o será usado para otros fines o para otros aparatos. Prohíbe además, conectar el tubo de evacuación con humos provenientes de locales adyacentes o pozos, menos aún si son locales o tuberías de instalaciones anti-incendio. El usuario que no respetase estas disposiciones, pone a riesgo su vida y la de los demás; en tal caso, la firma constructora se exime de toda responsabilidad.

INSTRUCCIONES PARA EL MONTAJE

Monte el producto como se indica en las figuras de la serie M si la campana es aspiradora, serie C si se usa como filtradora.

 La campana aspiradora está dotada de material de fijación estándar. El instalador debe asegurarse de que usa dispositivos de fijación adecuados a las paredes y/o a los techos que se encuentra. La empresa fabricante se exime de cualquier tipo de responsabilidad por daños causados por montajes realizados de modo incorrecto.

El aparato pesa bastante y para desplazarlo son necesarias 2 personas.

Durante la instalación del producto use siempre guantes de protección para prevenir heridas.

El tubo tiene que ser resistente al calor, a la llama y a la corrosión. La firma desaconseja el uso de reducciones o tubos de diámetro diferentes a aquel de salida de la campana y de los tubos de aluminio flexibles debido a que la calidad del servicio disminuye.

La parte final del tubo, aquella en el exterior del agujero a pared, tiene que poseer una forma apropiada en modo de evitar que entren en el mismo lluvia, cuerpos extraños o ráfagas de viento y no reducir el flujo de aire.

Condiciones favorables para el uso de una campana Downdraft:

- Uso del producto en la función de succión.
- El funcionamiento óptimo de la aspiración se produce con placas de cocción con zonas/fuegos en línea.
- Cuando se utiliza con cocinas de gas, la captura de humos es más difícil que con las cocinas de inducción.
- Utilización de la tapa colocada sobre la olla colocando un cucharón en medio para dejar escapar el vapor en dirección a la boca de aspiración.
- La presencia en el local de instalación de la campana de una rejilla de entrada de aire de dimensiones adecuadas que no obstruya la entrada de aire. Utilizar un tubo de evacuado de aire que tenga la longitud máxima no superior a 5 metros.
- Limitar el número de curvas en la canalización, ya que cada curva reduce la eficacia de aspiración equiparada a 1 metro lineal. (Es: si se utilizan nº 2 curvas a 90°, el largo de la canalización no debería superar los 3 metros de longitud.)
- Evitar cambios drásticos de dirección. (Ej: sucesión de curvas o cambio de sección de la tubería).
- Utilizar un conducto con diámetro de 150 mm constante para toda la longitud.
- Utilizar un conducto de material aprobado por las normas vigentes.
- En caso de incumplimiento de las instrucciones anteriores, el proveedor no se hará responsable de los problemas de bajo caudal o ruido excesivo y no otorgará ninguna garantía al respecto.

ANTES DE LA INSTALACION ELECTRICA

Antes de instalar las conexiones eléctricas es necesario:

- controlar que los datos eléctricos indicados correspondan a los valores de tensión y frecuencia de red de la casa o departamento en la cual se instalará la campana;
- controlar que el local se encuentre provisto de sistemas de protección eléctrica contra cortocircuitos y choques eléctricos de acuerdo a las normas en vigor;
- hacer instalar un tomacorriente (o punto de conexión) con un interruptor bipolar al comienzo de acuerdo a las normas vigentes, con abertura de los contactos de por lo menos 3 mm;

- si se desea instalar la campana utilizando un enchufe es necesario, en el caso en el cual el cable de alimentación no se encuentre ya dotado, comprar un enchufe de acuerdo a las normas. Dicho enchufe tiene que ser accesible;
- quitar siempre la tensión de la red por medio del interruptor bipolar antes de las operaciones de conexión y restablecer la alimentación para el uso normal solo cuando la operación ha sido terminada, probar por seguridad.

 Si las luces permanecen encendidas de manera débil, invierta las fases del enchufe/toma de alimentación de la campana.

INSTALACION ELECTRICA

ADVERTENCIAS

Como ya ha sido dicho la instalación eléctrica debe ser realizada solo por personal profesional experto, calificado y habilitado por las leyes en vigor para desarrollar tal tarea, utilizando materiales de acuerdo a las normas vigentes y modalidades de instalación de acuerdo a las reglas del arte. La empresa no se hace responsable por las instalaciones realizadas por personal incompetente y por las instalaciones que no respetan las normas vigentes en materia de seguridad eléctrica (ya sea por las modalidades como por los materiales).

DATOS TECNICOS ELECTRICOS

Los datos técnicos eléctricos se encuentran en el interior de la campana, después de haber quitado los filtros antigrasas.

CONEXION CON LA RED ELECTRICA

El cable flexible de alimentación provisto se encuentra ya conectado internamente y sale de la campana próximo al conducto de salida del aire.

Es posible realizar dos tipos de instalación eléctrica:

- instalación fija;
- instalación con enchufe y tomacorriente.

PONER ATENCION EN CASO DE REPARACION







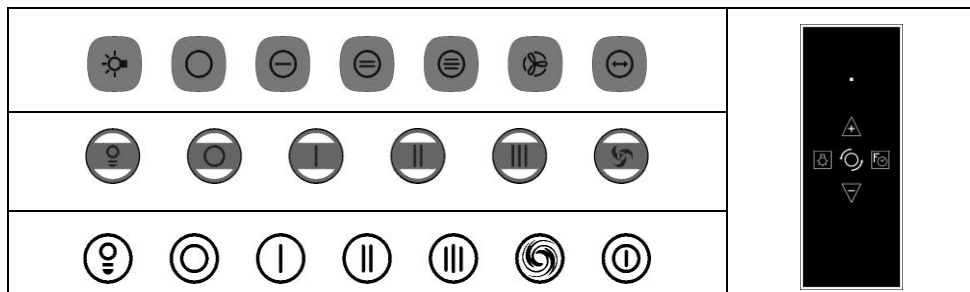











Las reparaciones, incluida la eventual sustitución del cable de alimentación, tienen que ser realizadas solo por personal calificado y habilitado, con modalidades, instrumentos y materiales de acuerdo a las normas.

Reparaciones efectuadas por otras personas pueden ser peligrosas y dar lugar a fulguraciones y riesgos de incendio.

FUNCIONAMIENTO Y UTILIZACION



		<p>SI EL CAJÓN ESTÁ CERRADO: Pulsando el botón por menos de 3 segundos, el cajón se abre hasta su posición de final de carrera.</p> <p>Pulsando el botón por más de 3 segundos, se pasa a la MODALIDAD LIMPIEZA y se emite una señal acústica cada 10 segundos: durante la modalidad de limpieza el cajón no se abre. Pulsando el botón por más de 3 segundos se abandona la modalidad de limpieza.</p> <p>SI EL CAJÓN ESTÁ ABIERTO: Pulsando el botón, el cajón se cierra hasta su posición de final de carrera si el filtro embellecedor está correctamente montado.</p> <p>⚠ Si el cajón no se mueve tras haber pulsado el botón y se emiten 5 señales acústicas, significa que el filtro embellecedor no está bien colocado. Introducir correctamente el filtro embellecedor y volver a pulsar el botón.</p> <p>⚠ Si durante la fase de cierre/apertura el cajón encuentra obstáculos, el movimiento se detiene y se emiten 4/2 señales acústicas. Volver a pulsar el botón ●/ⓘ/Ⓞ para que arranque de nuevo.</p>
		<p>Detiene el motor si está encendido.</p> <p>⚠ Con el control remoto facultativo cada vez que se pulsa el botón ▽ se reduce la velocidad del motor hasta su parada.</p>
		<p>Si un botón se enciende significa que el motor está encendido a esa velocidad. El motor se puede poner en marcha solamente si el filtro ciego está correctamente montado.</p> <p>Si la velocidad correspondiente al botón pulsado no está activa, el motor se configura a la relativa velocidad.</p> <p>Si la velocidad correspondiente al botón pulsado está activa, se selecciona la función TIMER, la luz del botón se enciende parpadeando y el motor se detiene automáticamente tras 10 min.</p> <p>⚠ Con el control remoto facultativo, cada vez que se pulsa el botón ▲ se aumenta la velocidad del motor y cada vez que se pulsa el botón ▽ se disminuye la velocidad del motor hasta pararlo. Con</p>

		<p>el botón  se selecciona la función TIMER y el motor se detiene automáticamente tras 10 min.</p>
		<p>Se selecciona la velocidad intensiva y la luz del botón // se enciende parpadeando, el motor se configura a la velocidad máxima durante 10 min tras los cuales se selecciona automáticamente la velocidad 2.</p> <p> Con el control remoto facultativo y con el motor a velocidad 3, pulsando el botón  se selecciona la velocidad intensiva.</p>
		<p>Si están presentes, encienden y apagan las luces de la campana.</p> <p>Cuando la luz está encendida el botón // se ilumina.</p>
		<p>ALARMA FILTROS ANTI-GRASA: Tras unas 100 horas de funcionamiento del motor, se dispara una señal acústica periódica que avisa que hay que limpiar los filtros anti-grasa y el botón  empieza a parpadear. Limpiar enseguida los filtros anti-grasa y restablecer la alarma como se indica a continuación.</p> <p>PUESTA A CERO CONTADOR HORAS: Con el motor apagado pulsar dos veces seguidas el botón ; para confirmar que se ha efectuado la puesta a cero se emite una señal acústica.</p> <p> Con el control remoto facultativo pulsar el botón .</p>

MANTENIMIENTO



FILTROS ANTIGRASA

Los filtros metálicos antigrasa, sirven para retener la grasa que se encuentra en suspensión debido a los humos que normalmente se derivan de la cocción, impidiendo que se estropee el motor; pueden lavarse a mano o en el lavavajillas.

Para lavarlos a mano basta usar agua caliente y jabón, cepillar con fuerza varias veces y aclarar bajo el grifo.

Al finalizar el lavado los filtros antigrasa deben colocarse de nuevo correctamente.

Puede ser que después del lavado se note una ligera alteración de color

  Se recomienda lavar los filtros antigrasa tras unas 50-100 horas de uso de la placa de cocción.

Si los filtros antigrasa están muy sucios el motor aspira poca cantidad de aire disminuyendo sus prestaciones.

La grasa acumulada en los filtros antigrasa si no se elimina con lavados periódicos, puede ser inflamable y puede causar incendios.

La empresa fabricante se exime de toda responsabilidad debida a incendios causados por escaso mantenimiento de los filtros antigrasa.

FILTROS DE CARBÓN

Los filtros de carbón sirven para retener los olores y los humos de la cocina.

El uso de filtros de carbón es necesario si se usa la campana como **filtrante**.

Aténgase a la documentación incluida en el filtro de carbón en lo concerniente al montaje, uso y modalidades de regeneración/sustitución.

Filtros de carbón no regenerables:

⚠ Se recomienda cambiar los filtros de carbón tras unas 300-400 horas de uso de la placa de cocción. Los filtros de carbón no regenerables no pueden lavarse ni ser regenerados, pero deben cambiarse cuando se agoten.

SUSTITUCIÓN DE LA LÁMPARAS (si los hubiere)

⚠ Sustituya siempre las lámparas con otras de las mismas características eléctricas. Antes de sustituir las lámparas asegúrese de que estén FRÍAS y que se haya excluido completamente la alimentación eléctrica.

Siga las fases indicadas en las figuras serie L.

Restablezca la alimentación eléctrica.

⚠ Si la iluminación no funciona, controle que las lámparas estén colocadas correctamente.

LIMPIEZA

Para conservar en buen estado la campana, límpiela de forma periódica siguiendo las advertencias indicadas a continuación.

⚠ Asegúrense que la alimentación eléctrica se encuentre interrumpida.

La sustancia detergente recomendada es una solución de AGUA y JABON LIQUIDO NEUTRO.

Es muy importante que el jabón líquido no contenga gránulos que puedan rayar la superficie.

La solución tiene que ser antes aplicada sobre un paño suave y después a mano se frota el paño sobre la capa. Es importante seguir con el paño el sentido del satinado.

Está completamente prohibido volcar líquidos directamente sobre la campana.

El paño no tiene que tener botones, cierres relámpago, automáticos u otros que puedan rayar la superficie.

Se prohíbe terminantemente el uso de disolventes químicos, productos agresivos, granulados o abrasivos, nafta, alcoholes o similares que podrían comprometer el aspecto superficial de la capa.

La firma constructora no responde por los daños funcionales o estéticos causados por limpiezas hechas con productos no aptos o con modos inadecuados.

⚠ Mientras que la limpieza no insistir demasiado en las teclas para evitar la ignición accidental.

AVERIAS

Si la campana aspiradora no responde correctamente al mando quite la tensión de la misma durante 1 minuto aprox. quite el enchufe de alimentación o desconecte el interruptor de seguridad y sucesivamente restablezca la conexión.

Si la campana funciona de modo anómalo, consulte la puesta a cero de los filtros con el mando que posee el producto (vea apartado FUNCIONAMIENTO Y USO).

Si la potencia de aspiración ha disminuido asegurarse de que se cumplen los intervalos de limpieza del filtro.

También comprobar que no han sido aspirador accidentalmente objetos extraños (tales como paños de limpieza) y si éstos se encuentran en el canal para comprobar que las conexiones de los canales no se ven afectados.

MARCA PARA DIRECTIVA CEE



Este aparato dispone de marca basada en la directiva europea 2002/96/CE en materia de aparatos eléctricos y electrónicos (waste electrical and electronic equipment WEEE).

Esta directiva define las normas para la recogida y reciclaje de los aparatos fuera de uso en todo territorio de la Unión Europea.

El símbolo al lado del producto o en el envase indica que no debe considerarse como residuo doméstico, sino que debe llevarse al punto de recogida apropiado de reciclaje de los aparatos eléctricos y electrónicos. Encargándose de eliminar este producto de modo apropiado, se contribuye a evitar posibles

consecuencias negativas para el ambiente y para la salud que podrían derivar de una eliminación inadecuada del producto. Para mayor información sobre el reciclaje de este producto, contacte con el ente municipal, el servicio local de eliminación de residuos, o el comercio donde lo ha adquirido.

ВАЖНЫЕ ПРАВИЛА ТЕХНИКИ БЕЗОПАСНОСТИ

Внимательно прочитайте данное руководство. Оно поможет вам научиться правильно и безопасно пользоваться прибором. Сохраняйте руководство по эксплуатации и инструкцию по монтажу для дальнейшего использования или для передачи новому владельцу.

Безопасность эксплуатации гарантируется только при квалифицированной сборке с соблюдением инструкции по монтажу. За безупречность функционирования ответственность несёт монтажёр.

Этот прибор предназначен только для домашнего использования. Прибор не предназначен для эксплуатации вне дома. Следите за прибором во время его работы. Производитель не несёт ответственности за повреждения, возникшие в результате использования не по назначению или неправильного обслуживания.

Дети до 8 лет, лица с ограниченными физическими, умственными и психическими возможностями, а также лица, не обладающие достаточными знаниями о приборе, могут использовать прибор только под присмотром лиц, ответственных за их безопасность, или после подробного инструктажа и осознания всех опасностей, связанных с эксплуатацией прибора.

Детям не разрешается играть с прибором. Очистка и обслуживание прибора не должны производиться детьми, это допустимо, только если они старше 8 лет и их контролируют взрослые.

Не допускайте детей младше 8 лет к прибору и его сетевому проводу.

Распакуйте и осмотрите прибор. Не подключайте прибор, если он был поврежден во время транспортировки.

Соединение без прибора зажигания может выполняться только уполномоченным специалистом. В случае повреждения, вызванные неправильным подключением, гарантийными провалами.

Опасность удушья!

Упаковочный материал представляет опасность для детей. Никогда не позволяйте детям играть с упаковочным материалом.

Опасно для жизни!

Втянутые обратно отработавшие газы могут стать причиной отравления.

Всегда обеспечивайте приток достаточного количества воздуха, если прибор и источник пламени с подводом воздуха из помещения работают одновременно в режиме отвода воздуха.



Источники пламени с подводом воздуха из помещения (например, работающие на газе, жидком топливе, дровах или угле нагреватели, проточные водонагреватели, бойлеры) получают воздух для сжигания топлива из помещения, где они установлены, а отработавшие газы отходят через вытяжную систему (например, вытяжную трубу) из помещения на улицу.

Во время работы вытяжки из кухни и располагающихся рядом помещений удаляется воздух и вследствие недостаточного количества воздуха возникает понижение давления. Ядовитые газы из вытяжной трубы или вытяжного короба втягиваются обратно в жилые помещения.

- Поэтому всегда следует заботиться о достаточном притоке воздуха.

- Сам стенной короб системы притока/отвода воздуха не обеспечивает гарантию соблюдения предельной величины.

Для безопасной эксплуатации понижение давления в помещении, где установлен источник пламени, не должно быть выше 4 Па (0,04 мбар). Это может быть достигнуто, если требуемый для сжигания воздух будет поступать через незакрывающиеся отверстия, например, в дверях, окнах, с помощью стенного короба системы притока/отвода воздуха или иных технических мероприятий.

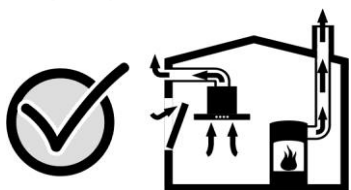

В любой ситуации обращайтесь за советом к компетентному лицу, ответственному за эксплуатацию и очистку труб, способному оценить вентиляционную систему всего дома и предложить Вам решение по принятию соответствующих мер.

Если вытяжка работает исключительно в режиме циркуляции воздуха, то эксплуатация возможна без ограничений.

Опасность возгорания!

- Отложения жира в жирособиравшем фильтре могут вспыхнуть.

Очищайте жирособиравший фильтр как минимум каждые 2 месяца.

Никогда не используйте прибор без жирособиравшего фильтра.

- Отложения жира в жирособиравшем фильтре могут вспыхнуть. Никогда не работайте с открытым пламенем рядом с прибором (например, фламбирование). Прибор

можно устанавливать вблизи источника для сжигания твёрдого топлива (например, дрова или уголь), если предусмотрена цельная несъёмная защитная панель. Не должно быть разлетающихся искр.

- Горячее растительное масло или жир легко воспламеняются. Не оставляйте без присмотра горячее масло или жир. Никогда не тушите огонь водой. Выключите конфорку. Пламя можно осторожно погасить крышкой, пламягасящим покрывалом или подобными предметами.

Опасность ожога!

В процессе эксплуатации открытые для доступа детали прибора сильно нагреваются. Не прикасайтесь к раскалённым деталям. Не подпускайте детей близко.

Опасность травмирования!

Некоторые детали внутри прибора имеют острые кромки. Используйте защитные перчатки.

Опасность удара током!

- Неисправный прибор может быть причиной поражения током. Никогда не включайте неисправный прибор. Выньте из розетки вилку сетевого провода или выключите предохранитель в блоке предохранителей. Вызовите специалиста сервисной службы.
- При неквалифицированном ремонте прибор может стать источником опасности. Любые ремонтные работы и замена проводов и труб должны выполняться только специалистами сервисной службы, прошедшими специальное обучение. Если прибор неисправен, выньте вилку сетевого провода из розетки или отключите предохранитель в блоке предохранителей. Вызовите специалиста сервисной службы.
- Проникающая влага может привести к удару электрическим током. Не используйте очиститель высокого давления или пароструйные очистители.

ОХРАНА ОКРУЖАЮЩЕЙ СРЕДЫ

Ваш новый прибор отличается особенной эффективностью энергопотребления. В этом разделе вы найдёте ряд рекомендаций, как при эксплуатации прибора сэкономить ещё больше энергии и как правильно утилизировать прибор.

ЭКОНОМИЯ ЭЛЕКТРОЭНЕРГИИ

- Во время приготовления позаботьтесь о достаточном притоке воздуха, чтобы обеспечить эффективную и бесшумную работу вытяжки.
- Настройте режим работы вентилятора в зависимости от интенсивности испарений. Включайте интенсивный режим только при необходимости. Пониженный режим работы вентилятора способствует снижению расхода электроэнергии.
- При высокой интенсивности испарений заранее выбирайте повышенный режим работы вентилятора. При значительном скоплении испарений в кухне потребуются более длительное использование вытяжки.
- Выключите вытяжку, если не предполагается её дальнейшее использование.
- Выключите подсветку, если не предполагается её дальнейшее использование.
- Следует очищать и менять фильтр с указанной периодичностью в целях повышения эффективности работы системы вентиляции и предотвращения опасности возникновения пожара.

ОБЩИЕ СВЕДЕНИЯ

ВЫТЯГИВАЮЩАЯ ВЫТЯЖКА удаляет из помещения воздух, дым и пары, выделяемые в процессе приготовления пищи, и выводит их наружу. При этом не является необходимым использование углеродных фильтров для очистки воздуха.

ФИЛЬТРУЮЩАЯ ВЫТЯЖКА удаляет из помещения воздух, дым и пары, выделяемые в процессе приготовления пищи, очищает их с помощью углеродных фильтров и возвращает очищенный воздух обратно в помещение. В данном случае использование углеродных фильтров является необходимым.

Углеродные фильтры предлагаются отдельно и могут быть приобретены в качестве дополнительных аксессуаров.

 Если вытяжка используется плазменный фильтр не установлен в функции фильтрации.

ДО УСТАНОВКИ

Настоящее руководство является общим. Возможно, здесь будут описаны некоторые детали, отсутствующие на вашем аппарате.

Перед тем, как выполнить установку, проверить, что соблюдаются минимальные расстояния между задней стенкой вытяжки и верхней точкой варочной поверхности, указанные в монтажных схемах. При возможности, рекомендуется расстояние от 700 и до 800 мм.

 Если пользователь устанавливает вытяжку на меньшее расстояние, завод-изготовитель снимает с себя любую ответственность за урон, нанесённый вытяжке перегревом или материальный ущерб и травмы, нанесённые прямым или косвенным путём при любой неполадке, поломке или пожаре.

 Фирма-производитель воспрещает пользователю подсоединять вытяжку, в случае ее использования в качестве вытягивающей вытяжки, к дымоходу отопительной системы, через который выводятся пары, газ или дым, или любой другой трубопроводной системе, включая вентиляционную, которая используется или будет использоваться в других целях или для другого оборудования, сжигающего газ или другое топливо.

ИНСТРУКЦИИ ПО УСТАНОВКЕ

Выполнить установку изделия, как показано на схемах серии M, для аспирационной, и серии S, для фильтрующей версии.

! Аспирационная вытяжка оснащена стандартным крепёжным материалом. Монтажник должен убедиться в том, что используются подходящие крепёжные средства для стен и/или потолка, на месте установки. Завод-изготовитель снимает с себя любую ответственность за урон, вызванный неправильно выполненными монтажными работами.

Аппарат тяжёлый, перемещение должны выполнять 2 человека.

Проводить монтажные работы в защитных перчатках, чтобы избежать ранений.

Труба должна быть тепло- и огнестойкая и антикоррозийная. Не рекомендуется применение редукций или труб диаметра отличного от диаметра выхода вытяжки и гибких алюминиевых труб поскольку при их использовании эксплуатационные характеристики ухудшаются.

Конечная часть трубы, находящаяся снаружи отверстия в стене, должна иметь адекватную форму для избежания попадания дождя, инородных тел, или порывов ветра а не уменьшить поток воздуха.

Благоприятные условия для использования вытяжки Downdraft:

- Использование продукта в режиме всасывания.
- Оптимальное функционирование вытяжки происходит в сочетании с варочными панелями с конфорками на одной линии.
- При использовании с газовыми варочными панелями улавливание дыма сложнее, чем с индукционными варочными панелями.
- Использование крышки, надетой на кастрюлю, путем размещения ковша между ними, чтобы пар мог выходить в направлении всасывающего патрубка.
- Наличие в помещении, где установлена вытяжка, воздухозаборной решетки подходящих размеров, не препятствующей притоку воздуха. Использовать выводную трубу длиной не превышающую 5 метров.
- Ограничить количество изгибов в воздуховоде, так как каждый изгиб уменьшает эффективность всасывания равной 1 линейному метру. (Пр: если используется 2 изгиба в 90°, длина воздуховода не должна превышать 3 метров).
- Избегать резких изменений направления. (Пр: последовательность кривых или изменение участка трубопровода).
- Использовать воздуховод диаметром 150 мм по всей его длине.
- Использовать воздуховод из материала, утвержденного нормативами.
- В случае несоблюдения предыдущих инструкций поставщик не несет ответственности за проблемы с низким расходом или чрезмерным шумом, и в этом отношении не дается никаких гарантий.

ДО ЭЛЕКТРИЧЕСКОГО ПОДКЛЮЧЕНИЯ

До того как подключить оборудования следует:

- проверить соответствие указанных электрических данных значениям напряжения и частоты сети квартиры, в которой устанавливается вытяжка;
- проверить наличие системы электрической защиты помещения от коротких замыканий и от ударов током в соответствии с действующими нормативами;
- позаботиться об установке вывода питания (или точки подключения) с расстоянием между контактами по крайней мере 3 мм, при этом до вывода питания должен быть установлен двухполюсный переключатель по норме;
- если подключение вытяжки будет производиться посредством розетки, следует позаботиться о том, чтобы розетка была доступна;

- всегда отключать напряжение в сети при помощи двухполюсного переключателя, до начала производства операций по подключению, и восстанавливать питание для обычного хозяйственного использования только после окончания, испытания и обеспечения безопасности подключения.

ЭЛЕКТРИЧЕСКОЕ ПОДКЛЮЧЕНИЕ

ПРЕДОСТЕРЕЖЕНИЯ

Электрическое подключение может производиться только специализированным и квалифицированным персоналом, уполномоченным, на основании действующего законодательства, выполнять подобные функции, используя материалы по норме и методы работы по всем правилам. Компания не берет на себя никакой ответственности по подключению произведенному неквалифицированным персоналом, или которое производится при несоблюдении действующих нормативов по поводу электрической безопасности (как с точки зрения метода работы, так и с точки зрения материалов).

ТЕХНИЧЕСКИЕ ЭЛЕКТРИЧЕСКИЕ ДАННЫЕ

Технические электрические данные даны внутри вытяжки их можно увидеть после удаления антижировых фильтров.

ПОДКЛЮЧЕНИЕ К ЭЛЕКТРИЧЕСКОЙ СЕТИ

Поставляемый гибкий шнур питания поставляется уже подключенным внутрь вытяжки, он выводится с вытяжки недалеко от канала вывода воздуха.

Возможно произвести два вида электрического подключения:

- фиксированное подключение;
- подключение с розеткой на одном из выводов питания.

ЧЕМУ СЛЕДУЕТ УДЕЛЯТЬ ВНИМАНИЕ ПРИ ПОЧИНКЕ





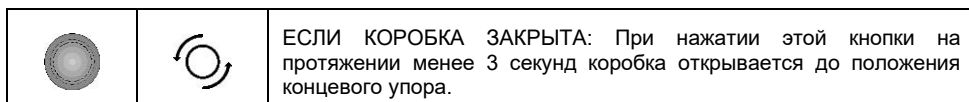
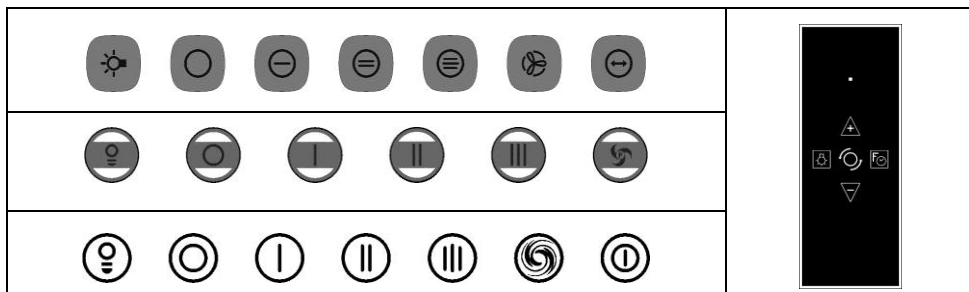

Любые починки, включая возможную замену провода питания, должны производиться только квалифицированным и уполномоченным персоналом методами, инструментами и при использовании материалов по норме.

Починки произведенные прочими лицами могут быть опасными и могут привести к поражению электрическим током и риску пожара.

ДЕЙСТВИЕ И ЭКСПЛУАТАЦИЯ



		<p>При нажатии этой кнопки на протяжении более 3 секунд происходит переход в РЕЖИМ ЧИСТКИ, и каждые 10 секунд подается звуковой сигнал. В режиме чистки коробка не открывается. Нажав на эту кнопку на протяжении более 3 секунд, можно выйти из режима чистки.</p> <p>ЕСЛИ КОРОБКА ОТКРЫТА: При нажатии этой кнопки коробка закрывается до положения концевого упора, если фильтр правильно установлен.</p> <p> Если после нажатия кнопки коробка не двигается, а подаются 5 звуковых сигналов, это означает, что фильтр вставлен не полностью. Правильно вставьте фильтр и снова нажмите на кнопку.</p> <p> Если во время закрытия/открытия коробка встречает препятствие и останавливается, то подаются 4/2 звуковых сигнала. Снова нажмите на кнопку    для продолжения движения.</p>
		<p>Останавливает двигатель, если он включен.</p> <p> При каждом нажатии кнопки  на дополнительном пульте управления, скорость двигателя уменьшается до его полного останова.</p>
		<p>Если одна из кнопок загорается, это указывает на то, что двигатель включен и работает на этой скорости. Двигатель может включиться, только если слепой фильтр правильно установлен.</p> <p>Если скорость, соответствующая нажатой кнопке, не активна, эта скорость задается для двигателя.</p> <p>Если скорость, соответствующая нажатой кнопке, активна, то задается функция ТАЙМЕРА, подсветка кнопки мигает, и через 10 минут двигатель останавливается автоматически.</p> <p> При каждом нажатии кнопки  на дополнительном пульте управления, скорость двигателя увеличивается, а при каждом нажатии кнопки  скорость двигателя уменьшается до его останова. С помощью кнопки  задается функция ТАЙМЕРА, и через 10 минут двигатель останавливается автоматически.</p>
		<p>Задается высокая скорость и подсветка кнопки    начинает мигать, двигатель устанавливается на максимальную скорость на 10 минут, по истечении которых автоматически устанавливается скорость 2.</p> <p> Если двигатель работает на скорости 3, то при нажатии кнопки  на дополнительном пульте управления задается высокая скорость.</p>
		<p>Если имеются, включают и выключают освещение вытяжки.</p> <p>Если свет включен, кнопка    загорается.</p>

		<p>АВАРИЙНАЯ ТРЕВОГА ЖИРОВЫХ ФИЛЬТРОВ: Примерно через 100 часов работы двигателя срабатывает периодический звуковой сигнал, который сигнализирует о необходимости чистки жировых фильтров. Кнопка  начинает мигать. Немедленно почистить жировые фильтры и сбросить аварийную тревогу как описано ниже.</p> <p>ОБНУЛЕНИЕ СЧЕТЧИКА ЧАСОВ: При выключенном двигателе нажать два раза подряд кнопку ; в подтверждение обнуления подается звуковой сигнал.</p> <p> Нажать кнопку  на дополнительном пульте управления.</p>
---	---	--

ТЕХОБСЛУЖИВАНИЕ



ЖИРОУЛАВЛИВАЮЩИЕ ФИЛЬТРЫ

Металлические жиरोулавливающие фильтры необходимы для задержки частиц жира, которые находятся во взвешенном состоянии во время приготовления пищи, и этим, защищают двигатель. Фильтры можно мыть вручную или посудомоечной машинке.

Для мойки вручную достаточно использовать мыло и горячую воду, энергично и многократно очистить щёткой, затем промыть проточной водой.

После чего фильтры высушить и правильно установить на место.

После мойки фильтры могут незначительно изменить цвет.

  Жиरोулавливающие фильтры рекомендуется мыть каждые 50-100 часов работы применения варочной панели.

При высокой степени загрязнения жиरोулавливающих фильтров, двигатель всасывает незначительное количество воздуха и понижается производительность.

Если не удалять жир, который накапливается на фильтрах, периодически промывая, он может воспламениться и стать причиной пожара.

Завод-изготовитель снимает с себя любую ответственность за пожар, вызванный недобросовестным техобслуживанием жиरोулавливающих фильтров.

 Не устанавливайте и не удаляйте жировые фильтры при работающем двигателе.

 Никогда не используйте пылесос без фильтров, установленных.

Компания отрицает всякую ответственность, если предупреждение выше игнорировались.

УГОЛЬНЫЕ ФИЛЬТРЫ

Угольные фильтры находятся на всасывании двигателя и удерживают запахи во время приготовления.

Угольные фильтры необходимо использовать, если вытяжка используется в фильтрующей версии.

Монтаж, использование и способ регенерации/замена фильтра, выполнять в соответствии с прилагаемой к нему документацией.

Не регенерируемые угольные фильтры:

 Угольные фильтры рекомендуется заменять каждые 300-400 часов работы применения варочной панели. Не регенерируемые фильтры нельзя мыть или восстанавливать, когда они отработаны, их необходимо заменять.

ЗАМЕНА ЛАМПОЧЕК (если)

 Новые лампочки должны иметь идентичные электрические характеристики. Перед тем, как заменить лампочки, проверить, что они остыли и полностью отключено электропитание.

Выполнить операции, показанные на схемах серии L.

Подключить электропитание.

 Если освещение не работает, проверить, что лампочки установлены правильно.

ЧИСТКА

Для поддержания в хорошем состоянии вытяжки следует производить ее периодическую чистку следуя нижеуказанным предостережениям.

 Убедитесь в том, что электрическое питание отключено.

Рекомендуемое чистящее вещество это раствор ВОДЫ и ЖИДКОГО НЕЙТРАЛЬНОГО МЫЛА. Является очень важным, чтобы жидкое мыло не содержало гранул, которые могли бы поцарапать поверхность.

Раствор должен быть сначала налит на мягкую тряпку, а затем следует этой тряпкой протирать ручную оболочку вытяжки, при этом является обязательно следовать тряпкой по направлению сатинирования.

Строго воспрещается наливать жидкости прямо на вытяжку.

Тряпка должна быть без пуговиц, молний, клепок и всего того, что может поцарапать поверхность.

Запрещается использование агрессивных, гранульных или абразивных средств или сходных с ними веществ, которые могли бы неблагоприятно повлиять на внешний вид поверхности материала.

Фирма-производитель не отвечает за ущерб, как функциональный так и эстетический, нанесенный по причине адекватной с точки зрения используемых материалов чистки или чистки произведенной неправильным образом.

 Во время чистки не слишком подробно останавливаться на клавишах для предотвращения случайного возгорания.

ПОЛОМКИ

Если аспирационная вытяжка не отвечает адекватно на устройства управления, отключить напряжение приблизительно на 1 минуту, для этого, изъять штеккер из розетки или разъединить защитные выключатель, а затем, восстановить подключение.

Если в функционировании вытяжки обнаружены неполадки, выполнить процедуру обнуления фильтров на пульте управления (смотреть главу ФУНКЦИОНИРОВАНИЕ И ИСПОЛЬЗОВАНИЕ).

Если мощность всасывания уменьшилась в том, что очищающие интервалы фильтра выполнены.

Также убедитесь, что они не были пылесосить accidentalmente посторонних предметов (например, для чистки тканей), и если они находятся в канале, чтобы проверить, что соединения каналов не влияет.

МАРКИРОВКА ДЛЯ ДИРЕКТИВЫ ЕЭС



Настоящий прибор имеет маркировку в соответствии европейской директивой 2002/96/ЕС для электрических и электронных приборов (waste electrical and electronic equipment WEEE).

Настоящие директива устанавливает нормы по сбору и реутилизации вышедших их строя электронных приборов, действительные по всей территории Европейского Союза.

Значок, который приводится с боковой стороны изделия или на упаковке, указывает, что прибор нельзя относить к нормальным бытовым отходам, а необходимо сдать его в специальный сборочный пункт для реутилизации

электрических и электронных приборов. Правильная утилизация настоящего изделия, помогает предупредить отрицательные последствия для окружающей среды и здоровья. Чтобы получить

подробную информацию по реутилизации этого прибора, обратитесь к городским властям или местному пункту об утилизации отходов, а также в магазин, где был приобретен этот прибор.

BELANGRIJKE VEILIGHEIDSVOORSCHRIFTEN

Lees deze gebruiksaanwijzing zorgvuldig door. Alleen dan kunt u uw apparaat goed en veilig bedienen. Bewaar de gebruiksaanwijzing voor later gebruik of om door te geven aan een volgende eigenaar.

De veiligheid is alleen gewaarborgd bij een deskundige montage volgens de montagehandleiding. De installateur is verantwoordelijk voor een goede werking op de plaats van opstelling.

Dit toestel is alleen bestemd voor huishoudelijk gebruik en de huiselijke omgeving. Het apparaat is niet voor buitengebruik bestemd. Zorg ervoor dat het toestel altijd onder toezicht wordt gebruikt. De fabrikant is niet aansprakelijk voor schade als gevolg van onjuist gebruik of onjuiste bediening.

Dit toestel kan worden gebruikt door kinderen vanaf 8 jaar en door personen met beperkte fysieke, sensorische of geestelijke vermogens of personen die gebrek aan kennis of ervaring hebben, wanneer zij onder toezicht staan van een persoon die verantwoordelijk is voor hun veiligheid of geleerd hebben het op een veilige manier te gebruiken en zich bewust zijn van de risico's die het gebruik van het toestel met zich meebrengt.

Kinderen mogen niet met het apparaat spelen. Reiniging en onderhoud van het toestel mogen niet worden uitgevoerd door kinderen, tenzij zij 8 jaar of ouder zijn en onder toezicht staan.

Zorg ervoor dat kinderen die jonger zijn dan 8 jaar uit de buurt blijven van het toestel of de aansluitkabel.

Controleer het apparaat na het uitpakken. Niet aansluiten in geval van transportschade.

Alleen een daartoe bevoegd vakman mag apparaten zonder stekker aansluiten. Bij schade door een verkeerde aansluiting maakt u geen aanspraak op garantie.

Verstikkingsgevaar!

Verpakkingsmateriaal is gevaarlijk voor kinderen. Kinderen nooit met verpakkingsmateriaal laten spelen.

Levensgevaar!

Teruggezogen verbrandingsgassen kunnen leiden tot vergiftiging.

Altijd voor voldoende luchttoevoer zorgen, wanneer de luchtafvoer plaatsvindt in een ruimte met een vuurbron die gebruikmaakt van de aanwezige lucht.

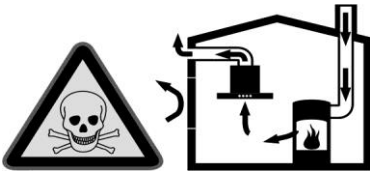

Vuurbronnen die de lucht in de ruimte verbruiken (bijv. apparaten die op gas, olie, hout of kolen worden gestookt, geisers, warmwatertoestellen) trekken de verbrandingslucht uit de opstellingsruimte en voeren de gassen via een afvoer (bijv. schoorsteen) af naar buiten.

In combinatie met een ingeschakelde afzuigkap wordt aan de keuken en aan de ruimtes ernaast lucht onttrokken - zonder voldoende luchttoevoer ontstaat er een onderdruk. Giftige gassen uit de schoorsteen of het afvoerkanaal worden teruggezogen in de woonruimte.

- Zorg daarom altijd voor voldoende ventilatie.
- Een ventilatiekast in de muur alleen is niet voldoende om aan de minimale eisen te voldoen.

U kunt het apparaat alleen dan zonder risico gebruiken wanneer de onderdruk in de ruimte waarin de vuurbron zich bevindt niet groter is dan 4 Pa (0,04 mbar). Dit kan worden bereikt wanneer de voor de verbranding benodigde lucht door niet afsluitbare openingen, bijv. in deuren, ramen, in combinatie met een ventilatiekast in de muur of andere technische voorzieningen, kan worden toegevoerd.



Raadpleeg in ieder geval het bedrijf dat in uw huis zorgt voor de schoorsteenreiniging. Dit bedrijf is in staat het totale ventilatiesysteem van uw huis te beoordelen en kan een voorstel doen voor passende maatregelen op het gebied van de luchttoevoer.

Indien de afzuiging alleen met recirculatie wordt gebruikt, is een onbeperkt gebruik mogelijk.

Brandgevaar!

- De vetafzettingen in het vetfilter kunnen ontbranden. Vetfilter minstens om de 2 maanden reinigen. Apparaat niet zonder vetfilter gebruiken.
- De vetafzettingen in het vetfilter kunnen ontbranden. In de buurt van het apparaat nooit werken met een open vlam (bijv. flamberen). Het apparaat alleen in de buurt van een vuurbron voor vaste brandstoffen (bijv. hout of kolen) installeren wanneer er een afgesloten, niet verwijderbare afscherming aanwezig is. Er mogen geen vonken wegspringen.
- Hete olie en heet vet vatten snel vlam. Hete olie en heet vet nooit gebruiken zonder toezicht. Vuur nooit blussen met water. Schakel de kookzone uit. Vlammen

voorzichtig met een deksel, smoordeksel of iets dergelijks verstikken.

Risico van verbranding!

Tijdens het gebruik worden de toegankelijke onderdelen heet. De hete onderdelen nooit aanraken. Zorg ervoor dat er geen kinderen in de buurt zijn.

Risico van letsel!

Bepaalde onderdelen in het toestel kunnen scherpe randen hebben. Veiligheidshandschoenen dragen.

Kans op een elektrische schok!

- Een defect toestel kan een schok veroorzaken. Een defect toestel nooit inschakelen. De netstekker uit het stopcontact halen of de zekering in de meterkast uitschakelen. Contact opnemen met de klantenservice.
- Ondeskundige reparaties zijn gevaarlijk. Reparaties en de vervanging van beschadigde aansluitleidingen mogen uitsluitend worden uitgevoerd door technici die zijn geïnstrueerd door de klantenservice. Is het apparaat defect, haal dan de stekker uit het stopcontact of schakel de zekering in de meterkast uit. Contact opnemen met de klantenservice.
- Binnendringend vocht kan een schok veroorzaken. Geen hogedrukreiniger of stoomreiniger gebruiken.

MILIEUBESCHERMING

Uw nieuwe apparaat is bijzonder energie-efficiënt. Hier krijgt u tips over de manier waarop u bij het gebruik van uw apparaat nog meer kunt besparen op energie.

ENERGIE BESPAREN

- Zorg tijdens het koken voor voldoende toevoer van lucht, zodat de afzuigkap efficiënt werkt en weinig geluid geeft.
- Pas de ventilatiestand aan de intensiteit van de kookdamp aan. Gebruik de intensiefstand alleen wanneer dit nodig is. Een lagere ventilatiestand betekent minder energieverbruik.
- Kies bij intensieve kookdampen op tijd een hogere ventilatiestand. Wanneer er in de keuken al kookdamp is ontstaan, dient de afzuigkap langer te worden ingezet.
- Hoefte de afzuigkap niet meer te worden gebruikt, schakel hem dan uit.

- Schakel de verlichting uit wanneer deze niet langer nodig is.
- Filters dienen binnen de aangegeven periodes te worden gereinigd of vervangen, om de effectiviteit van de ventilatie te verhogen en het risico van brand tegen te gaan.

ALGEMEEN

Een AFZUIGKAP zuigt de kookdampen direct op en leidt deze rechtstreeks naar buiten. Voor dit soort luchtreiniging zijn geen koolstoffilters nodig.

Een CIRCULATIEKAP zuigt de kookdampen op, reinigt ze d.m.v. een koolstoffilter en blaast de gefilterde, geurloze lucht in de ruimte terug. Voor deze functie is het gebruik van koolstoffilters absoluut noodzakelijk.

De koolstoffilters zijn als optionele toebehoren verkrijgbaar.

 Indien u gebruik maakt van een plasmafilter hoeft u de afzuigkap niet in de recirculatie modus te zetten.

VOOR HET MONTEREN

Deze handleiding is algemeen opgesteld. Het is mogelijk dat er afzonderlijke onderdelen worden beschreven die bij uw toestel niet aanwezig zijn.

Vóór de montage moet men de minimale afstanden voor installatie tussen het onderste deel van de kap en het bovenste deel van de kookplaat naleven, zoals aangegeven in de specifieke montageafbeeldingen. Waar mogelijk is een afstand tussen 700 en 800 mm aanbevolen.

 Wanneer de gebruiker beslist om de kap op kleinere afstanden dan de aangegeven afstanden te installeren, acht het bedrijf zich niet verantwoordelijk wat betreft mogelijke schade aan de kap wegens de grote warmte of schade aan voorwerpen of letsels aan personen rechtstreeks of onrechtstreeks veroorzaakt door een slechte werking, een breuk of eventueel brand.

 Het is niet toegestaan de afvoeropening van de afzuigkap aan te sluiten op afvoerkanalen van gasgeisers, (cv-)verwarmingsketels of op andere kanalen voor het afvoeren van rook of damp. De afvoeropening van de afzuigkap mag ook niet worden aangesloten op ventilatiekanalen van andere apparaten. Dit geldt in het bijzonder voor ruimten of kanalen die voorzien zijn van een brandblusinstallatie.

De fabrikant wijst elke aansprakelijkheid af als de afvoer op soortgelijke kanalen of schachten wordt aangesloten. De gebruiker die dit advies niet opvolgt, brengt zijn leven en dat van anderen in gevaar!

MONTAGEAANWIJZING

Monteer het product zoals aangegeven in de afbeeldingen serie M als de kap een afzuigkap is, serie C als ze als filterkap wordt gebruikt.

 De afzuigkap is uitgerust met standaard bevestigingsmateriaal. De persoon die de installatie uitvoert, moet ervoor zorgen geschikte bevestigingsmaterialen voor de wanden en/of het plafond die men aantreft te gebruiken. De constructeur wijst iedere verantwoordelijkheid af voor schade veroorzaakt door montage die niet correct is uitgevoerd.

Het toestel weegt zwaar, er zijn 2 personen nodig om het te verplaatsen.

Tijdens de installatie van het product moet men altijd beschermende handschoenen gebruiken om wonden te voorkomen.

De afvoerpijp dient corrosie-, vlam- en warmtebestendig te zijn. De fabrikant raadt het ten sterkste af om verloopstukken of pijpen met een verschillende diameter te gebruiken dan die van

het mondstuk. Ook het gebruik van flexibele aluminium buizen dient te worden vermeden omdat die minder goed presteren en een hoger geluidsniveau veroorzaken. Het eindstuk van de pijp, d.w.z. het gedeelte van de pijp dat zich aan de buitenmuur bevindt, dient zodanig gevormd te zijn dat regen, wind en vreemde voorwerpen niet naar binnen kunnen komen en tevens de afvoersnelheid niet verminderen.

Gunstige voorwaarden voor het gebruik van een Downdraft afzuigkap:

- Gebruik van het product in de zuigfunctie.
- De optimale werking van de afzuiging vindt plaats in combinatie met kookplaten met branders in lijn.
- Bij gebruik met gaskookplaten is het opvangen van dampen moeilijker dan bij inductiekookplaten.
- Gebruik van het over de pan geplaatste deksel door er een pollepel tussen te plaatsen om de stoom in de richting van de zuigmond te laten ontsnappen.
- De aanwezigheid in de ruimte waar de kap is geïnstalleerd van een luchtinlaatrooster van geschikte afmetingen dat de luchtinlaat niet belemmert. Gebruik een luchtafvoerslang met een max. lengte van 5 meter.
- Zorg ervoor dat er weinig bochten zijn daar iedere bocht de doeltreffendheid van de afzuiging doet afnemen in overeenstemming met 1 rechte meter. (Bijv.: indien 2 bochten van 90° worden toegepast, moet de leiding lengte de 3 meter niet overschrijden).
- Vermijd grote richtingsverschillen. (Bijv.: opeenvolging van bochten of verandering van sectie van de pijpleiding).
- Gebruik een leiding met een diameter van 150mm over de hele lengte.
- Gebruik een leiding van een goedgekeurd materiaal.
- Bij het niet naleven van de voorgaande instructies is de leverancier niet aansprakelijk voor problemen met een laag debiet of overmatig geluid en wordt hiervoor geen garantie gegeven.

VOORDAT U HET APPARAAT OP HET ELEKTRICITEITSNET AANSLUIT

Voordat het apparaat op het lichtnet aangesloten wordt dient u het volgende in acht te nemen:

- controleer of de elektrische gegevens overeenkomen met de spannings- en stroomfrequentiewaarden op de plaats van installatie;
- controleer of het pand is voorzien van veiligheidssystemen op het gebied van elektriciteit en of die voldoen aan de plaatselijk geldende voorschriften;
- installeer een stopcontact (of een aansluitpunt) met een genormeerde tweepolige schakelaar met een contactopening van ten minste 3 mm;
- wanneer u de wasemkap met een stekker wenst te installeren dient er een gearde contactdoos in de buurt te zijn;
- sluit de netspanning altijd af d.m.v. de tweepolige schakelaar en schakel de spanning pas weer in nadat alle aansluitingen gereed en getest zijn.

ELEKTRISCHE AANSLUITINGEN

WAARSCHUWING

De elektrische installatie mag alleen door een erkend installatiebedrijf worden uitgevoerd en met materialen die aan de normen voldoen. De fabrikant wijst elke aansprakelijkheid af voor installaties die door niet-erkende personen zijn aangelegd of voor installaties die niet voldoen aan de wettelijke normen (zowel wat uitvoering als materiaalgebruik betreft).

ELEKTRISCHE GEGEVENS

De technische gegevens vindt u aan de binnenzijde van de schouwkap na het verwijderen van de vetfilters.

AANSLUITING OP HET ELEKTRICITEITSNET

Het netsnoer is aan de binnenzijde reeds aangesloten en komt bij de afvoerpijp uit de kap naar buiten. De afzuigkap kan op twee manieren op het elektriciteitsnet aangesloten worden:

- vaste aansluiting;
- aansluiting d.m.v. een stekker en stopcontact.







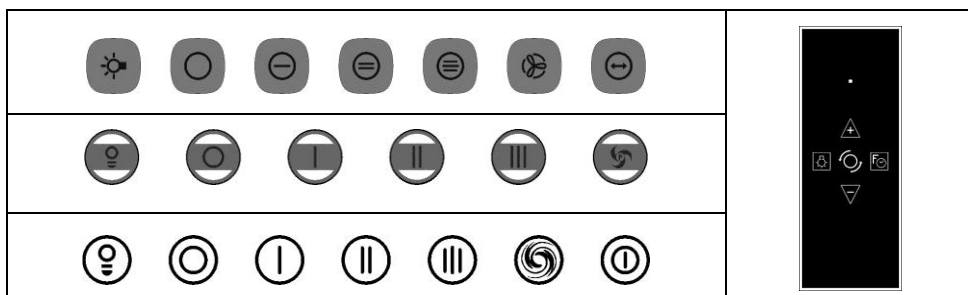























VEILIGHEIDSVOORSCHRIFTEN BIJ REPARATIES

Reparaties, inclusief de vervanging van het netsnoer, mogen uitsluitend door erkende installateurs met gebruikmaking van genormeerde materialen en gereedschappen uitgevoerd worden. Reparaties die niet door vakbekwame personen worden uitgevoerd, kunnen (brand) gevaarlijk zijn.

BEDIENINGSELEMENTEN



<p>The image shows three buttons: a circular button with a light bulb icon, a circular button with an up arrow, and a circular button with a down arrow. To the right of these buttons is a circular icon with a clockwise arrow.</p>	<p>LADE GESLOTEN: De lade wordt tot aan de eindaanslag geopend als u de toets maximaal 3 seconden ingedrukt houdt.</p> <p>Als u de toets meer dan 3 seconden ingedrukt houdt, wordt de REINIGINGSMODUS geactiveerd en hoort u iedere 10 seconden een geluidssignaal: tijdens de reinigingsmodus kunt u de lade niet openen. U kunt de reinigingsmodus afsluiten door de toets meer dan 3 seconden in te drukken.</p> <p>LADE OPEN: Met een druk op de toets wordt de lade tot aan de eindaanslag gesloten als het esthetische filter correct is gemonteerd.</p> <p>⚠ Het esthetische filter is niet helemaal aangebracht als de lade niet beweegt nadat u op de toets heeft gedrukt en u 5 geluidssignalen hoort. Breng het esthetische filter correct aan en druk nogmaals op de toets.</p> <p>⚠ Als de lade tijdens het openen/sluiten gehinderd wordt, komt de motor tot stilstand en hoort u 4/2 geluidssignalen. Druk nogmaals op de toets ●/Ⓜ/Ⓜ om de beweging te hervatten.</p>
---	---

		<p>Brengt de ingeschakelde motor tot stilstand.</p> <p> Met de optionele afstandsbediening kunt u met iedere druk op de toets  de snelheid van de motor verlagen tot de motor tot stilstand is gekomen.</p>
  	 	<p>De motor functioneert op de snelheid die hoort bij een verlichte toets. De motor kan uitsluitend geactiveerd worden als het blinde filter correct is gemonteerd.</p> <p>Als de snelheid horende bij de ingedrukte toets niet geactiveerd is, zal de motor op deze snelheid gaan functioneren.</p> <p>Als de snelheid horende bij de ingedrukte toets geactiveerd is, wordt de functie TIMER ingesteld. Het lampje in de toets gaat knipperen en de motor komt na 10 minuten automatisch tot stilstand.</p> <p> Met de optionele afstandsbediening kunt u met iedere druk op de toets  de snelheid van de motor verhogen en met iedere druk op de toets  de snelheid verlagen tot de motor tot stilstand komt. Met de toets  stelt u de functie TIMER in en komt de motor automatisch na 10 minuten tot stilstand.</p>
		<p>De intensieve snelheid wordt ingesteld en het lampje in de toets  gaat knipperen, De motor functioneert op maximum snelheid. Na 10 minuten wordt de motor automatisch op snelheid 2 gebracht.</p> <p> Met de optionele afstandsbediening en de motor op snelheid 3 wordt met een druk op de toets  de intensieve snelheid ingesteld.</p>
  		<p>Schakelt de verlichting in de afzuigkap, indien aanwezig, in en uit.</p> <p>Als het licht is ingeschakeld brandt de toets   .</p>
		<p>ALARM VETFILTERS: Na ongeveer 100 bedrijfsuren van de motor wordt een periodiek geluidssignaal geactiveerd dat aangeeft dat vetfilters moeten worden schoongemaakt. Bovendien gaat de toets  knipperen. Maak de vetfilters onmiddellijk schoon en reset het geluidssignaal.</p> <p>URENTELLER RESETTEN: Druk bij uitgeschakelde motor tweemaal op de toets . De reset wordt bevestigd aan de hand van een geluidssignaal.</p> <p> Druk met de optionele afstandsbediening op .</p>

ONDERHOUD



ANTIVETFILTERS

De metalen antivetfilters dienen om de vetten tegen te houden die bij normaal gebruik in de bereidingsdampen zijn opgelost, om te beletten dat ze de motor aantasten; ze kunnen handmatig of in de vaatwasser worden gereinigd.

Om ze handmatig te reinigen volstaat het warm water en zeep te gebruiken, borstel ze zeer krachtig af en spoel daarna onder stromend water.

Na de reiniging moeten de antivetfilters worden gedroogd en op correcte wijze opnieuw gemonteerd.

Het is mogelijk dat de filter na de reiniging een lichte kleurverandering vertoont

  Het is aanbevolen om de antivetfilters na ongeveer 50-100 gebruiksuren van de kookplaat te reinigen.

Indien de antivetfilters zeer vuil zijn, kan de motor slechts een geringe hoeveelheid lucht afzuigen, waardoor de prestaties verminderen.

Als de vetten die zich op de antivetfilters ophopen niet via een regelmatige reiniging worden weggenomen, kunnen ze gemakkelijk ontbranden en brand veroorzaken.

De constructeur wijst iedere verantwoordelijkheid af voor brand veroorzaakt door slecht onderhoud van de antivetfilters.

 Verwijder niet de vetfilters, als de motor nog aan staat/draait.

 Zet de afzuigkap niet aan als de vetfilters niet geplaatst zijn.

De fabricant neemt geen verantwoordelijkheid als bovengenoemde waarschuwingen niet gerespecteerd worden.

KOOLSTOFFILTERS

De koolstoffilters dienen om de geuren van de keukendampen tegen te houden.

Het gebruik van de koolstoffilters is noodzakelijk als men de kap gebruikt als filterkap.

Houdt u aan de bepalingen in de documentatie bij de koolstoffilter wat betreft de montage, het gebruik en de wijze om te regenereren/vervanging.

Niet-regeneerbare koolstoffilters:

 Het is aanbevolen om de koolstoffilters na ongeveer 300-400 gebruiksuren van de kookplaat te vervangen. De niet-regeneerbare koolstoffilters kunnen niet gereinigd of geregeneerd worden, maar moeten worden vervangen als ze opgebruikt zijn.

DE LAMPEN VERVANGEN (indien aanwezig)

 Vervang de lampen altijd door andere lampen met dezelfde elektrische kenmerken. Vooraleer de lampen te vervangen, moet men controleren of ze KOUD zijn en volledig van de elektrische voeding zijn losgekoppeld.

Volg de fasen aangegeven in de afbeeldingen serie L.

Herstel de elektrische voeding.

 Als de verlichting niet zou werken, moet men controleren of de lampen correct zijn ingebracht.

REINIGEN

Om de afzuigkap in goede staat te houden, kunt u de volgende instructies volgen. Een schone afzuigkap ziet er zoveel aantrekkelijker uit.

 Wees er zeker van dat de stroomtoevoer is afgesloten.

Gebruik voor het schoonmaken van de buitenkant van de wasemkap een oplossing van water en neutrale, vloeibare zeep. Het reinigingsmiddel mag absoluut geen schuurmiddel bevatten omdat dat het oppervlak kan beschadigen. Breng de oplossing op een zachte doek aan en wrijf de doek met lichte druk in de richting van de gepolijste structuur.

Giet nooit vloeistoffen rechtstreeks op de wasemkap.

De gebruikte doek dient uiteraard vrij te zijn van scherpe delen, zoals knopen, om krassen te voorkomen.

Gebruik van grove schuurmiddelen of spiritus dient te worden vermeden omdat daarmee krassen kunnen worden veroorzaakt.

De fabrikant kan niet aansprakelijk gesteld worden voor ondeskundige reiniging of het gebruik van niet geschikte reinigingsmiddelen en/of –methoden.

 Wees extra alert tijdens het schoonmaken van de afzuigkap, als u in de buurt bent van het bedieningspaneel om per ongeluk aanzetten te voorkomen.

STORINGEN

Indien de afzuigkap niet correct op de bediening reageert, moet men de spanning naar de kap gedurende ongeveer 1 minuut wegnemen door de voedingsstekker uit te trekken of de veiligheidsschakelaar uit te schakelen en vervolgens de aansluiting herstellen.

Indien de kap abnormaal lijkt te reageren, moet men de procedure voor nulstelling van de filters raadplegen met betrekking tot de bediening het product aanstuurt (zie hoofdstuk WERKING EN GEBRUIK).

Indien de aanzuigkwaliteit is verminderd, gelieve te controleren of de schoonmaak interventies van de vetfilters zijn gerespecteerd.

Controleer of er geen externe objecten per ongeluk zijn opgezogen (zoals schoonmaakdoekjes).

KEURMERK EEG-RICHTLIJN



Dit toestel beschikt over een keurmerk krachtens de Europese richtlijn 2002/96/EG inzake afgedankte elektrische en elektronische apparaten (AEEA).

Deze richtlijn bepaalt de normen voor het inzamelen en recycleren van afgedankte apparaten, geldig voor het hele grondgebied van de Europese Unie.

Het symbool aan de zijkant van het product of op de verpakking geeft aan dat het product niet als gewoon huishoudelijk afval mag worden beschouwd, maar naar een speciaal inzamelpunt voor recyclage van elektrische en elektronische apparatuur moet worden gebracht. Door dit product op de juiste manier te verwijderen, draagt men bij tot het vermijden van mogelijke negatieve gevolgen voor het milieu en voor de gezondheid die kunnen voortvloeien uit een onjuiste verwijdering van het product. Contacteer de gemeentelijke dienst, de plaatselijke dienst voor verwijdering van afvalstoffen of de winkel waar u het product heeft gekocht voor meer gedetailleerde informatie over de recyclage van dit product.

