





1LVE6I

Bedienungsanleitung

Vielen Dank, dass Sie sich für dieses Produkt entschieden haben.

In dieser Gebrauchsanweisung finden Sie wichtige Sicherheitshinweise sowie Informationen zur Bedienung und Wartung Ihres Geräts.

Lesen Sie diese Gebrauchsanweisung vor der ersten Benutzung des Geräts aufmerksam durch und bewahren Sie sie sorgfältig auf.

Symbol	Typ	Bedeutung
	WARNUNG	Lebensgefahr/Gefahr schwerer Verletzungen
	STROMSCHLAGEFAHR	Gefährliche elektrische Spannung
	BRANDGEFAHR	Warnung: Brandgefahr / Entflammbare Materialien
	ACHTUNG	Gefahr von Personen- und Sachschäden
	WICHTIG / HINWEIS	Informationen für den ordnungsgemäßen Betrieb des Geräts

INHALT

1 SICHERHEITSHINWEISE	4
1.1 Allgemeine Sicherheitshinweise	4
1.2 Hinweise zur Aufstellung	5
1.3 Hinweise zum Betrieb	6
2 AUFSTELLEN UNDANSCHLIESSEN	9
2.1 Positionierung des Geräts	9
2.2 Wasseranschluss	9
2.3 Zulaufschlauch	9
2.4 Ablaufschlauch	10
2.5 Elektrischer Anschluss	10
3 TECHNISCHE DATEN	11
3.1 Gerät im Überblick	11
3.2 Technische Daten	11
4 VOR DER VERWENDUNG DES GERÄTS	12
4.1 Vorbereitung Ihrer Spülmaschine auf die erste Benutzung	12
4.2 Spülmaschinensalz-Einsatz (FALLS VERFÜGBAR)	12
4.3 Füllen Sie das Salz ein (FALLS ANWENDBAR)	12
4.4 Teststreifen	13
4.5 Wasserhärte-Tabelle	13
4.6 Wasserenthärter-System	13
4.7 Einstellung	13
4.8 Spülmittelverwendung	14
4.9 Spülmittel einfüllen	14
4.10 Die Nutzung kombinierter Spülmittel	14
4.11 Klarspüler-Nutzung	14
4.12 Klarspüler befüllen und einstellen	14
5 GESCHIRRSPÜLER BELADEN	16
5.1 Empfehlungen	16
5.2 Alternative Korbbeładungen	19
6 PROGRAMMTABELLE	20
7 STEUERPLATINE	22
8 REINIGUNG UND WARTUNG	25
8.1 Filter	25
8.2 Sprüharme	25
8.3 Abwasserpumpe	26
9 FEHLERBEHEBUNG	27

1 SICHERHEITSHINWEISE

1.1 Allgemeine Sicherheitshinweise

- Lesen Sie diese Gebrauchsanweisung vor der ersten Benutzung des Geräts aufmerksam durch, und bewahren Sie sie sorgfältig auf.

 Prüfen Sie Gerät und Verpackung auf eventuelle Beschädigungen. Sind Schäden erkennbar, das Gerät nicht einschalten! Kundendienst kontaktieren!

- Das Gerät auspacken wie angegeben. Die Verpackung vorschriftsgemäß entsorgen.

 Dieses Gerät kann von Kindern ab einem Alter von 8 Jahren oder von Personen mit eingeschränkten physischen, sensorischen oder mentalen Fähigkeiten oder mangelnder Erfahrung verwendet werden, wenn sie dabei beaufsichtigt werden oder in der sicheren Bedienung des Geräts angemessen unterwiesen wurden und die damit verbundenen Gefahren verstehen. Kinder nicht mit dem Gerät spielen lassen!

 Die Verpackung vom Gerät entfernen! Von Kindern fern halten!

 Kinder nicht mit dem Gerät spielen lassen!

 Spül- und Klarspülmittel außerhalb der Reichweite von Kindern halten!

 Nach dem Reinigungsprogramm können im Gerät Rückstände zurückbleiben. Kinder von geöffnetem Gerät fernhalten!

⚠ Sicherstellen, dass Altgeräte nicht zur Falle für Kinder werden! Kinder schließen sich selbst im Innenraum alter Geräte ein! Um dies zu verhindern: Schloss unwirksam machen und Netzkabel abschneiden!

1.2 Hinweise zur Aufstellung

- Geeigneten und sicheren Aufstellungsort auswählen!
- Befolgen Sie die Anweisungen zur Aufstellung und zum Anschließen des Geräts!
- Bei Reparaturen ausschließlich Original-Ersatzteile verwenden!

⚡⚠ Das Gerät vor dem Aufstellen von der Stromversorgung trennen!

⚠ Aufstellung ausschließlich durch autorisierte Kundendiensttechniker!

⚠ Sicherstellen, dass in Ihrer elektrischen Hausinstallation die gesetzlich vorgeschriebenen Sicherungen installiert sind!

⚠ Alle elektrischen Anschlüsse müssen mit den Daten auf dem Typenschild übereinstimmen.

⚡⚠ Das Gerät nicht auf das Netzkabel stellen!

🔥 Direkt an Steckdose anschließen! Keine Verlängerungskabel/Verteilerdosen zwischenschalten!

⚠ Die Steckdose muss auch nach der Aufstellung des Geräts zugänglich sein.

- Nach der Aufstellung, das Gerät einmal ohne Beladung laufen lassen.

 Das Gerät von der Stromversorgung trennen, bevor Sie mit dem Aufstellen beginnen!

 Das Gerät ausschließlich mit dem mitgelieferten Schutzstecker anschließen.

 Wenn das Netzkabel beschädigt ist, durch einen Elektriker austauschen lassen! Lebensgefahr!

1.3 Hinweise zum Betrieb

- Dieses Gerät ist für den Gebrauch in Privathaushalten ausgelegt. Nicht für andere Zwecke einsetzen! Bei gewerblicher Nutzung erlöschen alle Garantieansprüche.

 Nicht auf die geöffnete Tür stellen oder setzen. Keine Lasten auf die Tür stellen.

 Ausschließlich Spülmittel und Klarspülmittel verwenden, die für Spülmaschinen hergestellt wurden. Der Hersteller übernimmt keinerlei Haftung für nicht bestimmungsgemäßen oder missbräuchlichen Gebrauch.

 Wasser aus dem Gerät nicht trinken!

 Keine chemischen Lösungsmittel in das Gerät einbringen! Explosionsgefahr!

- Kunststoffteile auf Hitzebeständigkeit testen, bevor Sie diese in den Geschirrspüler stellen.

 Kinder dürfen das Gerät nicht ohne Aufsicht reinigen oder warten.



 Keine Fremdkörper in das Gerät stellen! Körbe nicht überladen!

- Der Hersteller übernimmt keine Haftung für Verformungen im Innenraum des Geräts infolge missbräuchlicher Verwendung.

 Auf das Programmende warten, bevor Sie die Tür öffnen! Gefahr durch herausspritzendes heißes Wasser! Sicherheitsvorrichtungen sorgen für einen Programmstopp beim Öffnen der Tür.

 Die Tür des Geräts nicht geöffnet lassen! Unfallgefahr!

 Messer und andere scharfe Objekte nach unten gerichtet in den Besteckkorb stellen!

  Bei Modellen mit automatischem Türöffnungssystem wird bei aktiviertem Energiesparmodus am Programmende die Tür geöffnet. Um Schäden am Geschirrspüler zu vermeiden, innerhalb der ersten Minute nach dem automatischen Öffnen die Tür nicht zudrücken! Für eine effektive Trocknung, die Tür nach dem Programmende 30 Minuten geöffnet lassen! Wenn der Signalton für die automatische Türöffnung wiedergegeben wird, von der Tür fernhalten!

 Reparaturen dürfen nur durch qualifizierte Kundendiensttechniker ausgeführt werden! Bei Nichtbeachtung erlöschen alle Garantieansprüche.

 Das Gerät vom Stromnetz trennen, bevor mit den Reparaturarbeiten begonnen wird. Immer am Stecker ziehen, nicht am Netzkabel! Den Hahn für Zulaufwasser schließen.

 Bei Betrieb mit niedriger Spannung wird die Leistung des Geräts beeinträchtigt.

 Nach dem Programmende aus Sicherheitsgründen den Netzstecker ziehen.

 Den Netzstecker nicht mit feuchten Händen berühren! Gefahr eines elektrischen Schlages!

 Immer am Stecker ziehen, nicht am Netzkabel!

2 AUFSTELLEN UND ANSCHLIESSEN

2.1 Positionierung des Geräts

Das Gerät an einem Ort aufstellen, der leichtes Beladen und Entladen ermöglicht. Das Gerät nicht an Orten aufstellen, an denen die Umgebungstemperatur unter 0 °C fallen kann.

Lesen und beachten Sie alle Warnungen auf der Verpackung, bevor Sie die Verpackung entfernen und das Gerät aufstellen!

Das Gerät in der Nähe von Wasserhahn und Abfluss aufstellen. Beachten Sie, dass sich die Anschlüsse nach dem Aufstellen des Geräts nicht mehr ohne Weiteres korrigieren lassen.

Das Gerät nicht an Tür oder Bedienblende anheben/verschieben!

Um das Gerät herum genug Platz für ausreichende Bewegungsfreiheit lassen!

 Sicherstellen, dass Zulauf- und Ablaufschlauch nicht gequetscht werden und nicht hängen bleiben. Das Gerät nicht auf das Netzkabel stellen! Auch nicht kurzzeitig!

Die Füße so einstellen, dass das Gerät gerade steht. Das Gerät auf einer glatten Fläche aufstellen. Bei Nichtbeachtung wird das Gerät nicht stabil stehen und die Tür wird sich nicht richtig schließen lassen.

 Bitte installieren Sie die Dekorplatte wie auf der Montageanleitung beschrieben. Sonst lässt sich die Tür eventuell nicht richtig öffnen und könnte es zu Problemen mit Dampfaustritt kommen.

2.2 Wasseranschluss

Wir empfehlen den Einbau eines Filters für das Zulaufwasser, um Schäden am Gerät durch Verunreinigungen auszuschließen (zum Beispiel durch Sand, Rost aus dem Leitungssystem). Mit einem Filter lassen sich auch Verfärbungen und Ablagerungen im Innenraum vermeiden.

Beachten Sie den Aufdruck auf dem Wasserzulaufschlauch!

Mit 25 ° gekennzeichnete Modelle dürfen nur mit maximal 25 °C warmem (kaltem) Wasser gespeist werden.

Für alle übrigen Modelle:

Kaltes Wasser bevorzugt; warmes Wasser max. Temperatur 60 °C.

2.3 Zulaufschlauch



 **WARNUNG:** Mitgelieferten Zulaufschlauch verwenden. Eventuell vorhandenen Zulaufschlauch eines Altgeräts NICHT verwenden.

 **WARNUNG:** Neuen Schlauch vor dem Anschließen mit Wasser spülen.

 **WARNUNG:** Schlauch direkt an den Wasserhahn anschließen. Der Wasserdruck muss zwischen 0,03 MPa und 1 MPa liegen. Übersteigt der Wasserdruck in der Zuleitung 1 MPa, Überdruckventil zwischen Wasserhahn und Schlauch installieren.

! WARNUNG: Nach dem Anschließen Wasserhahn ganz aufdrehen und System auf Leckagen prüfen. Nach jedem Spülprogramm Wasserhahn schließen.

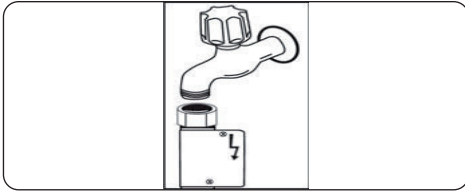

! Einige Modelle werden mit Aquastop-System geliefert. Dieses nicht beschädigen und nicht knicken oder verdrehen.

2.4 Ablaufschlauch

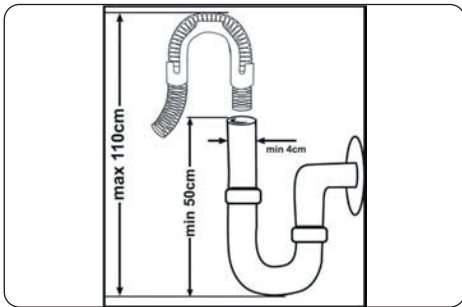

Ablaufschlauch direkt an den Abfluss anschließen. Anschlussstelle muss sich in einer Höhe zwischen 50 cm und 110 cm über dem Boden befinden.



WICHTIG: Bei einer Ablaufschlauchlänge über 4 m ist keine hinreichende Reinigungsleistung mehr gewährleistet.

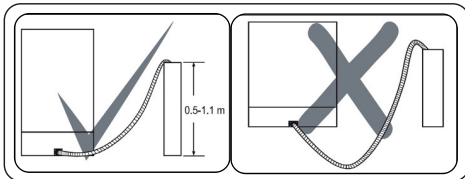

2.5 Elektrischer Anschluss

! WARNUNG: Das Gerät ist für 220–240 V ausgelegt. Wenn Ihre Elektroinstallation mit 110 V arbeitet, schalten Sie einen Transformator 110/220 V (3000 W) zwischen.

! ! Schutzkontaktstecker des Geräts mit einer passenden Steckdose mit geeigneter Spannung und Stromstärke verbinden.

! ! Ist keine Erdung vorhanden, diese von einem Elektriker nachrüsten lassen. Der Hersteller übernimmt keinerlei Haftung für Schäden infolge fehlender Erdung.

! ! Der Stecker dieses Geräts kann je nach Zielland eine 13 A-Sicherung enthalten (zum Beispiel in Großbritannien oder Saudi-Arabien)

3 TECHNISCHE DATEN

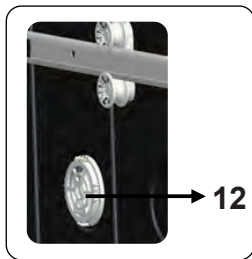
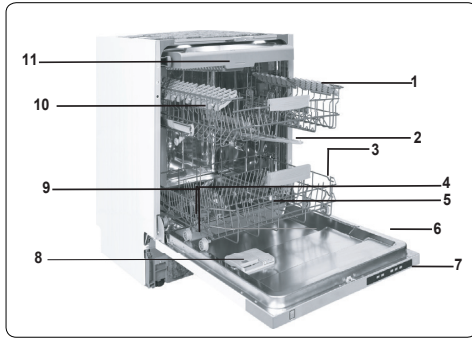

3.1 Gerät im Überblick

1. Oberer Korb mit Geschirrhaltern
2. Oberer Sprüharm
3. Unterer Korb
4. Unterer Sprüharm
5. Filter
6. Typenschild
7. Bedienblende
8. Fächer für Spülmittel und Klarspüler
9. Besteckkorb
10. Salzbehälter
11. Schienenstopper oberer Korb

12. Turbo-Trocknungseinheit: Dieses System verbessert die Trocknungsleistung Ihres Teller.

3.2 Technische Daten

Kapazität	15 Maßgedecke
Abmessungen (mm) Höhe Breite Tiefe	820-870 (mm) 598 (mm) 570 (mm)
Gewicht (netto)	37,5 kg
Betriebsspannung / Netzfrequenz	220–240 V / 50 Hz
Stromaufnahme	10 (A)
Leistungsaufnahme	1900 (W)
Zulaufwasserdruck	Maximal:1 (MPa), Minimal:0,03 (MPa)

4 VOR DER VERWENDUNG DES GERÄTS

4.1 Vorbereitung Ihrer Spülmaschine auf die erste Benutzung

- Prüfen Sie, ob die Angaben Ihrer Strom- und Wasserversorgung mit den Werten, die in den Anschlussanweisungen für die Maschine angegeben sind, übereinstimmen.
- Entfernen Sie sämtliches Verpackungsmaterial aus der Maschine.
- Stellen Sie die Stufe des Wasserenthärterers ein.
- Befüllen Sie den Klarspülerbehälter.
-

4.2 Spülmaschinensalz-Einsatz (FALLS VERFÜGBAR)

Für ein perfektes Spülergebnis benötigt die Geschirrspülmaschine weiches, d. h. gering kalkhaltiges, Wasser. Sonst können weiße Kalkrückstände auf dem Geschirr und der Innenausstattung zurückbleiben. Die beeinträchtigt die Spül-, Trocknungs- und Glanzleistung Ihrer Maschine. Wenn das Wasser durch das Enthärterssystem fließt, werden die Ionen, die für die Härte verantwortlich sind, aus dem Wasser entfernt und das Wasser erreicht die Härte, die für ein perfektes Spülergebnis erforderlich ist. Je nach Härtegrad des zugeführten Wassers, sammeln sich die Ionen, die das Wasser hart machen, innen im Enthärterssystem an. Daher muss das Enthärtungssystem aufgefrischt werden, damit es während des nächsten Spülvorgangs mit der selben Leistung funktioniert. Aus diesem Grund verwendet man Geschirrspülersalz.

Die Spülmaschine kann nur mit speziellem Spülmaschinensalz zum Wasserenthärten betrieben werden. Verwenden Sie keine leicht löslichen Salze in kleinster Körnung oder in Pulverform. Wenn Sie eine andere Art von Salz verwenden, kann Ihr Gerät beschädigt werden.

4.3 Füllen Sie das Salz ein (FALLS ANWENDBAR)

Um Enthärterersalz hinzuzufügen, öffnen Sie den Salzbehälter, indem Sie ihn im Uhrzeigersinn drehen. **(1)** **(2)** Bei der ersten Verwendung füllen Sie den Behälter mit 1 kg Salz und Wasser **(3)**, bis er fast überläuft. Sie können einen Trichter **(4)** verwenden, der das Befüllen vereinfacht. Setzen Sie die Kappe wieder auf und schließen Sie sie. Füllen Sie nach jeweils 20-30 Zyklen mit (etwa 1 kg) Salz nach, bis der entsprechende Behälter voll ist.

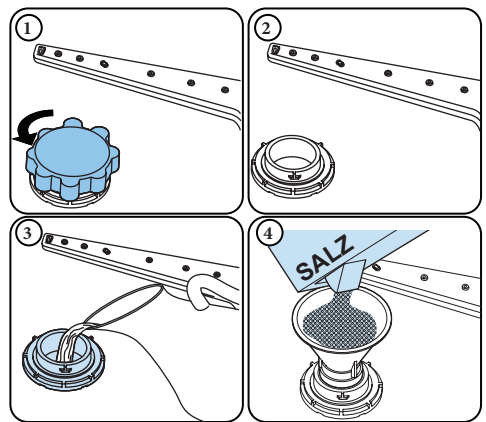







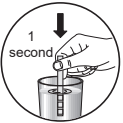

Befüllen Sie das Salzfach nur bei der ersten Befüllung mit Wasser.

Verwenden Sie nur Enthärtungssalz, dass für Geschirrspülmaschinen hergestellt wurde.

Wenn Sie Ihre Geschirrspülmaschine einschalten, wird der Salzbehälter mit Wasser gefüllt, daher sollten Sie das Enthärterersalz vor dem Einschalten der Maschine einfüllen.

Wenn das Enthärterersalz übergelaufen ist und Sie die Maschine nicht sofort starten, sollten Sie ein kurzes Waschprogramm durchführen, damit Ihre Maschine vor Korrosion geschützt ist.

4.4 Teststreifen

Lassen Sie etwa 1 Minute lang Wasser durch den Wasserhahn laufen.	Halten Sie den Streifen ins Wasser (1 Sekunde).	Schütteln Sie den Streifen.	Warten Sie (1 Minute lang).	Stellen Sie den Härtegrad Ihrer Maschine ein.
				1  2  3  4  5  6 

HINWEIS: Die werkseitige Härtegradeinstellung ist „3“. Wenn Sie Brunnenwasser verwenden oder das Wasser bei Ihnen eine Härtestufe von über 90 dF aufweist, empfehlen wir Ihnen, Filter- und Veredelungsgeräte zu verwenden.

4.5 Wasserhärte-Tabelle

Härtegrad	Deutsch dH	Französisch dF	Englisch Großbritannien dE	Anzeige
1	0 – 5	0 – 9	0 – 6	L1 erscheint auf der Anzeige.
2	6 – 11	10 – 20	7 – 14	L2 erscheint auf der Anzeige.
3	12 – 17	21 – 30	15 – 21	L3 erscheint auf der Anzeige.
4	18 – 22	31 – 40	22 – 28	L4 erscheint auf der Anzeige.
5	23 – 31	41 – 55	29 – 39	L5 erscheint auf der Anzeige.
6	32 – 50	56 – 90	40 – 63	L6 erscheint auf der Anzeige.

4.6 Wasserenthärter-System

Die Geschirrspülmaschine ist mit einem Wasserenthärter ausgerüstet, das die Härte des Leitungswassers verringert. Um den Härtegrad Ihres Leitungswassers zu ermitteln, wenden Sie sich an Ihren Wasserversorger oder benutzen Sie einen Teststreifen (falls vorhanden).

4.7 Einstellung

Um die Salzstufe zu ändern, befolgen Sie die unten stehenden Schritte:

- Berühren Sie die Programmtaste und halten Sie sie gedrückt.
- Schalten Sie die Maschine ein.
- Halten Sie die Programmtaste gedrückt, bis „SL“ erscheint.
- Das Gerät zeigt die letzte Einstellung an.
- Stellen Sie den Härtegrad ein, indem Sie die Programm-Taste berühren.
- Schalten Sie die Spülmaschine aus, um die Einstellung zu speichern.

4.8 Spülmittelverwendung

Benutzen Sie nur Spülmittel, das für die Verwendung in Haushaltsgeschirrspülmaschinen vorgesehen ist. Bewahren Sie Ihre Spülmittel an einem kühlen und trockenen Ort sowie außerhalb der Reichweite von Kindern auf.

Fügen Sie das richtige Waschmittel für das gewählte Programm hinzu, damit die optimale Leistung gewährleistet ist. Die erforderliche Waschmittelmenge hängt vom Programm, der Beladungsmenge und dem Verschmutzungsgrad des Geschirrs ab.

Befüllen Sie das Spülmittelfach nicht mit mehr Spülmittel als erforderlich. Ansonsten können weißliche oder bläuliche Schichten auf Gläsern und Geschirr auftreten, was zu Glaskorrosion führen kann. Wenn Sie dauerhaft zu viel Spülmittel verwenden, kann dies zu Maschinenschäden führen. Die Verwendung von wenig Spülmittel kann zu einer schlechten Reinigungsleistung führen. In diesem Fall treten bei hartem Wasser weißliche Schlieren auf. Für weitere Informationen lesen Sie die Anweisungen des Reinigungsmittelherstellers.

4.9 Spülmittel einfüllen

Drücken Sie auf die Verriegelung, um den Spülmittelbehälter zu öffnen, und füllen Sie das Spülmittel ein.

Schließen Sie den Deckel und drücken Sie darauf, bis er eingerastet ist. Der Spender sollte kurz vor dem Start eines jeden Programms nachgefüllt werden. Wenn das Geschirr stark verschmutzt ist, füllen Sie mehr Spülmittel in die Spülmittel-Vorwaschkammer.

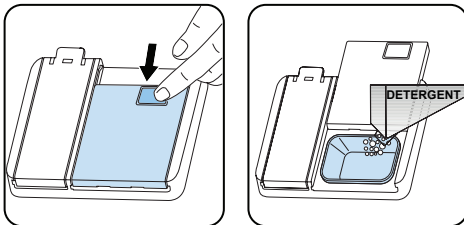

4.10 Die Nutzung kombinierter Spülmittel

Diese Produkte sollten entsprechend den Herstelleranweisungen verwendet werden.

Geben Sie niemals kombinierte Reinigungsmittel in den Geräteinnenraum oder in den Besteckkorb.

Kombinierte Spülmittel enthalten neben dem Reiniger auch Klarspüler, Salzersatzstoffe und abhängig von der Kombination noch zusätzliche Komponenten.

Wir empfehlen, dass Sie keine kombinierten Spülmittel in Kurzprogrammen verwenden. Bei solchen Programmen sollten Sie Spülmittel in Pulverform verwenden.

Wenn bei Ihnen Probleme bei der Verwendung von kombinierten Spülmitteln auftreten, wenden Sie sich bitte an den Spülmittelhersteller.

Wenn Sie keine kombinierten Spülmittel mehr benutzen, sollten Sie sicherstellen, dass die Wasserhärte und der Klarspüler auf die für die richtige Stufe eingestellt sind.

4.11 Klarspüler-Nutzung

Der Klarspüler sorgt dafür, dass das Geschirr streifen- und fleckenfrei trocknet. Für fleckenfreies Geschirr und klare Gläser ist Klarspüler erforderlich. Der Klarspüler wird automatisch während der Heißspülphase freigegeben. Sollte die Klarspüler-Dosierung zu niedrig eingestellt sein, entstehen weißliche Flecken auf dem Geschirr. In diesem Fall wird das Geschirr nicht trocken und sauber gespült. Bei einer zu hoch eingestellten Klarspülerdosierung entstehen bläuliche Schichten auf Glas und Geschirr.

4.12 Klarspüler befüllen und einstellen

Wenn Sie das Klarspülerfach füllen wollen, öffnen Sie seinen Deckel. Befüllen Sie das Fach bis zur MAX-Markierung mit Klarspüler und schließen Sie dann den Deckel. Sie dürfen das Klarspülerfach

nicht überfüllen – wischen Sie verschüttete Flüssigkeiten auf.

Um das Klarspüler-Niveau zu ändern, befolgen Sie die unten stehenden Schritte:

- Berühren Sie die Programmtaste und halten Sie sie gedrückt.
- Schalten Sie die Maschine ein.
- Halten Sie die Programmtaste gedrückt, bis „rA“ erscheint. Die Klarspülereinstellung folgt der Wasserhärteeinstellung.
- Das Gerät zeigt die letzte Einstellung an.
- Stellen Sie den Härtegrad ein, indem Sie die Programm-Taste berühren.
- Schalten Sie die Spülmaschine aus, um die Einstellung zu speichern.

Die werkseitige Klarspüler-Einstellung ist „4“.

Wenn das Geschirr nicht ordnungsgemäß trocknet oder fleckig ist, erhöhen Sie den Härtegrad. Wenn sich aus Ihrem Geschirr blaue Flecken bilden, senken Sie den Härtegrad.

Härtegrad	Glazzusatz-Dosierung	Anzeige
1	Klarspüler nicht verteilt	r1 erscheint auf der Anzeige
2	1 Dosis ist verteilt	r2 erscheint auf der Anzeige
3	2 Dosen sind verteilt	r3 erscheint auf der Anzeige.
4	3 Dosen sind verteilt	r4 erscheint auf der Anzeige.
5	4 Dosen sind verteilt	r5 erscheint auf der Anzeige.

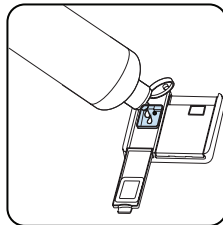
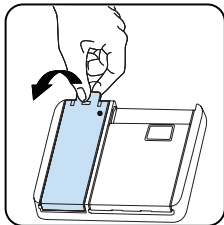

5 GESCHIRRSPÜLER BELADEN

Für beste Ergebnisse befolgen Sie diese Laderichtlinien.

Die Beladung Ihres

Haushaltsgeschirrspülers bis zu der vom Hersteller angegebenen Kapazität trägt zur Energie- und Wassereinsparung bei.

Das manuelle Vorspülen von Geschirrtteilen führt zu erhöhtem Wasser- und Energieverbrauch und wird nicht empfohlen. Sie können Tassen, Gläser, Stielgläser, kleine Teller, Schüsseln usw. in den oberen Korb stellen. Lehnen Sie langstielige Gläser nicht aneinander, da sie andernfalls instabil und beschädigt werden können.

Langstielige Gläser sollten an den Korbrand, die Ablage oder den Glasträger angelehnt werden und dürfen keine anderen Gegenstände berühren.

Stellen Sie alle Behälter wie Tassen, Gläser und Töpfe mit der Öffnung nach unten in den Geschirrspüler, da sich sonst Wasser darin sammelt.

Wenn die Maschine über einen Besteckkorb verfügt, sollten Sie das Besteckgitter verwenden, um das beste Ergebnis zu erzielen.

Stellen Sie alles große Geschirr (Töpfe, Pfannen, Deckel, Teller, Schüsseln usw.) und sehr schmutzige Gegenstände in das untere Regal.

Geschirr und Besteck sollten nicht übereinander gestellt werden.



WARNUNG: Achten Sie darauf, die Rotation der Sprüharme nicht zu behindern.



WARNUNG: Achten Sie darauf, dass nach dem Einfüllen des Geschirrs das Öffnen des Waschmittelbehälters nicht verhindert wird.

5.1 Empfehlungen

Entfernen Sie grobe Rückstände auf dem Geschirr, bevor Sie es in die Maschine stellen. Starten Sie die Maschine, wenn sie voll ist.



Überladen Sie die Laden nicht und stellen Sie kein Geschirr in den falschen Korb.



WARNUNG: Zur Vermeidung von Verletzungen sollten Besteckteile und Messer mit langem Griff und scharfen Spitzen wie Serviergabeln, Brotmesser usw. immer mit dem scharfen oder spitzen Ende nach unten oder waagrecht eingelegt werden.

Vier Klappregale (15 Stück)

Die zusammenklappbaren Gestelle ermöglichen eine einfachere Platzierung größerer Gegenstände wie Töpfe und Pfannen. Jeder Abschnitt kann separat gefaltet werden. Die Regale können angehoben oder heruntergeklappt werden, wie in den Bildern gezeigt.

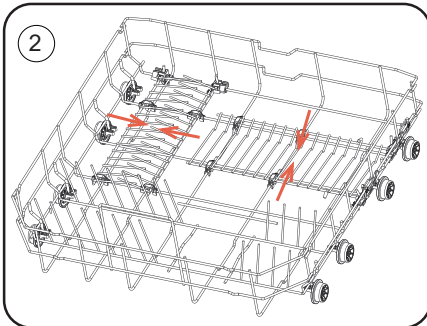
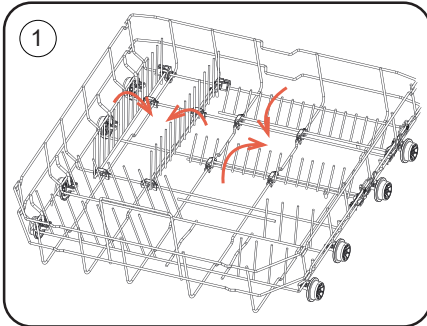

Höhenverstellbares Gestell

Die höhenverstellbaren Ablagen ermöglichen das Abstellen von Gläsern und Tassen auf oder unter den Ablagen. Die Gestelle können auf 2 verschiedene Höhen eingestellt werden. Besteck und Utensilien können auch horizontal auf den Ablagen abgelegt werden.

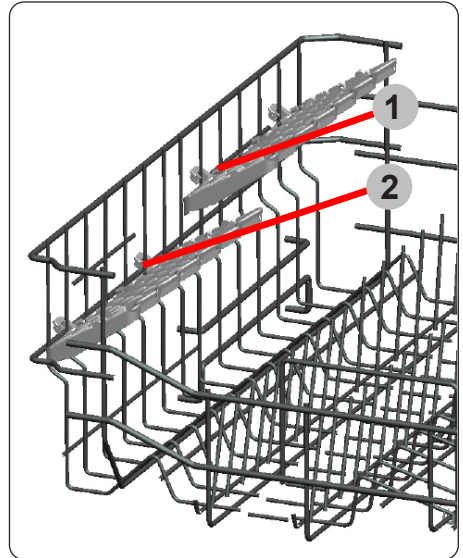

Oberer Besteckkorb

Der obere Besteckkorb ist für die Ablage von großem und kleinem Besteck und Utensilien.



WARNUNG: Messer und andere scharfe Gegenstände müssen waagrecht in den Besteckkorb gelegt werden.

Höhe einstellen

Der obere Korb hat einen Mechanismus, mit dem seine Einbauposition nach oben **(1)** oder unten **(2)** verlagert werden kann, ohne dass der Korb dazu herausgenommen werden muss. Fassen Sie den Korb an beiden Seiten an. Ziehen Sie den Korb nach oben oder drücken Sie ihn nach unten. Beide Korbseiten müssen die gleiche Höhe erreichen.

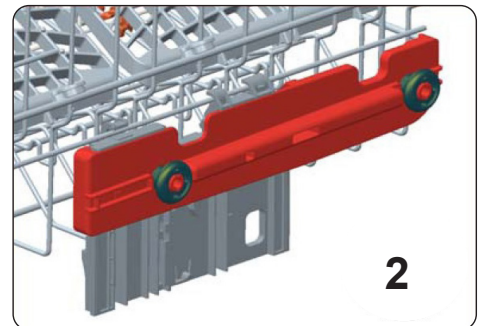
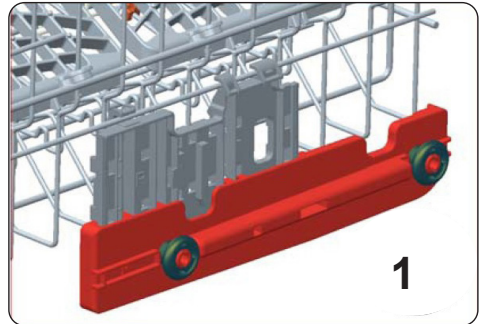
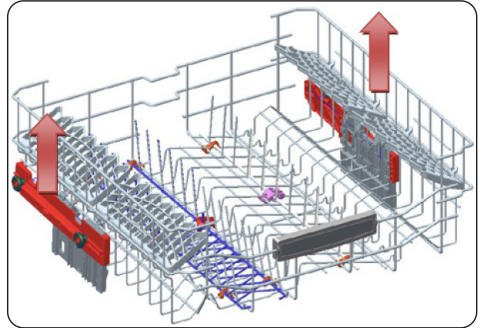

5.2 Alternative Korbbelastungen

Unterer Kor

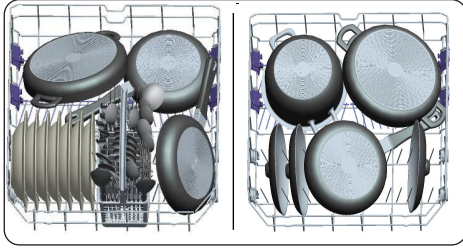

Oberer Kor

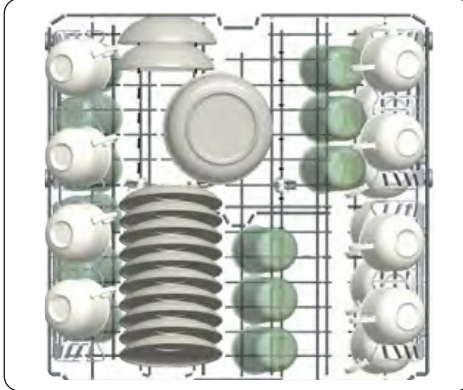

Falsche Beladungen

Falsche Beladung kann zu schlechter Spül- und Trockenleistung führen. Bitte beachten Sie für gute Spülergebnisse die Empfehlungen des Herstellers.

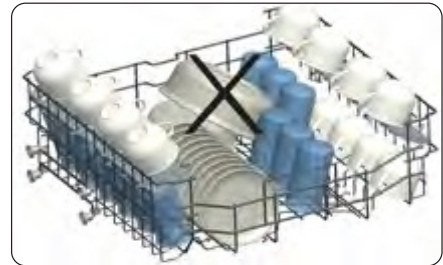
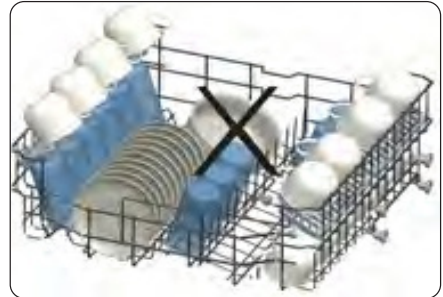
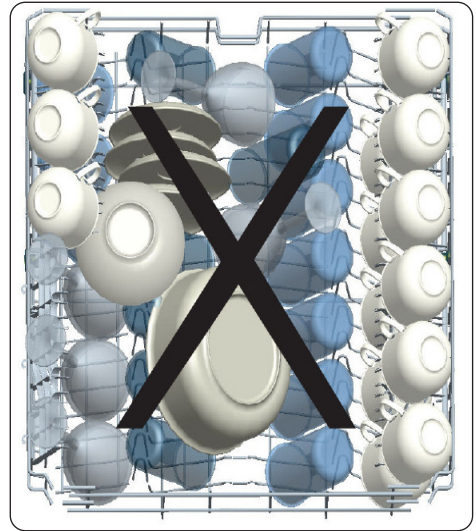
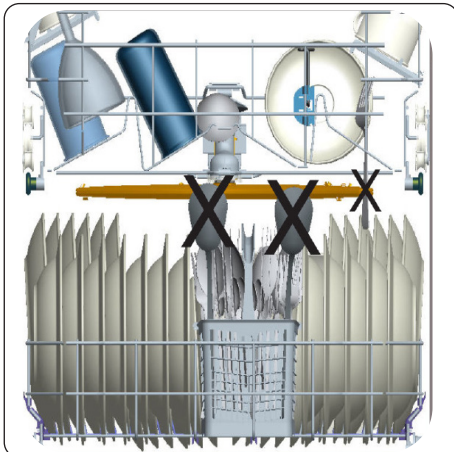

 **WICHTIG:** Kaufen Sie zukünftig geschirrspülergeeignete Küchengeräte.

Hinweise für Testinstitute

Für Hinweise zu Vergleichsprüfungen gemäß EN-Normen und eine Gebrauchsanweisung in elektronischer Form senden Sie bitte Modellbezeichnung und Seriennummer an folgende Adresse: dishwasher@standardtest.info

6 PROGRAMMTABELLE

	P1	P2	P3	P4	P5	P6	P7	P8	P9
Programmname:	Öko	Smart 60°C - 70°C	Smart 50°C - 60°C	Smart 30°C - 50°C	Hygiene, 70 °C	Super 50 Min.	Dual Pro- Washgang	Schnell 30 Min.	Mini 14 Min.
Art der Verschmutzung:	Standardprogramm für normal verschmutztes, täglich verwendetes Geschirr mit reduziertem Energie- und Wasserverbrauch.	Auto- Programm für stark verschmutztes Geschirr.	Auto- Programm für normal verschmutztes Geschirr.	Auto- Programm für normal verschmutztes, empfindliches Geschirr.	Geeignet für stark verschmutztes Geschirr, das hygienisches Spülen erfordert.	Geeignet zur schnelleren Reinigung von normal verschmutztem, täglich verwendetem Geschirr.	Geeignet für leicht verschmutzte, empfindliche Glasware im oberen Korb plus stark verschmutztes Besteck im unteren Korb.	Geeignet zur schnellen Reinigung von leicht verschmutztem Geschirr.	Schnellstes Programm für leicht verschmutztes und häufig verwendetes Geschirr und geeignet für 4 Gedecke.
Verschmutzungsgrad:	Mittel	Stark	Mittel	Mittel	Stark	Mittel	Stark	Leicht	Leicht
"Spülmittelmenge: A: 25 cm ³ B: 15 cm ³ "	A	A	A	A	A	A	A	A	B
Programmdauer (Std./Min)	04:14	01:49 - 02:59	01:47 - 02:02	01:12 - 01:31	02:07	00:50	01:53	00:30	00:14
Stromverbrauch (kWh/Zyklus)	0,881	1.250 - 1.900	1.050 - 1.3250	0,650 - 0,850	1.700	1.000	1.600	0,650	0,340
Wasserverbrauch (l/Zyklus)	9,0	11,8 – 24,0	10,9 – 18,5	10,6 – 17,7	16,0	9,5	15,4	10,9	6,6

- Die Programmdauer kann sich je nach Geschirrmenge, Wassertemperatur, Umgebungstemperatur und ausgewählten Zusatzfunktionen ändern.
- Die für andere als das Öko-Programm angegebenen Werte sind nur Richtwerte.
- Das Öko-Programm dient zur Reinigung von normal verschmutztem Geschirr, da es für diese Verwendung das effizienteste Programm im Hinblick auf seinen kombinierten Energie- und Wasserverbrauch ist. Darüber hinaus wird es zur Beurteilung der Einhaltung der Ökodesign-Gesetzgebung der EU verwendet.
- Das Spülen von Geschirr in einer Haushaltsgeschirrspülmaschine verbraucht in der Gebrauchsphase in der Regel weniger Energie und Wasser als das Spülen von Hand, wenn die Maschine nach den Anweisungen des Herstellers benutzt wird.
- Verwenden Sie bei Kurzprogrammen nur pulverförmiges Spülmittel.
- Kurzprogramme beinhalten keinen Trocknungsschritt.
- Zur Unterstützung der Trocknung sollten Sie die Tür nach Abschluss des Programmes leicht öffnen.
- Sie können auf die Produktdatenbank mit den Modellinformationen zugreifen, indem Sie den QR-Code auf dem Energieetikett einlesen.



HINWEIS: Gemäß den EU-Verordnungen 1016/2010 und 1059/2010 dürfen die Energieverbrauchswerte des Eco-Programms abweichen. Diese Tabelle entspricht den Verordnungen 2019/2022 und 2017/2022.

7 DAS BEDIENFELD

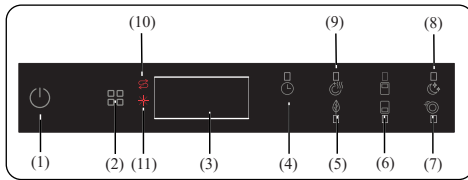

1. Ein-/Aus-Druckschalter
2. Programm-Druckschalter
3. Anzeige
4. Verzögerungs-Druckschalter
5. Energiespartaste
6. Halbe-Befüllung-Taste
7. Extra Schnell Schalter
8. Extra Schonend Schalter
9. Extra Trocken Schalter
10. Salzwarnanzeige
11. Klarspüler-Warnanzeige

1. Ein-/Aus-Druckschalter

Schalten Sie die Spülmaschine ein, indem Sie die Ein/Aus-Taste drücken. Wenn die Maschine eingeschaltet ist, wird auf dem Display „-“ angezeigt (3).

2. Programm-Druckschalter

Wählen Sie ein passendes Programm für Ihren Abwasch, indem Sie die Programm-Taste betätigen. Das Programm startet automatisch, sobald die Tür geschlossen wird.

3. Anzeige

Das Display zeigt abwechselnd die Nummer und die Gesamtzeit des ausgewählten Programms an sowie die verbleibende Zeit während des Spülvorgangs.

4. Einschaltverzögerung

Drücken Sie den Einschaltverzögerungs-Druckschalter, um die Startzeit eines Programms für eine bis 19 Stunden zu verzögern. Wenn Sie einmal drücken, wird die Startzeit um eine Stunde verzögert und dementsprechend erhöht sich die Verzögerungszeit, je länger Sie den Schalter drücken. Drücken Sie die Verzögerungstaste, um den verzögerten Start zu ändern oder abzubrechen. Wenn Sie die Maschine

ausschalten, nachdem Sie die Verzögerungszeit aktiviert haben, wird die Verzögerungszeit abgebrochen.



HINWEIS: Drücken und halten Sie den Verzögerungs-Druckschalter, um die verzögerte Startzeit schneller zu ändern. Die Zeit ändert sich in dem Maße, wie lange Sie den Schalter gedrückt halten. Sobald der Einschaltverzögerungs-Druckschalter länger gedrückt wird, hält der Zähler bei "h:00" an.

Sie können zudem zusätzliche Funktionen auswählen.

5. Energiespartaste

Drücken Sie die Energiespartaste, um das automatische Türöffnungssystem am Ende eines Programms zu aktivieren. Dies reduziert den Stromverbrauch während des Betriebs bei niedrigen Spültemperaturen und verbessert den Trockenvorgang.



HINWEIS: Jedes Mal, wenn die Maschine aus- und eingeschaltet wird, ist standardmäßig das Eco-Programm und die Energiesparoption eingestellt. Zuvor gewählte Optionen werden abgebrochen. Wenn ein anderes Programm ausgewählt wird, schaltet sich die Energiesparen-Anzeige aus.

6. Halbe-Befüllung-Taste

Drücken Sie die Halbe-Befüllung-Taste, um den Bereich des Geschirrspülers auszuwählen, der das zu spülende Geschirr enthält. Sie können beide Körbe, nur den oberen Korb oder nur den unteren Korb auswählen. Drücken Sie die Taste solange, bis die entsprechende Anzeige für den Korb, der das zu spülende Geschirr enthält, aufleuchtet.

7. Extra Schnell Schalter

Drücken Sie den Extra-Schnell-Schalter, um die Programmdauer zu reduzieren. Die Temperatur sowie der Druck des Spülwassers wird erhöht, um eine verbesserte Spülqualität in kürzerer Zeit zu gewährleisten. Diese Option kann nur beim Einschalten eines Programms gewählt werden.

8. Extra Schonend Schalter

Drücken Sie den Extra-Schonend-Schalter, um den Wasserdruck zu reduzieren und so einen schonenderen und ruhigeren Spülvorgang zu erzielen. Diese Option kann nur beim Einschalten

eines Programms gewählt werden.

9. Extra-Trocken-Schalter

Drücken Sie den Extra-Trocken-Schalter, um zusätzliche Trocknungsschritte zu Ihrem Programm hinzuzufügen und dadurch trockneres Geschirr zu erhalten. Diese Option erhöht die Wassertemperatur im letzten Spülschritt und die Dauer des Trocknen-Schritts.



HINWEIS: Wenn eine Option nicht mit dem ausgewählten Programm kompatibel ist, ertönt ein Signalton.



HINWEIS: Wenn Sie beim letzten Spülprogramm eine Sonderfunktion verwendet haben, bleibt diese auch für das nächste Spülprogramm aktiv. Um diese Option für das neu ausgewählte Spülprogramm zu deaktivieren, drücken Sie die Funktionstaste so lange, bis das Licht am Schalter ausgeht.

10. Salzwarnanzeige

Wenn nicht genug Enthärtersalz vorhanden ist, leuchtet die Salzwarnanzeige auf, um zu signalisieren, dass die Salzkammer aufgefüllt werden muss.

11. Klarspüler-Warnanzeige

Wenn nicht genug Klarspüler vorhanden ist, leuchtet die Klarspüler-Warnanzeige auf, um zu signalisieren, dass die Klarspülerkammer aufgefüllt werden muss.



HINWEIS: Wenn Sie das ausgewählte Programm nicht starten wollen, lesen Sie dies bitte in den Abschnitten „Ein Programm abbrechen“ und „Programm wechseln“ nach.

7.1 Programm wechseln

Bitte befolgen Sie die folgenden Schritte, um ein Programm während des Betriebs zu wechseln.

- Öffnen Sie die Tür und drücken Sie den Programmdruckschalter (2), um ein neues Programm auszuwählen. Wenn die Tür während eines Spülvorgangs geöffnet wird, wird die verbleibende Zeit des ausgewählten Programms auf dem Display angezeigt (3).
- Nach dem Schließen der Tür, startet das neu ausgewählte Programm an der Stelle, an der das alte Programm abgewählt wurde.



HINWEIS: Öffnen Sie die Tür anfangs nur leicht, um ein Spülprogramm vorzeitig anzuhalten, um ein Auslaufen von Wasser zu verhindern.

7.2. Programm abbrechen

Bitte befolgen Sie die folgenden Schritte, um ein Programm während des Betriebs oder im Standby-Modus abzubrechen.

- Wenn Sie die Maschinentür öffnen, wird das zuletzt ausgewählte Programm auf dem Display angezeigt.
- Drücken Sie den Programmauswahlknopf (2) für 3 Sekunden. Nach 3 Sekunden wird auf dem Display (3) „1“ angezeigt.
- Sobald die Maschinentür geschlossen ist, startet das Verfahren zum Ablassen des Wassers und dauert 30 Sekunden an. Wenn das Programm widerrufen wird, ertönt 5 Mal ein Signalton.



HINWEIS: Wenn nach dem beendeten Spülprogramm die Tür geöffnet wird, ertönt ein Signalton und „0“ erscheint auf der Anzeige (3).

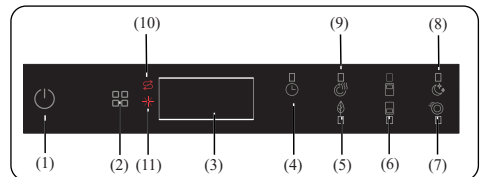

7,3. Die Spülmaschine ausschalten

Wenn das ausgewählte Spülprogramm abgeschlossen ist, ertönt 5 Mal ein Signalton. Sie können Ihre Maschine mithilfe des Ein-/Aus-Druckschalters ausschalten (1).



HINWEIS: Öffnen Sie die Tür nicht vor dem Programmabschluss.



HINWEIS: Lassen Sie die Maschinentür am Ende eines Spülprogramms leicht geöffnet, um das Trocknen zu beschleunigen.



HINWEIS: Wenn während des Spülens die Spülmaschinentür geöffnet oder die Stromversorgung getrennt wird, läuft das Programm weiter, wenn die Tür geschlossen oder der Strom wieder eingeschaltet wird.



HINWEIS: Wenn die Stromversorgung getrennt oder die Maschinentür während des

Trocknungsverlaufs geöffnet wird das Programm vorzeitig beendet. Ihre Maschine ist zur erneuten Programmwahl bereit.

Signaltonsteuerung

Führen Sie die folgenden Schritte aus, um die Lautstärke des Signaltons zu ändern:

1. Öffnen Sie die Tür und drücken Sie gleichzeitig drei Sekunden lang die Tasten Extra Trocken / Energiesparen (5,9) und Halbe Ladung (6).
2. Wenn die Toneinstellungen erkannt wurden, ertönt ein langer Signalton und die Maschine zeigt die zuletzt eingestellte Stufe an, von „S0“ bis „S3“.
3. Um die Lautstärke zu senken, drücken Sie die Taste Extra Trocken / Energiesparen (5,9). Um die Lautstärke zu erhöhen, drücken Sie die Taste Halbe Ladung (6).
4. Um die ausgewählte Lautstärke zu speichern, schalten Sie die Maschine aus.

Die Stufe „S0“ bedeutet, dass alle Töne ausgeschaltet sind. Die Werkseinstellung ist „S3“.

Energiesparmodus

Befolgen Sie die folgenden Schritte, um den Energiesparmodus zu aktivieren oder zu deaktivieren:

1. Öffnen Sie die Tür und drücken Sie für 3 Sekunden gleichzeitig die Tasten Verzögern (4) und Extra trocken / Energiesparen (5,9).
2. Nach 3 Sekunden zeigt die Maschine die letzte Einstellung an, „IL1“ oder „ILO“.
3. Wenn der Energiesparmodus aktiviert ist, wird „IL1“ angezeigt. In diesem Modus wird die Innenbeleuchtung 4 Minuten nach dem Öffnen der Tür ausgeschaltet und die Maschine schaltet sich nach 15 Minuten Inaktivität aus, um Strom zu sparen.
4. Wenn der Energiesparmodus deaktiviert ist, wird „ILO“ angezeigt. Wenn der Energiesparmodus deaktiviert ist, bleibt die Innenbeleuchtung solange an, bis die Tür geschlossen wird, und die Maschine bleibt die ganze Zeit lang an, sofern sie nicht vom Anwender ausgeschaltet wird.
5. Schalten Sie die Maschine aus, um die ausgewählte Einstellung zu speichern.

In den Werkseinstellungen ist der Energiesparmodus aktiv.

Natural Ion Tech (Modellabhängig)

Diese Funktion sorgt dank Ionen-Technologie für zusätzliche Hygiene in der Maschine. Die Natural Ion Tech-Funktion wird aktiviert, indem Sie für 3 Sekunden die Taste Halbe Ladung (6) drücken.

In der Zwischenzeit zählt die Anzeige von 1 bis 3. Nach 3 Sekunden wird „Ion“ angezeigt, was bedeutet, dass die Ionisator-Funktion aktiviert ist. Die Taste wird gelöst, sobald „Ion“ angezeigt wird. Erfolgt kein Eingreifen durch den Anwender, wird die Ionisator-Funktion 24 Stunden nach der Aktivierung automatisch aufgehoben.

Hinweis: Sobald die Maschine ausgeschaltet ist, wird die Ionisator-Funktion aufgehoben.

Hinweis: Die Natural Ion Tech-Funktion funktioniert nicht bei jedem Programm.

Crystalight (Modellabhängig)

Diese Technologie, die Ionen- und Lichttechnologie kombiniert, ermöglicht zusätzliche Hygiene. Sie verhindert unangenehme Gerüche während eines Spülprogramms, das einen Trockenvorgang umfasst.

Die Crystalight-Funktion wird aktiviert und deaktiviert, indem man die Taste Halbe Ladung für 6 Sekunden gedrückt hält. In der Zwischenzeit zählt die Anzeige von 1 bis 6. Nach den 6 Sekunden wird „UV1“ angezeigt, was bedeutet, dass die Crystalight-Funktion aktiviert ist. Wenn sie deaktiviert ist, wird nach 6 Sekunden „UV0“ angezeigt. Die Crystalight-Einstellung folgt der Natural Ion Tech-Einstellung. Die Standardeinstellung ist „UO“.

Hinweis: Wenn der Anwender die Crystalight-Funktion am Ende des Programms nicht deaktiviert, bleibt diese aktiv, bis die Maschine ausgeschaltet wird.

Hinweis: Wenn die Crystalight- oder Ionisator-Funktion aktiv ist, leuchtet die Ionisator-LED-Lampe beim Öffnen der Tür auf.

Infoled 1.0 (Modellabhängig)

LED-Anzeige	Maschinenzustand
Rot, dauerhaft	Die Maschine führt ein Programm aus.
Rot, blinkend	Ein Programm wurde abgebrochen.
Rot, schnell blinkend	Es liegt ein Maschinenfehler vor. Siehe Abschnitt „Automatische Fehlerwarnungen und was zu tun ist“.
Grün, dauerhaft	Ein Programm ist abgeschlossen.

Wenn das Programm beendet ist, leuchtet eine hellblaue Anzeige auf.

8 REINIGUNG UND WARTUNG

Die Reinigung Ihres Geschirrspülers ist wichtig, um seine Lebensdauer zu sichern. Sorgen Sie dafür, dass die Wasserenthärtungseinstellung (falls vorhanden) korrekt vorgenommen und die richtige Menge an Reinigungsmittel verwendet wird, um Kalkablagerungen zu vermeiden. Füllen Sie das Salzfach nach, wenn die Salzsensorleuchte aufleuchtet.

Im Laufe der Zeit können sich in Ihrem Geschirrspüler Fett- und Kalkablagerungen bilden. In diesem Fall:

- Füllen Sie das Waschmittelfach, aber laden Sie kein Geschirr ein. Wählen Sie ein Hochtemperaturprogramm und lassen Sie den Geschirrspüler leer laufen. Wenn Ihr Geschirrspüler dadurch nicht ausreichend gereinigt wird, verwenden Sie ein für Geschirrspüler geeignetes Reinigungsmittel.
- Um die Lebensdauer Ihres Geschirrspülers zu verlängern, reinigen Sie ihn regelmäßig einmal im Monat.
- Wischen Sie die Türdichtungen regelmäßig mit einem feuchten Tuch ab, um Rückstände oder Fremdkörper zu entfernen.

8.1 Filter

Reinigen Sie Filter und Sprüharme mindestens einmal pro Woche. Sind noch Speisereste am Grob- und Mikrofilter vorhanden, nehmen Sie die Filter heraus und reinigen Sie sie gründlich unter fließendem Wasser.

- a) Mikrofilter b) Grobfilter
c) Metallfilter

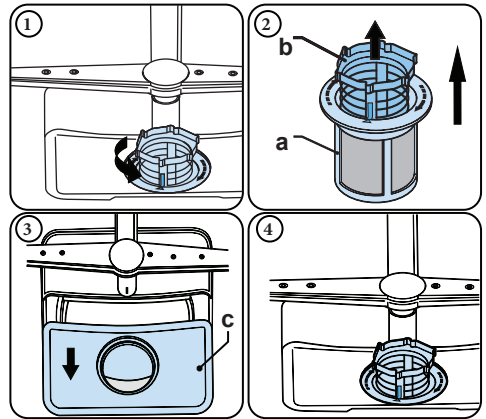

Drehen Sie die Filterkombination zum Entfernen und Reinigen gegen den Uhrzeigersinn und nehmen Sie sie durch Anheben nach oben heraus (1). Ziehen Sie den Grobfilter aus dem Mikrofilter heraus (2). Ziehen Sie dann den Metallfilter (3) heraus und entfernen Sie ihn. Spülen Sie den Filter mit viel Wasser ab, bis er frei von Rückständen ist. Bauen Sie die Filter wieder zusammen. Setzen Sie den Filtereinsatz wieder ein und arretieren Sie ihn im Uhrzeigersinn (4).

- Lassen Sie den Geschirrspüler niemals ohne die Filter laufen.
- Werden die Filter nicht richtig eingesetzt, reduziert sich die Reinigungswirkung.
- Damit die Maschine einwandfrei läuft, müssen die Filter sauber sein.

8.2 Sprüharme

Stellen Sie sicher, dass die Sprühlöcher nicht verstopft sind und dass keine Speisereste oder Fremdkörper an den Sprüharmen kleben. Falls es zu Verstopfungen kommt, entfernen Sie die Sprüharme und reinigen Sie sie unter Wasser. Zum Abnehmen des oberen Sprüharms lösen Sie die Mutter, die ihn in Position hält, indem Sie sie im Uhrzeigersinn drehen und nach unten ziehen. Diese Mutter muss nach dem

Einsetzen des oberen Sprüharms wieder festgezogen werden.

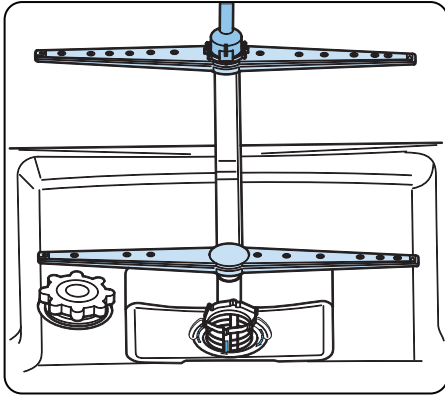

8.3 Abwasserpumpe

Große Lebensmittelreste oder Fremdkörper, die nicht von den Filtern aufgefangen wurden, können die Abwasserpumpe blockieren. Das Spülwasser steht dann höher als der Filter.

⚠ Warnung, Gefahr von Schnittverletzungen!

Achten Sie beim Reinigen der Abwasserpumpe darauf, dass Sie sich nicht an Glasscherben oder spitzen Gegenständen verletzen.

In diesem Fall:

1. Trennen Sie als Erstes das Gerät von der Stromversorgung.
2. Nehmen Sie Körbe heraus.
3. Entfernen Sie die Filter.
4. Entfernen Sie alles Wasser, bei Bedarf mit einem Schwamm.
5. Überprüfen Sie den Bereich und entfernen Sie alle Fremdkörper.
6. Setzen Sie die Filter wieder ein.
7. Setzen Sie die Körbe wieder ein.

9 FEHLERBEHEBUNG

FAULT	MÖGLICHE URSACHE	FEHLERBEHEBUNG
Das Programm startet nicht.	Ihr Geschirrspüler ist nicht eingesteckt.	Stecken Sie Ihren Geschirrspüler ein.
	Ihr Geschirrspüler ist nicht eingeschaltet.	Schalten Sie Ihren Geschirrspüler mit der Ein-/Aus-Taste ein.
	Sicherung durchgebrannt.	Überprüfen Sie Ihre Stromsicherungen.
	Der Wasserzulaufhahn ist geschlossen.	Drehen Sie den Wasserhahn auf.
	Die Tür des Geschirrspülers ist offen.	Schließen Sie die Tür des Geschirrspülers.
	Wasserzulaufschlauch und Maschinenfilter sind verstopft.	Prüfen Sie den Wasserzulaufschlauch und die Maschinenfilter und vergewissern Sie sich, dass diese nicht verstopft sind.
Wasser bleibt im Gerät.	Abflussschlauch ist verstopft oder geknickt/verdreht.	Überprüfen Sie den Ablaufschlauch, dann reinigen Sie ihn oder drehen Sie ihn auf.
	Die Filter sind verstopft.	Reinigen Sie die Filter.
	Das Programm ist noch nicht beendet.	Warten Sie, bis das Programm beendet ist.
Die Maschine stoppt während des Spülens.	Stromausfall.	Überprüfen Sie die Netzspannung.
	Wasserzufuhrunterbrechung.	Prüfen Sie den Wasserhahn.
Während des Spülvorgangs sind Schüttel- und Schlaggeräusche zu hören.	Der Sprüharm schlägt gegen das Geschirr im Unterkorb.	Versetzen oder entfernen Sie Gegenstände, die den Sprüharm blockieren.
Auf dem Geschirr verbleiben zum Teil Speisereste.	Das Geschirr wurde falsch platziert, das Sprühwasser erreicht das entsprechende Geschirr nicht.	Überladen Sie die Körbe nicht.
	Geschirr lehnt aneinander an.	Stellen Sie das Geschirr so in den Geschirrspüler, wie es im Abschnitt über das Einräumen beschrieben ist.
	Es wurde nicht genügend Geschirrspülmittel verwendet.	Benutzen Sie die richtige Menge an Spülmittel, wie es in der Programmtabelle angegeben ist.
	Es wurde ein falsches Spülprogramm gewählt.	Wählen Sie das am besten geeignete Programm anhand der Informationen in der Programmtabelle aus.
	Sprüharme sind durch Speisereste verstopft.	Reinigen Sie die Öffnungen in den Sprüharmen mit dünnen Gegenständen.
	Die Filter oder die Wasserablasspumpe sind verstopft oder der Filter wurde nicht richtig eingesetzt.	Überprüfen Sie, ob der Ablaufschlauch und die Filter richtig eingesetzt wurden.

FAULT	MÖGLICHE URSACHE	FEHLERBEHEBUNG
Auf dem Geschirr sind weißliche Flecken zu sehen.	Es wurde nicht genügend Geschirrspülmittel verwendet.	Benutzen Sie die richtige Menge an Spülmittel, wie es in der Programmtabelle angegeben ist.
	Die Klarspülerdosierung und/oder die Wasserenthärtereinstellung wurde(n) zu niedrig gewählt.	Erhöhen Sie die Stufe des Klarspülers und/oder Wasserenthärters.
	Hoher Wasserhärtegrad.	Erhöhen Sie die Wasserenthärtungsstufe und fügen Sie Salz hinzu.
	Der Deckel des Salzbehälters ist nicht ordentlich verschlossen.	Überprüfen Sie, ob der Deckel des Salzbehälters richtig geschlossen ist.
Geschirr trocknet nicht.	Die Trocknen-Option ist nicht ausgewählt.	Wählen Sie ein Programm mit einer Trocknen-Option.
	Die Klarspülerdosierung wurde zu gering eingestellt.	Erhöhen Sie die Einstellung der Klarspülerdosierung.
Es bilden sich Rostflecken auf dem Geschirr.	Die Edelstahl-Qualität des Geschirrs ist nicht ausreichend.	Benutzen Sie nur spülmaschinenfestes Geschirr.
	Hoher Salzgehalt im Spülwasser.	Korrigieren Sie den Wasserhärtegrad mit der Wasserhärte-Tabelle.
	Der Deckel des Salzbehälters ist nicht ordentlich verschlossen.	Überprüfen Sie, ob der Deckel des Salzbehälters richtig geschlossen ist.
	Es wurde beim Einfüllen von Salz in den Geschirrspüler zu viel Salz verschüttet.	Verwenden Sie einen Trichter, wenn Sie Salz in das Fach einfüllen, um ein Verschütten zu vermeiden.
	Es liegt eine schlechte Erdung der Stromleitung vor.	Wenden Sie sich sofort an eine Elektrofachkraft.
Im Spülmittelfach verbleibt Spülmittel.	Der Spülmittelbehälter wurde in nassem Zustand mit Spülmittel gefüllt.	Vergewissern Sie sich, dass das Spülmittelfach vor der Befüllung trocken ist.

Automatische Fehlerwarnungen und Abhilfemaßnahme

FEHLERCODE	MÖGLICHE URSACHE	ABHILFEMASSNAHME
FF	Störung des Wassereinlasssystems	Stellen Sie sicher, dass der Wasserhahn aufgedreht ist und Wasser läuft.
		Trennen Sie den Einlassschlauch vom Wasserhahn und reinigen Sie den Filter des Schlauchs.
		Wenden Sie sich an den Kundendienst, falls der Fehler weiterhin auftritt.
F5	Störung des Drucksystems	Wenden Sie sich an den Kundendienst.
F3	Wasser läuft ständig in das Gerät	Drehen Sie den Wasserhahn zu und wenden Sie sich an den Kundendienst.
F2	Wasser kann nicht abgepumpt werden	Möglicherweise sind Wasserablaufschlauch oder Filter verstopft.
		Brechen Sie das Programm ab.
		Wenden Sie sich an den Kundendienst, falls der Fehler weiterhin auftritt.
F8	Heizelementfehler	Wenden Sie sich an den Kundendienst.
F1	Überlauf	Trennen Sie die Maschine vom Stromnetz, schließen Sie die Wasserzufuhr.
		Wenden Sie sich an den Kundendienst.
F7	Überhitzung	Wenden Sie sich an den Kundendienst.
F9	Trennelement-Position falsch	Wenden Sie sich an den Kundendienst.
F6	Fehlerhafter Wärmesensor	Wenden Sie sich an den Kundendienst.
HI	Spannung zu hoch	Wenden Sie sich an den Kundendienst.
LO	Spannung zu niedrig	Wenden Sie sich an den Kundendienst.

Die Installation und Reparaturen sollten nur vom autorisierten Kundendienst durchgeführt werden, um Gefahren zu vermeiden. Der Hersteller haftet nicht für Schäden, die sich aus Handlungen nicht autorisierter Personen ergeben. Reparaturen dürfen nur von autorisierten Technikern durchgeführt werden. Achten Sie darauf, dass bei Reparaturen nur Original-Ersatzteile verwendet werden.

Unsachgemäße Reparaturen oder die Verwendung von Nicht-Original-Ersatzteilen können erhebliche Schäden verursachen und den Benutzer erheblichen Gefahren aussetzen. Die Kontaktinformationen unseres Kundendienstes finden Sie auf der Rückseite dieses Dokuments.

Funktionsrelevante Original-Ersatzteile gemäß der Ökodesign-Verordnung können für einen Zeitraum von mindestens 10 Jahren ab dem Datum, an dem Ihr Gerät im Europäischen Wirtschaftsraum in Verkehr gebracht wurde, über den Kundendienst bezogen werden.

BARAZZA
taste of design



Barazza srl
31025 Sarano di S.Lucia di Piave
(TV) ITALIA – Via Risorgimento, 14
info@barazzasrl.it – barazzasrl.it

52514791