

1PTI8TK#00--

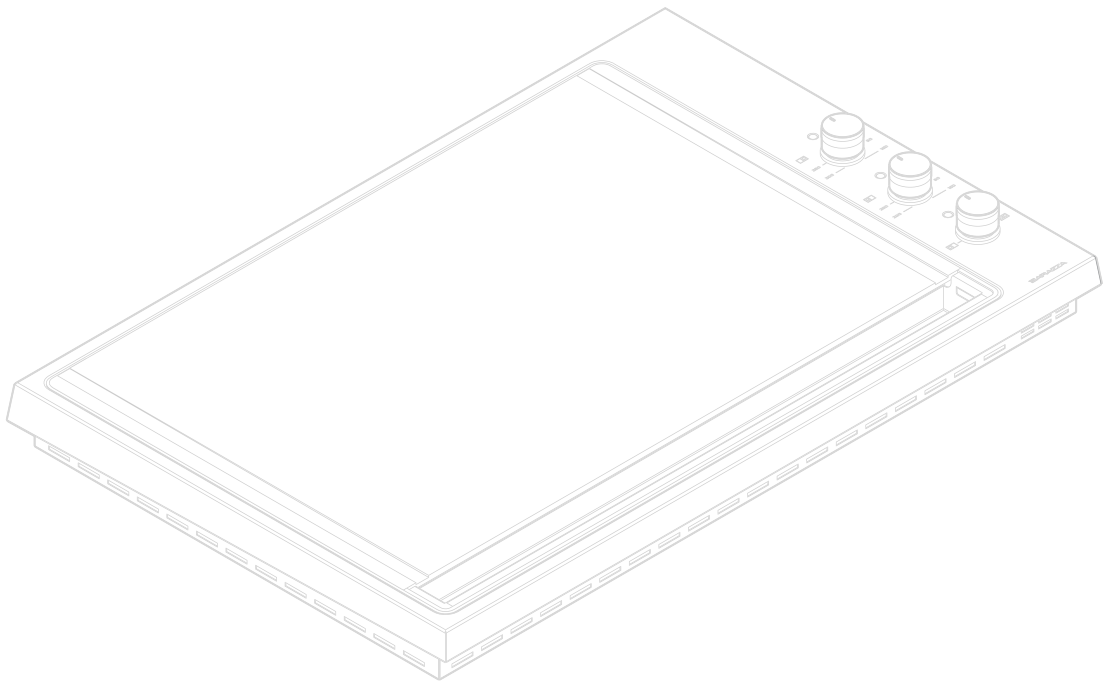

Thalys Teppanyaki 80 **BARAZZA**
taste of design

Manuale d'installazione e uso
Installation and use manual

Complimenti per aver acquistato una apparecchiatura Barazza!

Questa è un'apparecchiatura di grande qualità in grado di accompagnarvi nel Vostro lavoro per lungo tempo in modo affidabile e sicuro fornendo prestazioni di altissimo livello.

L'installazione e l'uso dell'apparecchiatura è semplice e immediato.

Vi invitiamo a leggere attentamente questo manuale: ciò permetterà un'installazione e un utilizzo corretto che manterrà la Vostra apparecchiatura sempre perfetta ed efficiente negli anni.

Per agevolare la lettura del manuale sono riportati i seguenti simboli:



Prescrizioni importanti per la sicurezza personale e dell'apparecchiatura

Congratulations on purchasing a Barazza appliance!

This safe and reliable high-quality appliance can assist you in your work with long-lasting top-level performance.

It also has the added advantage of being quick and simple to install and easy to use.

Please read this manual carefully, as it provides important information for the correct installation and use of the appliance which will ensure its long-term efficiency.

The following symbols are used to assist you in reading this manual:



Important rules for personal safety and the safety of the appliance



Informazioni generali



General information



Il Costruttore si riserva di apportare ai propri prodotti e a questo manuale le modifiche che riterrà opportune senza obbligo di preavviso. I disegni, gli schemi di installazione e le tabelle contenuti all'interno del manuale sono da ritenersi indicativi ed esclusivamente a titolo d'informazione.

Gli impianti di allacciamento dell'immobile devono rispettare le normative nazionali vigenti.

É vietata la copia, la riproduzione parziale o totale dei contenuti e l'invio di questo manuale a terzi senza il permesso del Costruttore.

Questo apparecchio è conforme alle prescrizioni delle direttive comunitarie 2014/35/UE per la bassa tensione, 2014/30/UE per la compatibilità elettromagnetica. Le istruzioni del presente libretto sono valide solamente per il Paese di destinazione.



The manufacturer reserves the right to make any changes deemed suitable to the product without prior notice. The drawings, installation diagrams and tables contained in this manual are approximate and for informational purposes only.

The systems for connecting the appliance must comply with current national regulations.

The partial or complete reproduction or photocopying of the contents of this manual is forbidden, as well as the sending of this manual to third parties, without the Manufacturer's permission.

This appliance is compliant with the EU Low Voltage Directive 2014/35/EU, Electromagnetic Compatibility Directive 2014/30/EU. The instructions in this booklet are valid only for the country of destination.

INDICE

DESCRIZIONE	PAG.
DATI TECNICI	4
INSTALLAZIONE	5
Avvertenze di sicurezza	5
Controllo e movimentazione	6
Smaltimento degli imballi	6
Scelta del luogo di installazione	7
Collegamento elettrico	8
Incasso apparecchiatura	10
USO	12
Avvertenze di sicurezza	12
Prima di cominciare	14
Conoscere l'apparecchiatura	14
É bene sapere che	14
Uso dell'apparecchiatura	15
Qualche consiglio di cottura	17
Accessori	17
MANUTENZIONE	18
Avvertenze di sicurezza	18
Manutenzione ordinaria	19
Pulizia	19
Periodi di inattività	20
Smaltimento a fine vita	21
Assistenza post-vendita	21

INDEX

DESCRIPTION	PAGE
TECHNICAL DATA	4
INSTALLATION	5
<i>Safety warnings</i>	5
<i>Checks and handling</i>	6
<i>Disposal of the packaging</i>	6
<i>Installation site choice</i>	7
<i>Connection to the power mains</i>	8
<i>Built-in unit installation</i>	10
USAGE	12
<i>Safety warnings</i>	12
<i>Before starting</i>	14
<i>Understanding the appliance</i>	14
<i>Useful information</i>	14
<i>Using the appliance</i>	15
<i>Some cooking suggestions</i>	17
<i>Accessories</i>	17
MAINTENANCE	18
<i>Safety warnings</i>	18
<i>Maintenance schedule</i>	19
<i>Cleaning</i>	19
<i>Periods of inactivity</i>	20
<i>End-of-life disposal</i>	21
<i>After-sales service</i>	21

DATI TECNICI

TECHNICAL DATA

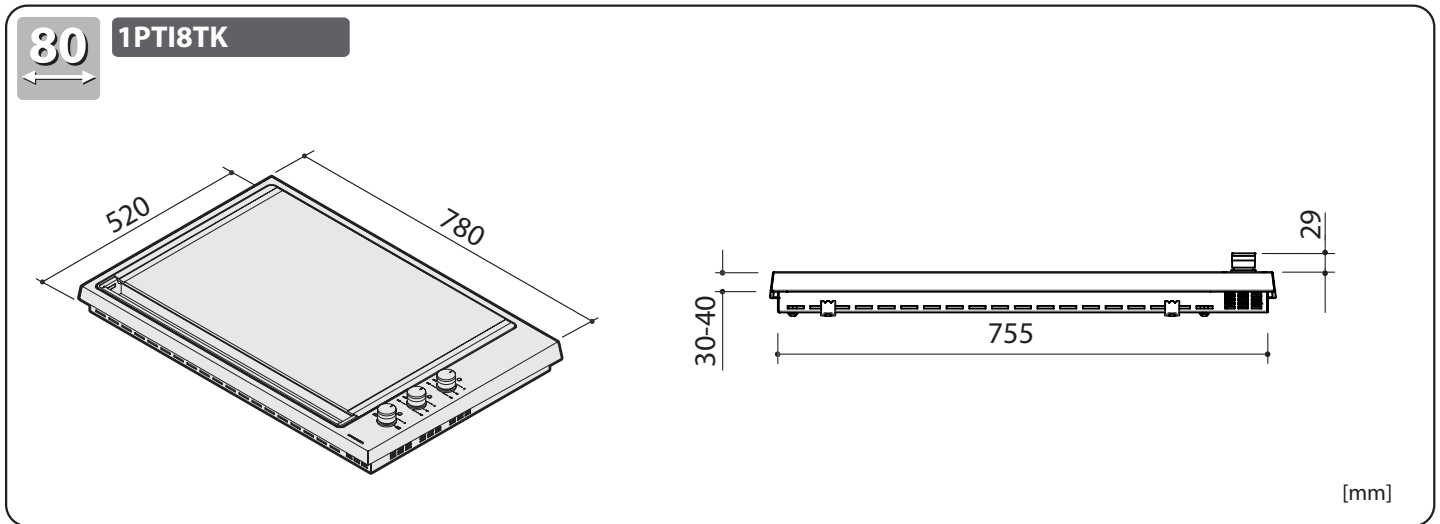

Dati tecnici	Technical data		
Tensione	Voltage	V	220-240
Frequenza	Frequency	Hz	50/60
Potenza totale assorbita	Total absorbed power	kW	2
Tipo cavo	Cable type		H05RN-F H07RN-F 3x1,5 mm ²
Lunghezza cavo	Cable length	cm	200

INSTALLAZIONE

AVVERTENZE DI SICUREZZA

Leggere attentamente questo libretto di istruzioni prima dell'installazione e/o dell'uso dell'apparecchiatura e conservarlo in un luogo accessibile a tutti gli utilizzatori per consultazioni future; in caso di cessione o vendita dell'apparecchiatura assicurarsi di consegnare al nuovo utente anche questo libretto al fine di conoscerne l'installazione, l'uso e le prescrizioni di sicurezza.



L'installazione e gli interventi sulle apparecchiature (manutenzione straordinaria, ecc.) vanno eseguiti **solo da personale qualificato** secondo quanto specificato nel presente libretto.

Gli impianti di allacciamento e i luoghi di installazione devono essere idonei e rispondere alle norme di sicurezza in vigore nel Paese di utilizzo (interruttore di protezione e separazione, impianto di terra, equipotenziale, ecc.).

Il Costruttore non si ritiene responsabile qualora non venga rispettato quanto sopra descritto.



Durante le operazioni di installazione, manutenzione o riparazione spegnere sempre l'interruttore elettrico principale e staccare la spina di collegamento.



L'apparecchiatura è stata progettata per il funzionamento all'aperto. Per una migliore protezione consigliamo l'uso dell'apposito telo di copertura. Nel caso in cui non sia utilizzata frequentemente, tenerla possibilmente in luogo riparato dalle intemperie.



Le apparecchiature potrebbero avere i bordi particolarmente taglienti, maneggiarle con attenzione e opportune protezioni personali di sicurezza (scarpe antiinfortunistica, guanti, ecc...).

INSTALLATION

SAFETY WARNINGS

Read this instruction booklet carefully before installation and/or use of the appliance and keep it handy so that all the users can consult it; if you give away or sell the appliance, please ensure that you give this booklet to the new user so that he can be informed about its installation, use and safety rules.



The installation and any interventions on the appliance (special maintenance, etc.) must be carried out **by qualified personnel only**, as specified in this booklet.

The connection systems and installation rooms must be suitable and satisfy the safety standards in force in the country of use (protective isolating switch, earthing system, equipotential system, etc.).

The manufacturer will not be held liable if the above requirements are not satisfied.



During installation, maintenance or repair work, always switch off the main electrical switch and remove the connection plug from the socket.



The appliance is designed for outdoor use. For better protection, we recommend the use of the special cover sheet. If it is not used frequently, possibly keep it in a place sheltered from bad weather.



Appliances may have sharp edges; handle them with caution and use personal safety equipment (protective shoes, safety gloves, etc.).

CONTROLLO E MOVIMENTAZIONE

Dopo aver disimballato l'apparecchiatura rimuovendo tutti i materiali di imballo e le pellicole a protezione delle superfici, controllare se si notano anomalie evidenti: in caso affermativo, non procedere all'installazione e rivolgersi al Rivenditore entro 8 giorni, comunicando i dati riportati nella targa matricola dell'apparecchiatura ed i problemi riscontrati (fig. 1).

Attenzione! Non lasciare incustodito il materiale utilizzato per l'imballo (sacchetti, ecc...) perché potenzialmente pericoloso per bambini e animali (pericolo di soffocamento).

Trasportare l'apparecchiatura sul luogo dell'installazione muniti di adeguate protezioni personali (fig. 1) e adottando tutte le precauzioni necessarie per non arrecare danni all'apparecchiatura stessa, a persone, animali e cose.

CHECKS AND HANDLING

After having unpacked the appliance and removed all the packing materials and protective films from the surfaces, check for any anomalies: if you find an anomaly, do not proceed with the installation but contact your retailer within 8 days, reporting the data provided on the appliance's data plate and describing the problems you found (figure 1).

Attention! Do not leave the packing materials (plastic bags, etc.) unattended, as they are a potential hazard for children and animals (danger of suffocation).

Move the appliance to the installation location using appropriate personal safety equipment (figure 1) and adopting all the precautions necessary to prevent damage to the appliance, people, animals and property.

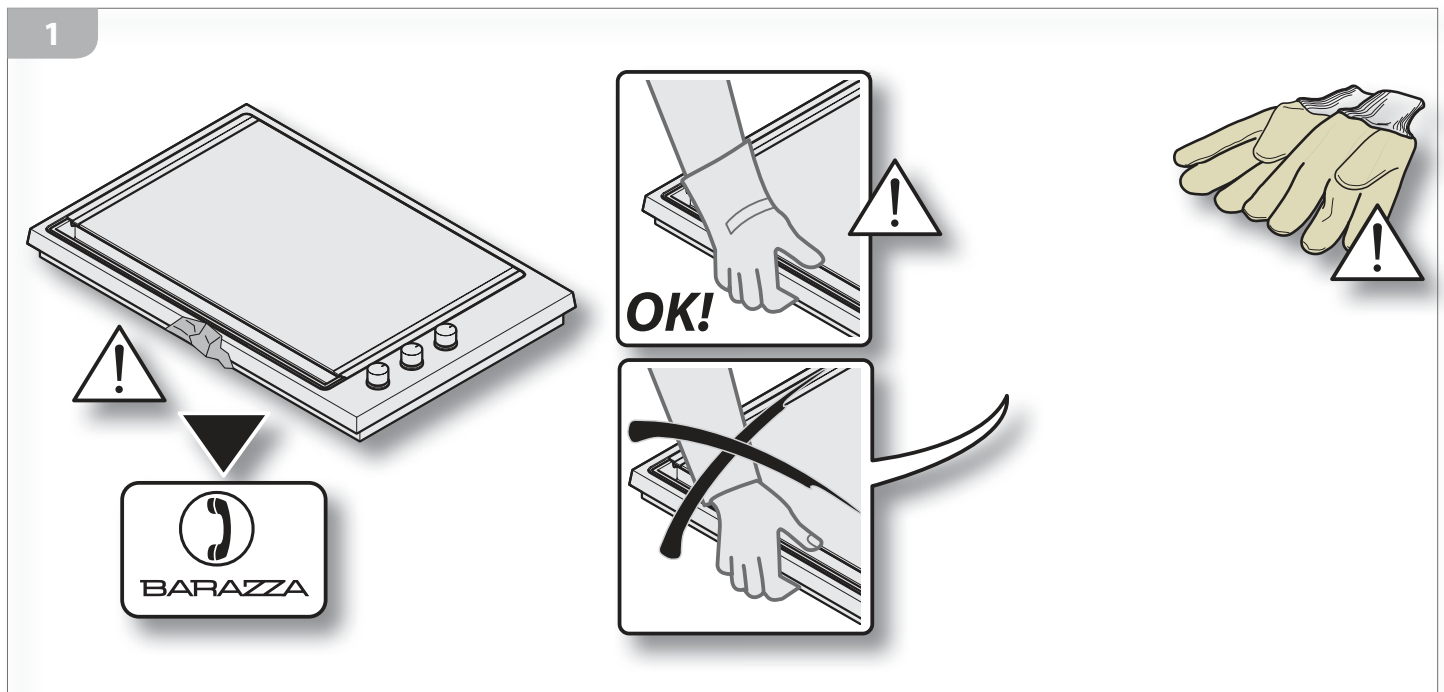

SMALTIMENTO DEGLI IMBALLI

Attenzione! Smaltire gli imballi in ottemperanza alle normative vigenti nel Paese di installazione.

Composizione imballo:

- cartone
- polietilene/ polipropilene: pellicola esterna imballo.

DISPOSAL OF THE PACKAGING

Attention! Dispose of the packaging in compliance with current regulations in the country where the appliance is installed.

Package composition:

- cardboard
- polyethylene/ polypropylene: outer packaging film

SCELTA DEL LUOGO DI INSTALLAZIONE

Caratteristiche del luogo di installazione

Le apparecchiature sono adatte all'installazione all'aperto. Per una migliore protezione consigliamo l'uso dell'apposito telo di copertura. Nel caso in cui non sia utilizzata frequentemente, tenerla possibilmente in luogo riparato dalle intemperie.

Le apparecchiature possono essere montate su mobili il cui materiale sia resistente al calore (120°C).

Distanza dalle pareti laterali e posteriori

Le apparecchiature devono essere tenute ad una determinata distanza dalle pareti (fig. 2).

INSTALLATION SITE CHOICE

Installation site characteristics

The appliances are designed for outdoor use. For better protection, we recommend the use of the special cover sheet. If it is not used frequently, possibly keep it in a place sheltered from bad weather. Appliances may be assembled onto units made of heat-resistant materials (120°C).

Distance from side and back walls

The appliances must be kept at a specified distance from walls (figure 2).

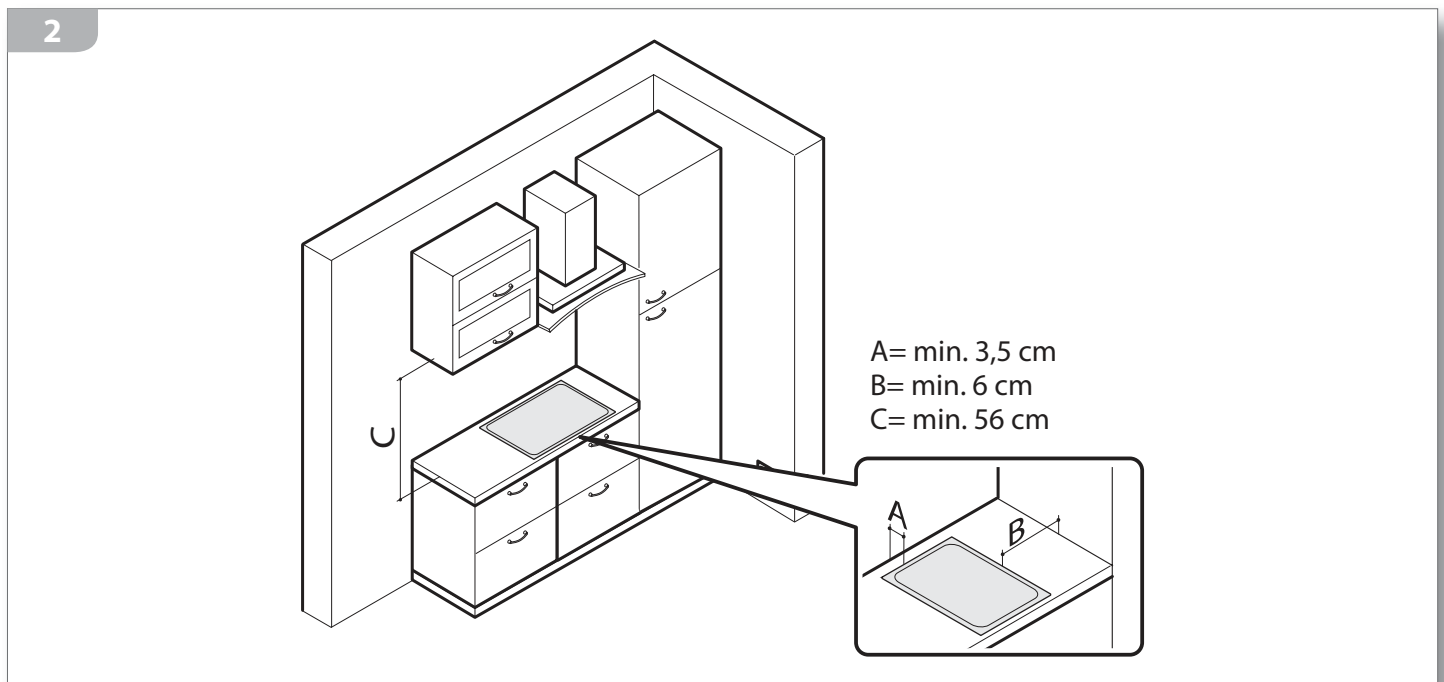

COLLEGAMENTO ELETTRICO

! Prima dell'allacciamento accertarsi che la tensione e la frequenza riportate sulla targhetta caratteristiche corrispondano a quelle dell'impianto di alimentazione.

L'apparecchiatura viene fornita già provvista di un cavo di alimentazione (H05RN-F/H07RN-F) lungo 200 cm sul quale è installata una spina Schuko (fig. 3a).

La presa di corrente deve essere collocata in posizione accessibile anche con l'apparecchiatura incassata.

! Il cavo di alimentazione **NON** deve:

- essere schiacciato o arrotolato su se stesso;
- entrare in contatto con liquidi di qualsiasi tipo, oggetti taglienti o caldi e sostanze corrosive;
- raggiungere in nessun punto una temperatura che superi di 50°C la temperatura ambiente;
- essere sostituito con uno di tipo diverso (vedi "Dati tecnici" pag. 4) o non a norma;
- essere allungato con prolunghè.

CONNECTION TO THE POWER MAINS

! *Before making the connection, make certain that the voltage and frequency indicated on the data plate match those of the power supply system. The appliance is supplied already equipped with a 200 cm long power cable (H05RN-F/H07RN-F) on which a Schuko plug is installed (fig. 3a).*

The power socket must be located in an accessible position even with the appliance recessed.

! *The power cord must NOT:*

- *be crushed or rolled up;*
- *come into contact with any type of liquid, sharp or hot objects or corrosive substances;*
- *reach, at any point, a temperature which is 50°C higher than the room temperature;*
- *be replaced with a different type of cable (see "Technical data" on page 4) or with a cable which is not up to standard;*
- *be lengthened with extensions.*

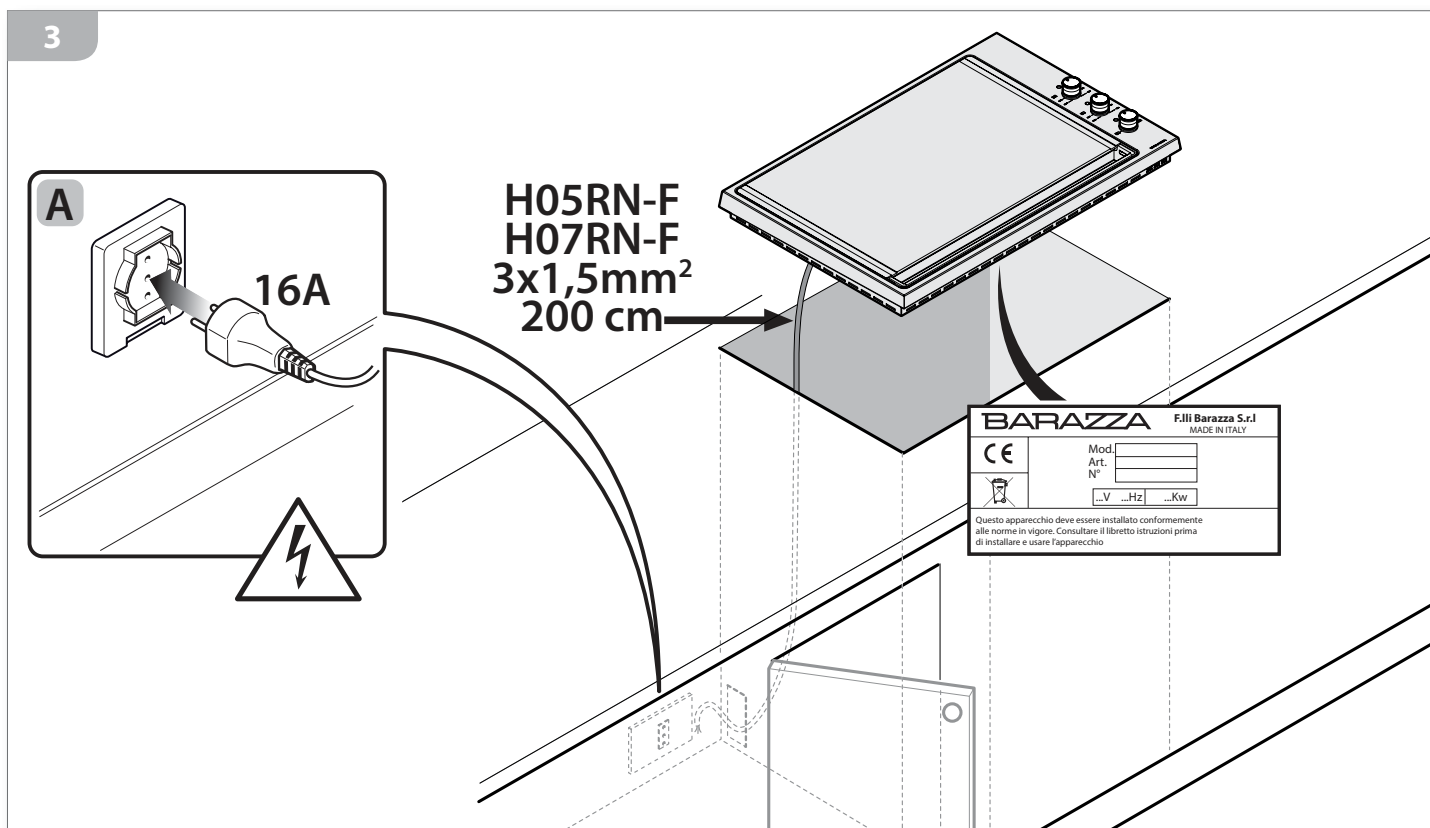

i Se le spie risultassero accese anche con manopola in posizione di 0, allora inserire la spina al contrario

i *If the indicator lights are on even with the knob in the 0 position, then insert the plug the other way around.*

SOSTITUZIONE DEL CAVO DI ALIMENTAZIONE

 In caso di necessità, il cavo di alimentazione può essere sostituito con uno di tipo identico (vedi "Dati tecnici" pag. 4) in ottemperanza alle normative vigenti nel Paese di installazione.

 La sostituzione del cavo deve sempre essere fatta da un tecnico esperto o elettricista.

 Se l'apparecchiatura è già collegata, staccarla dall'alimentazione elettrica.

Per accedere ai collegamenti elettrici, fissare il pannello di protezione in acciaio (solo nel modello free-standing), togliere il coperchietto della morsetteria svitando la vite che lo blocca (fig. 4).

Staccare il vecchio cavo dai morsetti e rimuoverlo; collegare il nuovo cavo (unicamente di tipo H05RN-F o H07RN-F) nei rispettivi morsetti, N - L - Terra.

Bloccare il nuovo cavo con l'apposito passacavo e richiudere la morsetteria riposizionando il suo coperchio, fissare il pannello di protezione in acciaio (solo nel modello freestanding).

POWER CORD REPLACEMENT

 If necessary, the power cord can be replaced with an identical type (see "Technical data" on page 4) in compliance with current regulations in the country where the appliance is installed.

 Cable replacement should always be done by an expert technician or electrician.

 If the appliance is already connected, disconnect the electrical power.

To access the electrical connections, fix the steel protection panel (only in the free-standing model), remove the cover from the terminal board by unscrewing the screws (figure 4).

Disconnect the old cord from the terminal board and remove it; connect the new cord (only H05RN-F or H07RN-F type) into the respective terminals N-L-Earth. Cover the new cord with the appropriate cord holder and re-close the terminal, replacing its cover, fix the steel protection panel (only in the free-standing model).

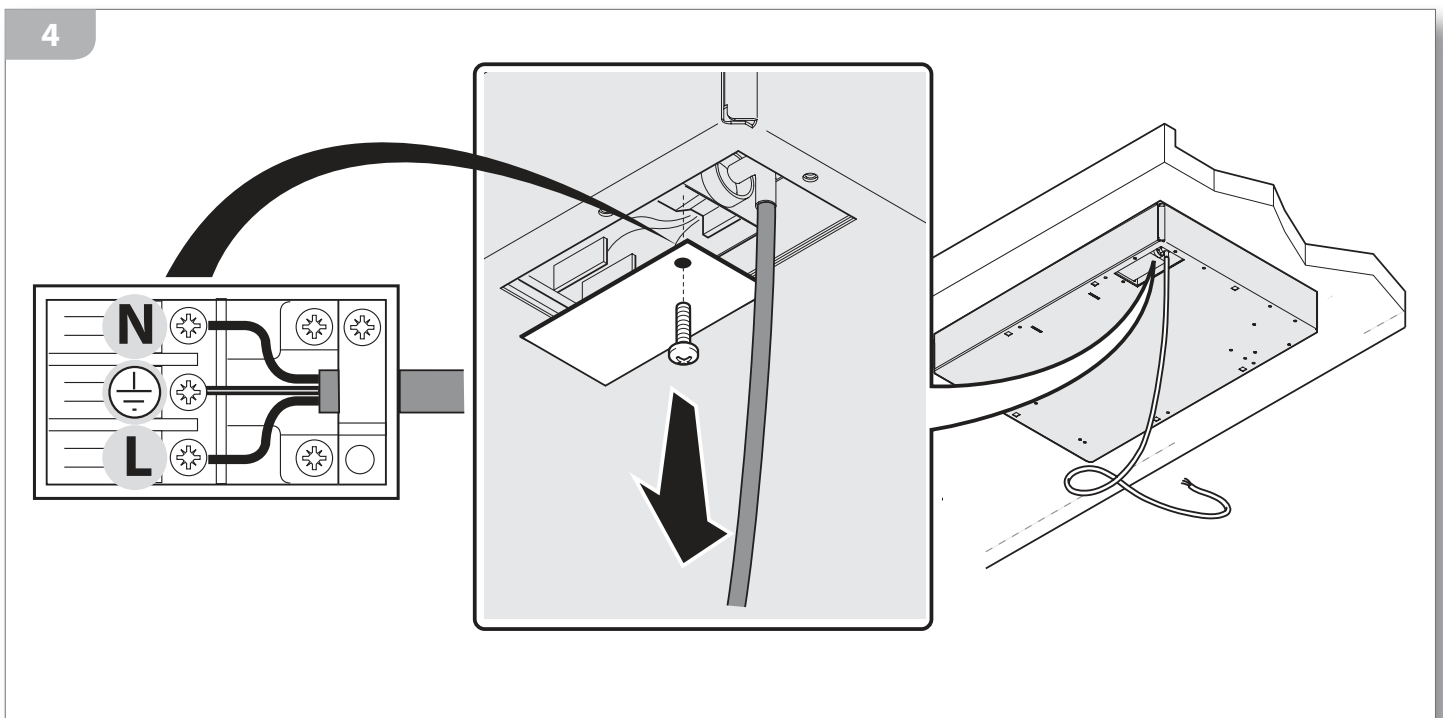

INCASSO APPARECCHIATURA

 Accertarsi del perfetto stato e della stabilità del mobile nel quale saranno incassate le apparecchiature (Normativa DIN 68930).

Preparare un foro di incasso con le misure indicate in fig. 5.

BUILT-IN UNIT INSTALLATION

 Make certain that the cabinet in which you will be installing the appliance is in perfect condition and completely stable (Standard DIN 68930).

Prepare an embedded hole with measurements as specified in figure 5

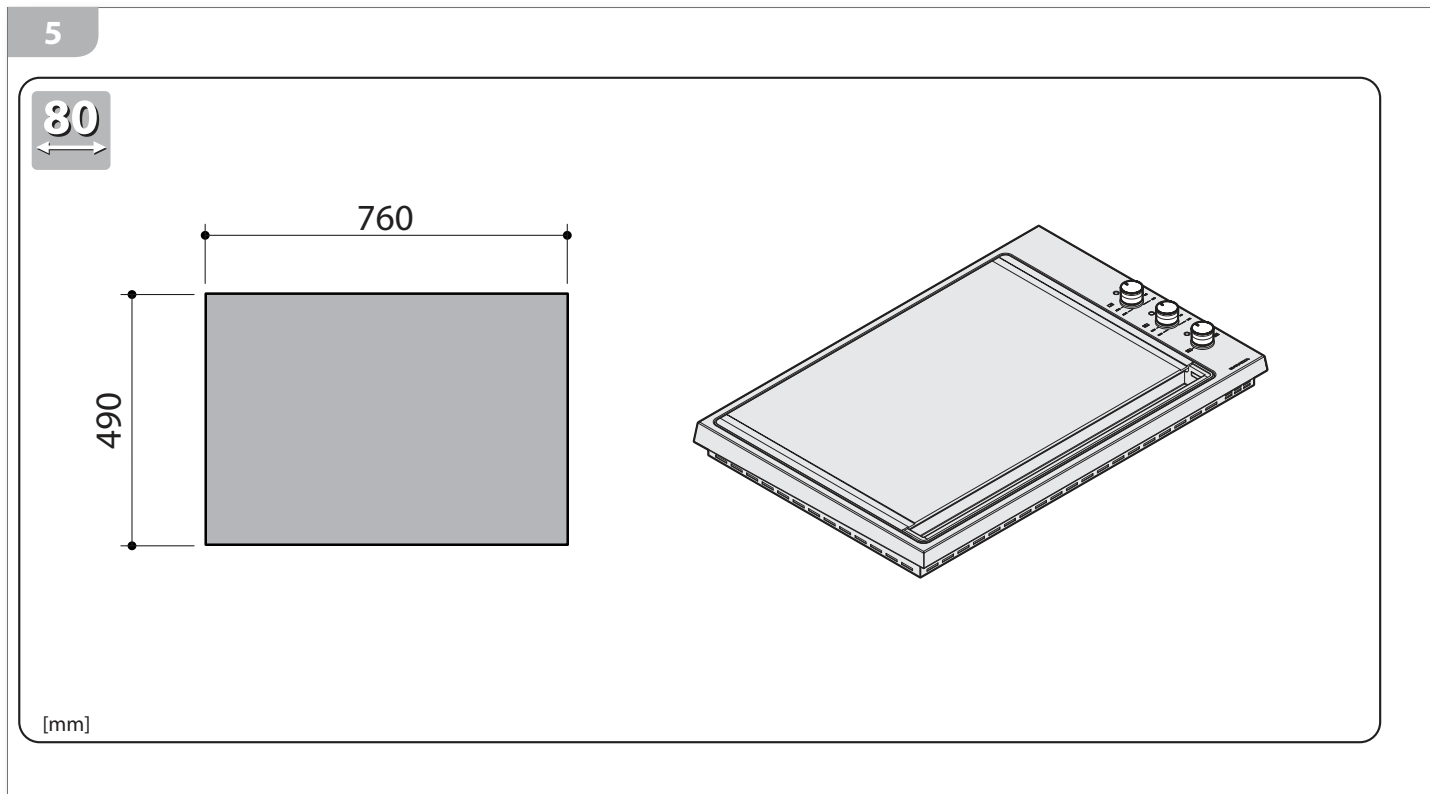

 É possibile accostare più apparecchiature serie Thalys, considerando un interasse minimo tra le apparecchiature pari a 1 cm (fig. 6).

 It is possible to install additional Thalys appliances; there must be a minimum clearance of 1 cm between the appliances (figure 6).

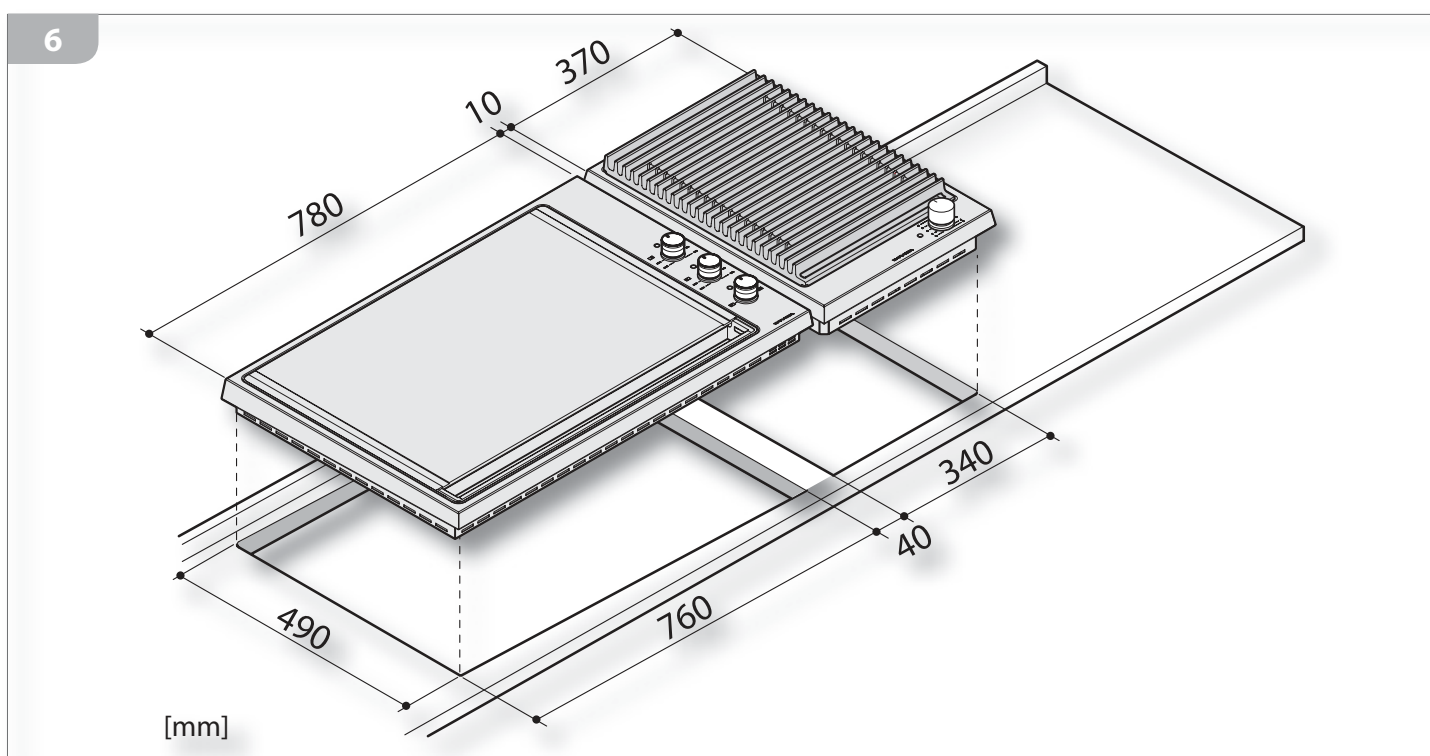

Mettere sul piano di lavoro una striscia di guarnizione in spugna avendo l'accortezza di non posizionarla sotto il bordo dell'apparecchiatura (fig. 7 - part. 1). Successivamente sistemare l'apparecchiatura sopra il foro di incasso (fig. 7 - part. 2) bloccandola con le viti e le staffe date in dotazione (fig. 7 - part. 3).

Place a protective sponge seal on the work surface ensuring that it is not positioned under the edges of the appliance (figure 7 - part 1). Subsequently, arrange the appliance above the embedded hole (figure 7 - part 2) secure it using the screws and brackets provided (figure 7 - part 3).

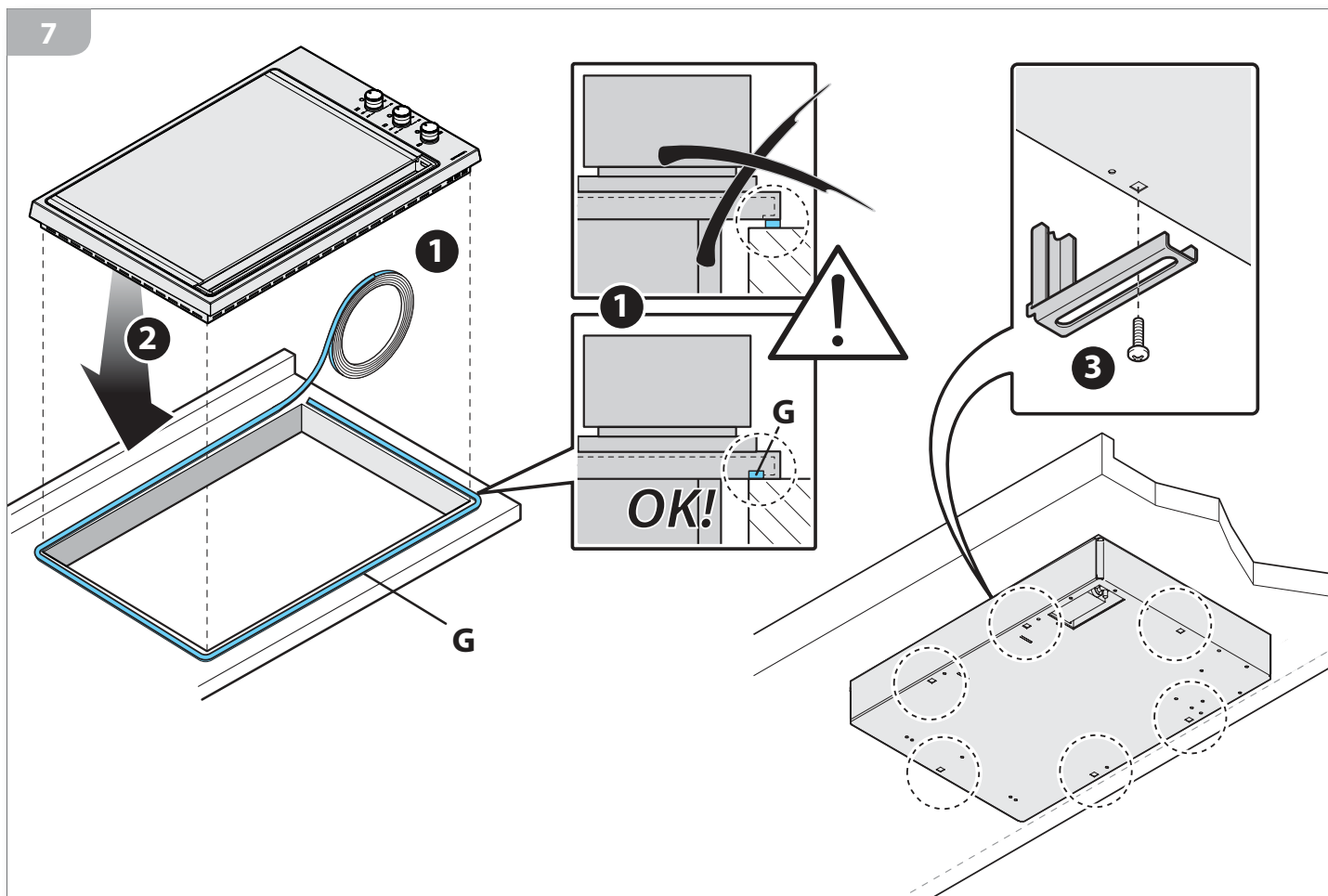

! Per evitare il ribaltamento dell'apparecchio, è necessario installare questo sistema di fissaggio. Fare riferimento alle istruzioni per l'installazione.

! In order to prevent tipping of the appliance, this stabilising means must be installed. Refer to the instructions for installation.

USO

AVVERTENZE DI SICUREZZA

PER UN USO CORRETTO E SICURO

 Questa apparecchiatura è stata concepita e realizzata esclusivamente per la cottura degli alimenti. Un uso diverso è considerato improprio e quindi potenzialmente pericoloso per persone, animali e cose. Inoltre potrebbe danneggiare irrimediabilmente l'apparecchiatura: in questo caso il Costruttore non si ritiene responsabile e non riconosce il diritto di Garanzia.

 Chiudere sempre l'interruttore elettrico onnipolare prima di ogni operazione di pulizia o in previsione di lunga inattività.

 Assicurarsi che tutte le manopole siano in posizione "0 - spento" al termine dell'utilizzo.

 Se si dovesse notare una qualsiasi anomalia non utilizzare l'apparecchiatura e contattare un Centro di Assistenza autorizzato comunicando i dati presenti nella targa matricola.

 L'apparecchio deve essere utilizzato da bambini di età non inferiore a 8 anni e da persone con ridotte capacità fisiche, sensoriali o mentali, o prive di esperienza o della necessaria conoscenza, purché sotto sorveglianza oppure dopo che le stesse abbiano ricevuto istruzioni relative all'uso sicuro dell'apparecchio e della comprensione dei pericoli ad esso inerenti. La pulizia e la manutenzione destinate ad essere effettuate dall'utilizzatore non deve essere effettuata da bambini senza sorveglianza.

 I bambini devono essere sorvegliati per assicurarsi che non giochino con l'apparecchiatura o con parti di essa.

 Non utilizzare prodotti spray nelle vicinanze di questa apparecchiatura mentre è in funzione.

 Non modificare questa apparecchiatura.

 **Pericolo di incendio!**
Non utilizzare l'apparecchiatura come piano di appoggio.

 **Pericolo di incendio!**
Non posizionate mai oggetti sensibili al calore o infiammabili (es. presine, tende, bottiglie di alcoolici, ecc..) nelle vicinanze dell'apparecchiatura.

USAGE

SAFETY WARNINGS

FOR SAFE AND CORRECT USE

 *This appliance has been designed and manufactured exclusively for cooking food. Any other use is considered improper and thus potentially hazardous for people, animals and property. Furthermore, it may permanently damage the appliance: in this case, the Manufacturer will not be held liable and the Guarantee will be void.*

 *Always disconnect the appliance from the power supply using the omnipolar switch before carrying out any cleaning operations or when the appliance will not be used for an extended period.*

 *Make sure that all the knobs are turned to "0 - off" when you finish using the appliance.*

 *If you should note any anomalies, do not use the appliance but contact an authorized Service Centre and report the data indicated on the data plate.*

 *The appliance may be used by children of 8 years and over, and people with reduced physical, sensory or mental capabilities, or people lacking experience or the required knowledge, provided they are supervised or have received instructions on how to use the appliance safely and have understood the inherent dangers. User cleaning and maintenance must not be carried out by unsupervised children.*

 *Children must be supervised to ensure that they do not play with the appliance or parts of it.*

 *Do not spray aerosols in the vicinity of this appliance while it is in operation.*

 *Do not modify this appliance.*

 **Fire hazard!**
Do not use the appliance as a support surface

 **Fire hazard!**
Never place heat-sensitive and flammable objects (for example, oven gloves, curtains, alcoholic containers, etc..) near the appliance.

**Pericolo di incendio!**

Non conservare oggetti sulle superfici di cottura.



L'area nelle vicinanze dell'apparecchiatura potrebbe essere molto calda, prestare cautela nel posizionare in questo spazio prese di corrente, altri elettrodomestici, cavi elettrici, tubazioni e qualsiasi materiale sensibile al calore o infiammabile.

**Danger of fire!**

Do not store items on the cooking surfaces.



The area surrounding the appliance may become very hot, so take precautions when positioning power outlets, other household appliances, electrical cables, hoses and any heat-sensitive or flammable materials in this area.

PER LA COTTURA**Pericolo di scottature!**

Durante il funzionamento e per alcuni minuti dopo l'utilizzo, alcune parti dell'apparecchiatura raggiungono temperature molto elevate! Non entrare in contatto con queste parti senza protezioni personali adeguate.

**Pericolo di incendio!**

Nel caso di incendio del grasso o dell'olio caldo non spegnere mai le fiamme con acqua ma soffocarle con un canovaccio umido o similari e avvisare tempestivamente i vigili del fuoco.

**Pericolo di incendio!**

Non rivestire l'apparecchiatura o parti di essa con fogli di alluminio o similari.

**Pericolo di esplosione!**

Non scaldate mai sull'apparecchiatura scatole di latta o contenitori chiusi ermeticamente, la sovrappressione generata dal calore potrebbero farli esplodere arrecando gravi danni personali.



Sorvegliare l'apparecchiatura durante tutto il suo funzionamento.



Durante l'uso l'apparecchio e le sue parti accessibili diventano molto caldi. Si dovrebbe fare attenzione a non toccare gli elementi riscaldanti. I bambini di età inferiore agli 8 anni non dovrebbero avvicinarsi se non continuamente sorvegliati.



cucinare senza supervisione su un piano cottura con grassi o olio può essere pericoloso e causare un incendio.



Il processo di cottura deve essere supervisionato. Un processo di cottura a breve termine deve essere supervisionato continuamente.



Durante le operazioni di cottura usate tutte le precauzioni possibili per non graffiare la piastra di cottura.

FOR COOKING**Burn hazard!**

During operation and for a few minutes after use, some parts of the appliance reach extremely high temperatures! Do not touch these parts without suitable personal protection.

**Fire hazard!**

In the case where fats or oils lead to fire, never put out flames with water, instead suffocate the flames using a moist dishcloth or a similar material and immediately call the fire services.

**Fire hazard!**

Do not cover the appliance or parts of the appliance with aluminium foil or similar materials.

**Explosion hazard!**

Never heat up tin cans or hermetically closed containers on the appliance; the excess pressure generated by the heat may cause containers to explode, consequently leading to serious personal injury.



Monitor the appliance during the entire time it is in operation.



The appliance and its accessible parts become very hot during use. Do not touch the heating elements. Children under 8 years of age should not go near the appliance unless supervised at all times.



Unattended cooking on a hob with fat or oil can be dangerous and may result in a fire.



The cooking process has to be supervised. A short term cooking process has to be supervised continuously.



The appliance and its accessible parts become very hot during use. Do not touch the heating elements. Children under 8 years of age should not go near the appliance unless supervised at all times.

PRIMA DI COMINCIARE

CONOSCERE L'APPARECCHIATURA

i L'apparecchiatura Teppanyaki offre la possibilità di cuocere su tutta la piastra oppure nella sola parte posteriore, con temperatura regolabile da 0 a 250°C tramite una manopola termostato. La piastra Teppanyaki permette di cucinare carni, verdura, frutta, ecc... con l'utilizzo di piccole quantità di grasso vegetale (burro, olio, grasso di cocco, strutto). Oltre che cucinare l'apparecchiatura è adatta anche per tenere in caldo i cibi già cotti anche all'interno di pentole.

Legenda

- 1 targhetta matricola
- 2 staffa di fissaggio
- 3 piastra di cottura
- 4 manopola regolazione temperatura
- 5 spia funzionamento collegata al termostato: allo spegnimento, indica che è stata raggiunta la temperatura desiderata
- 6 spia funzionamento generale: indica che l'apparecchiatura è accesa
- 7 manopola selezione area di cottura (cottura su tutta la piastra o sulla sola parte posteriore)
- 8 vaschetta raccogli-grassi

BEFORE STARTING

UNDERSTANDING THE APPLIANCE

i The Teppanyaki appliance grants you the choice of cooking on both grilling zones or solely the back grilling zone and with the use of a thermostat knob, it allows you to adjust the temperature in the range of between 0 and 250°C. The Teppanyaki grill allows you to cook meat, vegetables, fruit, etc...using small quantities of vegetable fats (butter, oil, coconut oil, lard. In addition to cooking, the appliance can also be used to keep already cooked food hot, even food still in the pans.

Key

- 1 data plate
- 2 mounting bracket
- 3 grilling zone
- 4 temperature control knob
- 5 operation indicator light connected to the thermostat: when it turns off, this indicates that the desired temperature has been reached
- 6 main operation indicator light: indicates that the appliance is on
- 7 cooking area selection knob (cooking using the entire grilling zone or solely the back grilling zone)
- 8 vaschetta raccogli-grassi

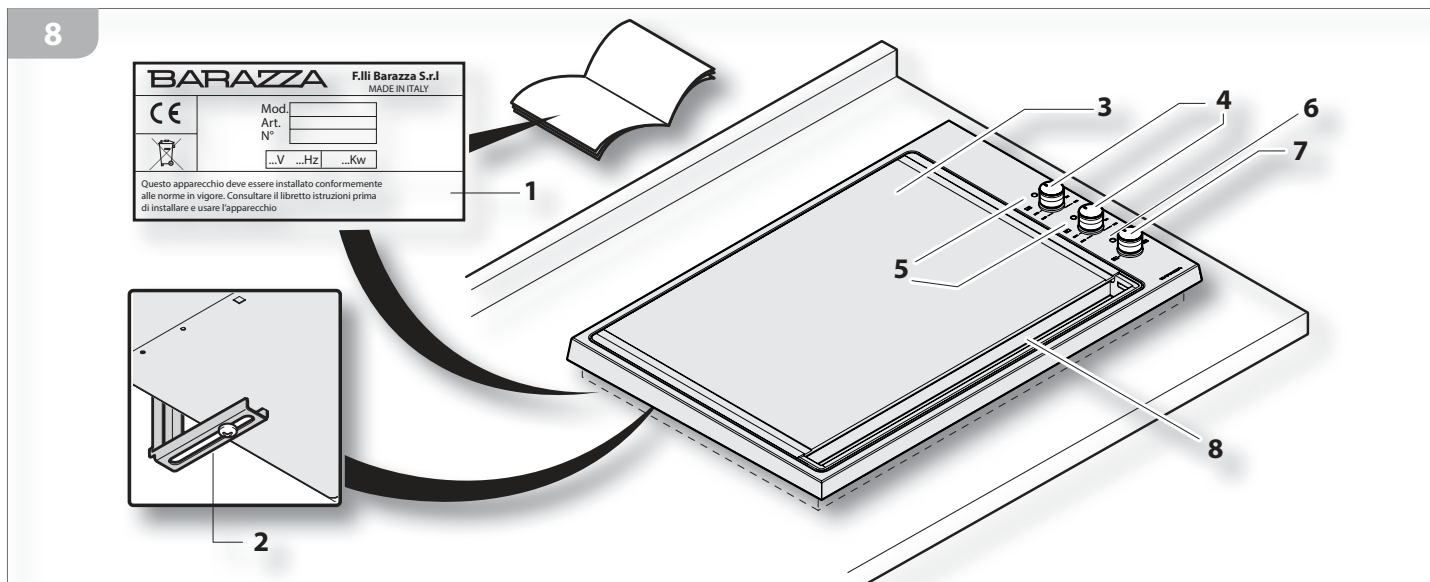



È BENE SAPERE CHE

i Prima di procedere al primo utilizzo, pulite accuratamente l'apparecchiatura e i suoi componenti come indicato nel cap. "Manutenzione ordinaria" di pag. 19, successivamente riscaldate la piastra per qualche minuto a vuoto, cioè senza cibo su di essa. Durante i primi utilizzi, l'apparecchiatura potrebbe emettere fumo e odori sgradevoli: questo è dovuto alla combustione dei grassi utilizzati per la lavorazione in fabbrica della stessa.

USEFUL INFORMATION

i Before using the appliance for the first time, carefully clean the appliance including its components as specified in the Chapter "Routine Maintenance" on page 19, subsequently, for a few minutes, heat up the empty grilling surface with no food on it. During this time the appliance may emit smoke or unpleasant odours (due to the burning of the grease used in the factory processing of the appliance).

USO DELL'APPARECCHIATURA

Scegliere se cucinare solo nella metà sinistra della piastra  oppure in tutta la piastra  ruotando la manopola (7) nella posizione desiderata (fig. 9 par. 1).



L'accensione della lampada spia (6) indica che l'apparecchiatura è sotto tensione.



Se scegliete di utilizzare soltanto la parte sinistra, a causa della continuità della piastra, anche la parte destra risentirà del riscaldamento (ad esempio se la parte sinistra è riscaldata a 200°C, quella destra avrà comunque una temperatura di 100°C) e quindi può essere utilizzata per tenere in caldo i cibi già cotti.

Pericolo di scottature! Non toccare a mani nude la parte destra pensando che sia fredda!

USING THE APPLIANCE

Scegliere se cucinare solo nella metà sinistra della piastra  oppure in tutta la piastra  ruotando la manopola (7) nella posizione desiderata (fig. 9 par. 1).

L'accensione della lampada spia (6) indica che l'apparecchiatura è sotto tensione.



Se scegliete di utilizzare soltanto la parte sinistra, a causa della continuità della piastra, anche la parte destra risentirà del riscaldamento (ad esempio se la parte sinistra è riscaldata a 200°C, quella destra avrà comunque una temperatura di 100°C) e quindi può essere utilizzata per tenere in caldo i cibi già cotti.

Pericolo di scottature! Non toccare a mani nude la parte destra pensando che sia fredda!

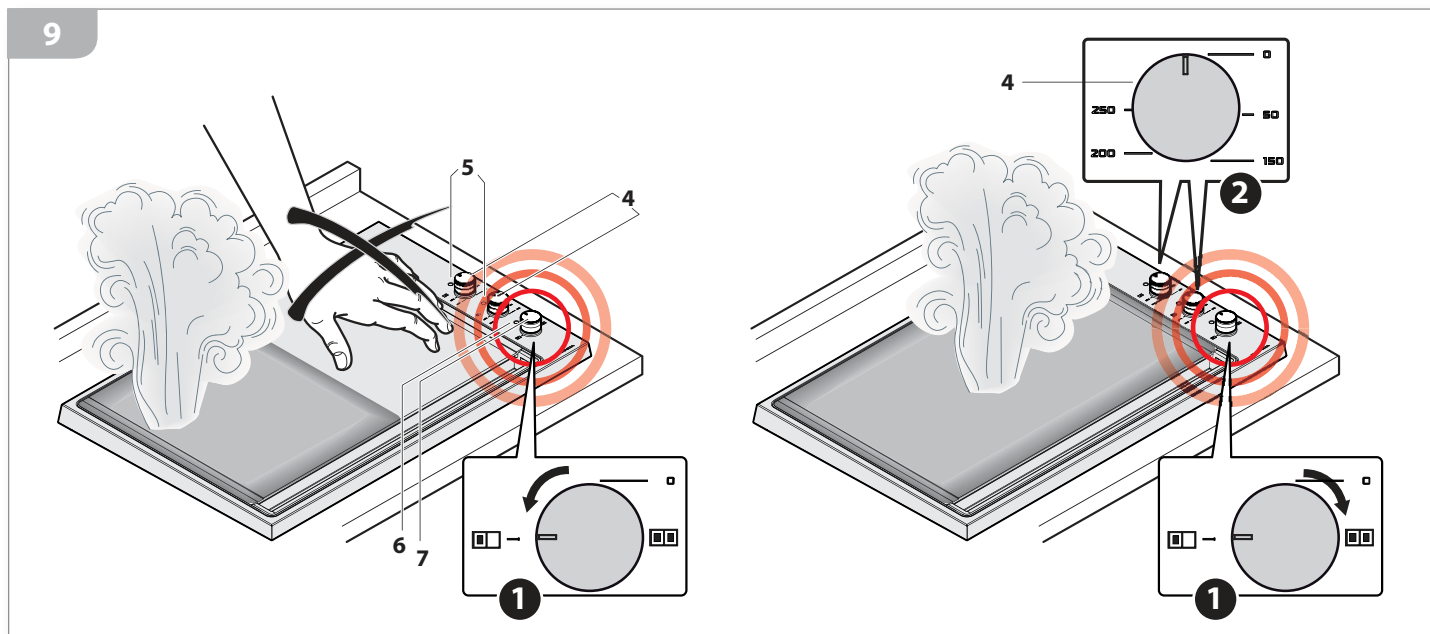

(fig. 9 par. 2) Ruotare la manopola (4) sulla temperatura desiderata, la lampada spia (5) si accenderà per spegnersi una volta raggiunto il valore impostato.

La scelta della temperatura dipende dal tipo di pietanza che si desidera cuocere, dalla sua grandezza e umidità: di seguito viene fornita una tabella con alcuni dati puramente indicativi.

Alimento	°C
Pesce	170°C - 180°C
Verdura/frutta	200°C
Carni (maiale, manzo, vitello)	180°C - 200°C
Carni (agnello, pollame)	150°C - 180°C

Attendere qualche minuto affinché la piastra si riscaldi bene, successivamente, aiutandosi con una spatola, ungere la piastra con grassi o olii e posizionare le pietanze da cuocere su di essa.

(figure 9 part 2) Rotate the knob (4) to select the desired temperature; the indicator light (5) will illuminate and will then switch off once the set temperature has been reached.

The choice of temperature depends on the type of food that you want to cook, its size and its water content: a table listing guidelines is provided as follows.

Food type	°C
Fish	170°C - 180°C
Vegetables/fruit	200°C
Meat (pork, beef, veal)	180°C - 200°C
Meat (lamb, poultry)	150°C - 180°C

Wait a few minutes until the grill heats up well, subsequently, with the help of a spatula, spread fats or oils across the grill surface and place the food to be cooked on this surface.

i In base alla pietanza da cuocere e alla temperatura scelta è necessario utilizzare tipi diversi di grassi/oli da spalmare sulla piastra.

La tabella sottostante dà delle utili indicazioni in merito.

Grasso	°C	Adatto per
Burro	150÷180°C	pesce, fegato, soprattutto se piccanti
Burro aromatizzato	-	non adatto per arrostire
Olio (arachidi, mais, ecc...)	200÷250°C	carni in genere
Olio di oliva	150÷200°C	pesce, carni (filetto, selvaggina, bistecche)
Strutto	200÷250°C	arrosti (maiale, manzo), piatti orientali
Grasso di cocco	200÷250°C	arrosti (maiale, manzo)

Girare il cibo solamente quando si stacca facilmente dalla piastra: prestate attenzione a non graffiare con gli utensili la piastra di cottura: in particolare scegliete attrezzi da cucina con bordi arrotondati.

! **Pericolo di scottature!**

Durante il funzionamento alcune parti dell'apparecchiatura raggiungono temperature molto elevate! Non entrare in contatto con queste parti senza protezioni personali adeguate.

i Se è necessario, durante la cottura, è possibile variare la temperatura: prima di ottenere il nuovo valore impostato potrebbero passare alcuni minuti necessari al riscaldamento ulteriore o al raffreddamento della piastra: lo spegnimento della lampada spia (5) segnalerà che è stato raggiunto il nuovo valore impostato. A fine cottura riportare entrambe le manopole sulla posizione "0 - spento".

VASCHETTA RACCOGLI LIQUIDI

- Nella parte anteriore della piastra Teppanyaki è presente una vaschetta utile alla raccolta dei liquidi di cottura. La pulizia della vaschetta raccogli liquidi va effettuata ad ogni cottura, seguendo le indicazioni presenti in questo manuale.

i Relative to the food type to be cooked and the chosen temperature, you will need to use different types of fats/oils to spread across the grill surface.

The following table provides useful guidelines.

Fats	°C	Suitable for
Butter	150÷180°C	fish, liver, particularly if spicy
Butter flavoured	-	not suitable for roasting
Oil (peanut, maize, etc...)	200÷250°C	meat in general
Olive oil	150÷200°C	fish, meat (fillet, game, steak)
Lard	200÷250°C	roasts (pork, beef), oriental dishes
Coconut oil	200÷250°C	roasts (pork, beef)

Only turn the food once it comes away easily from the grill surface: take care not to scratch the cooking surface with utensils: carefully choose kitchen equipment with rounded edges.

! **Burn hazard!**

During operation, some parts of the appliance reach extremely high temperatures! Do not touch these parts without suitable personal protection.

i Whilst cooking, if required, it is possible to adjust the temperature: a few minutes may be required for heating or cooling down of the grill surface before reaching the newly set temperature: the turning off of the indicator light (5) indicates that the newly set temperature has been reached.

When you have finished cooking, turn both knobs to the "0 - off" position.

VASCHETTA RACCOGLI LIQUIDI

- Nella parte anteriore della piastra Teppanyaki è presente una vaschetta utile alla raccolta dei liquidi di cottura. La pulizia della vaschetta raccogli liquidi va effettuata ad ogni cottura, seguendo le indicazioni presenti in questo manuale.

10

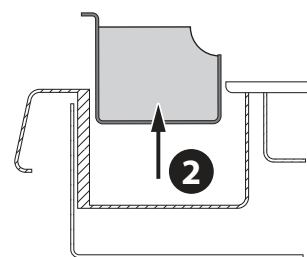
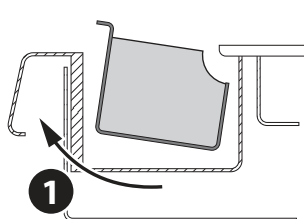
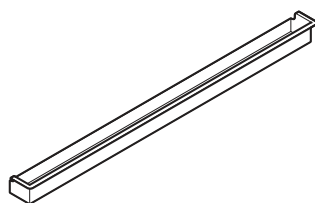

QUALCHE CONSIGLIO DI COTTURA

- Se scegliete di utilizzare soltanto la parte sinistra della piastra sfruttare la parte destra (che risulta comunque calda) per tenere in caldo i cibi già cotti.
 - La piastra mantiene a lungo il calore anche dopo spenta, per un risparmio energetico è quindi possibile spegnerla prima della fine della cottura e continuare a cucinare sfruttando il calore residuo oppure utilizzarla per tenere in caldo i cibi già cotti.
- In tabella vengono forniti alcuni dati approssimativi.

Processo	Temperatura	Durata
Raffreddamento	da 0° a 150°C	circa 45 min.
Raffreddamento	da 150° a 200°C	circa 70 min.
Raffreddamento	oltre i 200°C	circa 90 min.

- Scegliete con attenzione la temperatura di cottura, nel dubbio selezionate quella inferiore.
- Distribuire il cibo in modo uniforme e omogeneo su tutta la superficie della piastra, accertandovi che il cibo appoggi completamente su di essa (fig. 10).
- É consigliabile NON tagliare i cibi direttamente sulla piastra ma cucinare i pezzi già separati in piccole porzioni (fig. 11).

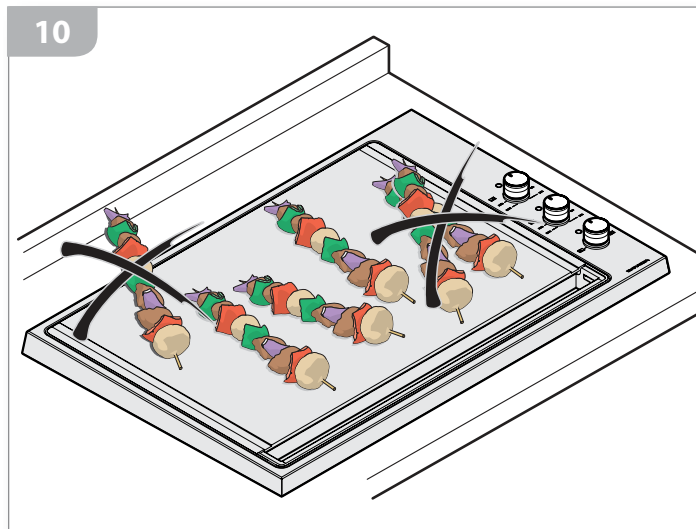

ACCESSORI

SOME COOKING SUGGESTIONS

- Se scegliete di utilizzare soltanto la parte sinistra della piastra sfruttare la parte destra (che risulta comunque calda) per tenere in caldo i cibi già cotti.
- *The grill surface remains hot even after being switched off; in order to save energy, you can therefore switch the appliance off before the end of cooking time and continue cooking using the remaining heat or you can use this heat to keep already cooked food hot. The following table provides some approximate information.*

Process	Temperature	Cooking time
Cooling down	from 0° to 150°C	approx. 45 mins.
Cooling down	from 150° to 200°C	approx. 70 mins.
Cooling down	above 200°C	approx. 90 mins.

- *Carefully select the cooking temperature; if in doubt, select the lower cooking temperature.*
- *Place the food evenly across the grill surface, ensuring that the the food rests completely on the grill surface (figure 10).*
- *We advise that food is NOT directly cut up on the grill surface, but that pieces are cooked having already been divided into small, individual portions (figure 11).*

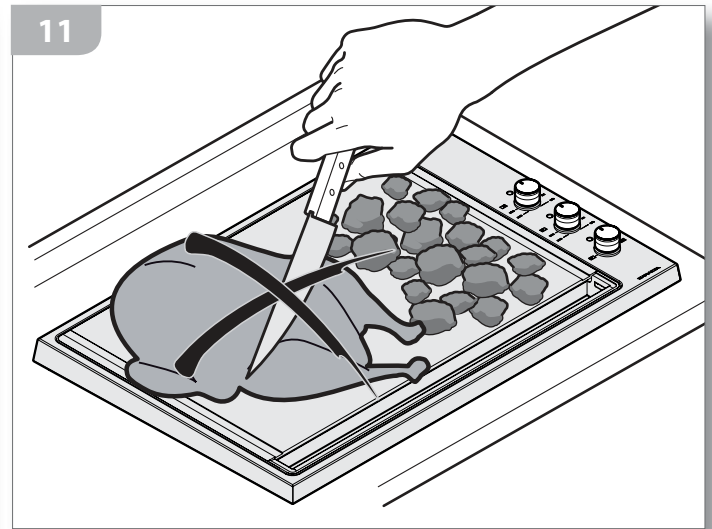

ACCESSORIES

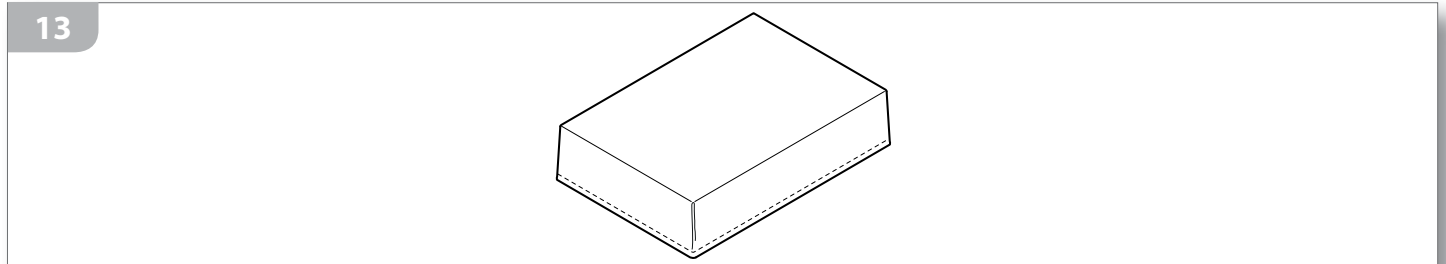

COPERTURE DI PROTEZIONE

Telo di copertura per la protezione dell'apparecchiatura dalle intemperie.

PROTECTIVE COVERS

Cover sheet to protect the appliance from bad weather.

MANUTENZIONE

AVVERTENZE DI SICUREZZA



Spegnerne sempre l'interruttore elettrico principale e staccare la spina di collegamento prima di ogni operazione di pulizia o in previsione di lunga inattività.



Periodicamente controllare che il cavo elettrico sia integro e non schiacciato: nel caso si notasse qualche anomalia non utilizzare l'apparecchiatura e non tentare di sostituirlo da se ma avvisare tempestivamente un Centro di Assistenza per la sua sostituzione.



Una volta che i componenti dell'apparecchiatura si sono raffreddati effettuate la pulizia dopo ogni uso: ciò rende più agevole l'operazione ed evita che i residui di cibo possano incendiarsi.



Effettuare la pulizia di TUTTE le parti dell'apparecchiatura solamente con le modalità ed i prodotti indicati nel presente manuale (in particolare, evitare nel modo più assoluto spugne abrasive, raschietti, detergenti acidi o aggressivi, apparecchi a vapore o a pressione, getti d'acqua diretti).

Una pulizia effettuata in modo diverso da quanto espressamente descritto potrebbe mettere a rischio la sicurezza di persone, cose ed animali e causare danni all'apparecchiatura da non considerarsi in Garanzia.



Pericolo di scottature!

Per alcuni minuti dopo l'utilizzo, alcune parti dell'apparecchiatura mantengono temperature molto elevate! Prima di effettuare la pulizia dell'apparecchiatura attendere il loro completo raffreddamento.



Se alcune sostanze particolarmente acide (es. aceto, succo di limone, ecc...) permangono a lungo sull'apparecchiatura potrebbero intaccare le superfici creando antiestetici aloni che non pregiudicano comunque la funzionalità dell'apparecchiatura.

MAINTENANCE

SAFETY WARNINGS



Always disconnect the appliance from the power supply and remove the connection plug from the socket before carrying out any cleaning operations or when the appliance will not be used for an extended period.



Regularly check that the electrical cable is in tact and not crushed: if a fault is noted, do not use the appliance and do not attempt to replace the cable, instead, immediately inform the Service Centre and ask for a replacement.



After each use, clean the appliance once it has cooled: this facilitates the cleaning operation and prevents the burning of food residue.



Clean ALL parts of the appliance using only the procedures and products indicated in this manual (in particular, do not use abrasive sponges, scrapers, acidic or aggressive detergents, steam or pressure cleaning devices, direct water jets).

Any cleaning performed in a manner different from that specified may endanger the safety of people, animals and property as well as cause damage to the appliance which is not covered by the Guarantee.



Burn hazard!

For a few minutes after use, some parts of the appliance maintain extremely high temperatures! Before cleaning the appliance, wait until it has completely cooled down.



If some particularly acidic substances (for example, vinegar, lemon juice, etc.) remain for extended time periods on the appliance, they may corrode the surface, leaving unsightly marks, which, in any case, do not affect the operation of the appliance.

MANUTENZIONE ORDINARIA

Non è richiesta alcuna manutenzione per l'apparecchiatura ad eccezione della pulizia.

PULIZIA

- **Superfici inox:** utilizzare un panno morbido leggermente imbevuto di detergente specifico neutro o aceto caldo: per le modalità d'uso dei prodotti di pulizia seguire le indicazioni del loro produttore.
- **Manopola:** le manopole non devono essere sfilate dal perno sul quale sono montate: per la loro pulizia utilizzare un panno morbido appena imbevuto di detergente neutro (per le modalità d'uso dei prodotti di pulizia seguire le indicazioni del loro produttore).



Accertarsi che non ci siano infiltrazioni di detergente sotto la manopola.



Dopo la pulizia della manopola accertarsi di non averla accidentalmente spostata dalla posizione di "0 - spento".

- **piastra:** la piastra andrebbe pulita quando ha la temperatura di circa 50-60°C, in questo modo risulta più agevole rimuovere i residui di cibo. Se la piastra è fredda portare la manopola termostato sui 50-60°C, se è ancora calda attendere il suo raffreddamento: in questo caso, quando si decide di pulirla, per capire a quale temperatura si trova effettivamente la piastra, ruotare la manopola termostato fino all'accensione della lampada spia e leggere sulla serigrafia la temperatura indicata (fig. 12), poi riportare la manopola in posizione di "0-speinto".

MAINTENANCE SCHEDULE

No regular maintenance is required for the hotplates except cleaning.

CLEANING

- **Stainless steel surfaces:** use a soft cloth lightly dampened in neutral detergent or warm vinegar: follow the manufacturer's instructions on the use of the cleaning products.
- **Knob:** the knobs must not be removed from the pivots on which they are attached: in order to clean them, use a soft cloth dampened in neutral detergent (follow the manufacturer's instructions on the use of the cleaning products).



Ensure that the detergent has not remained lodged under the knob.



Ensure that upon finishing the cleaning of the knob, it has not been accidentally moved from the "0 - off" position.

- **grill surface:** the grill surface should be cleaned when it is at a temperature in the range of approximately 50-60°C; at this temperature, it is easier to remove food residue. If the grill surface is cold, move the thermostat knob to 50-60°C, if it is still hot, wait until it has cooled down: in such a case, when you have decided to carry out the cleaning procedure, in order to determine the grill surface's temperature, rotate the thermostat until the indicator light illuminates and read the indicated temperature (figure 12) that appears on the velvet touch screen, then return the knob to the "0-off" position.

12

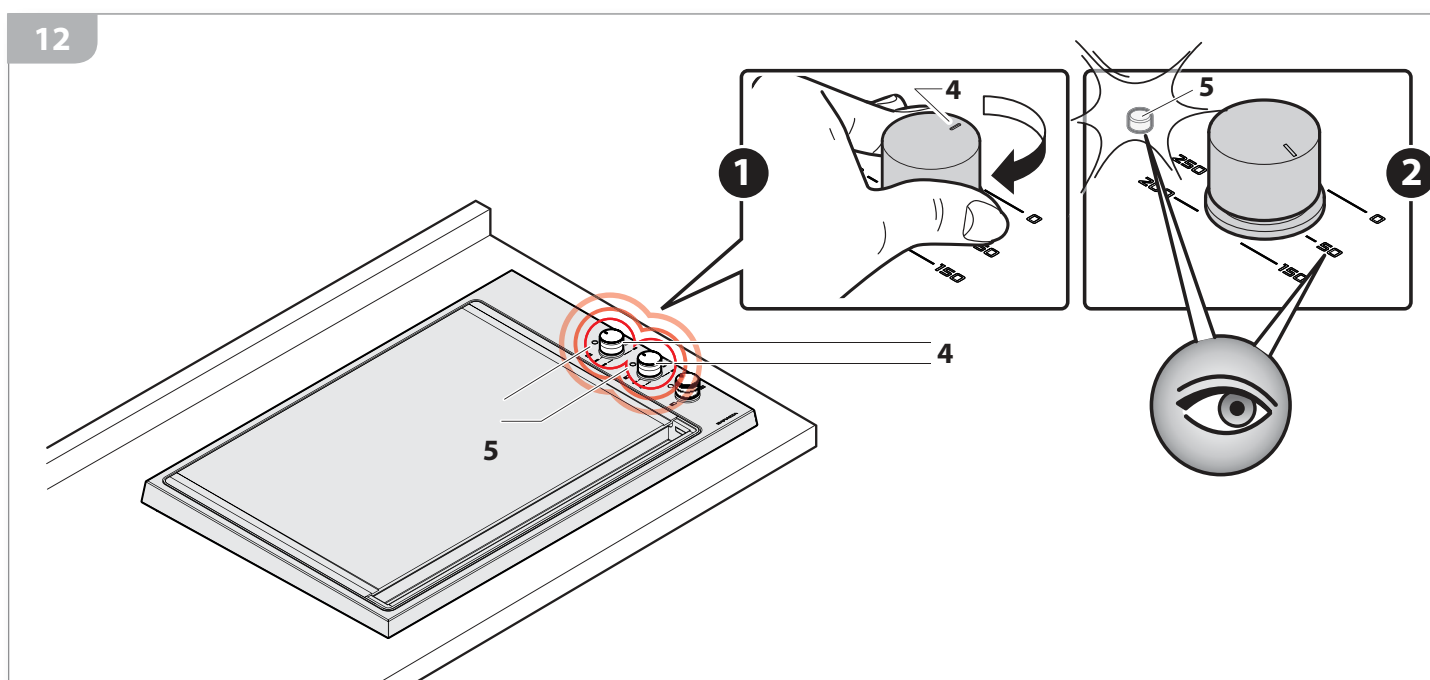

Rimuovere dalla piastra i residui più grandi aiutandosi con una spatola (scegliere utensili con i bordi arrotondati per non graffiare la piastra), successivamente bagnare la piastra con un po' d'acqua e detersivo per piatti e lasciarli agire qualche minuto per permettere lo scioglimento delle incrostazioni.

Remove, with the help of a spatula, the larger residues (select utensils with rounded edges in order to avoid scratching the grill surface), subsequently, wet the grill surface with a little water mixed with washing-up detergent and leave it to soak for a few minutes in order to remove the encrustations.

i Non utilizzare detersivi con componenti abrasivi o eccessivamente acidi.

i *Do not use detergents that contain abrasive or extremely acidic substances.*

Con un panno o della carta da cucina eliminare i residui staccatisi dalla piastra e l'acqua con detersivo. Risciacquare più volte la piastra con un panno inumidito d'acqua e asciugarla con cura.

Using a cloth or kitchen roll, remove residues which have become stuck to the grill surface and the water mixed with the detergent. Rinse the grill surface numerous times using a wet cloth and carefully dry the grill surface.

i Alcune proteine e acidi possono macchiare la piastra, evitare il contatto prolungato con queste sostanze. Nel caso la piastra fosse leggermente macchiata trattare le macchie con acido citrico commerciale.

i *Some protein substances and acids may mark the grill surface; avoid extended contact with these types of substances. In the case where the grill surface is slightly marked, treat it with household lemon juice.*

Se si vuole pulire la piastra tra una cottura e l'altra eliminare con una spatola i residui più grandi e mettere sulla piastra calda dei cubetti di ghiaccio e del succo di limone.

If you wish to clean the grill surface between two cooking operations, using a spatula, remove the larger residues and place ice cubes and lemon juice on the hot grill surface. The melting ice cubes will soften the encrustations whilst the lemon juice will remove the odours of the previously cooked food. Use the spatula to remove the remaining residues.

I cubetti sciogliendosi ammorbidiranno le incrostazioni mentre il limone eliminerà gli odori dei cibi cotti in precedenza.

Con la spatola asportare il tutto.

PERIODI DI INATTIVITÀ

Se pensate di non utilizzare l'apparecchio per un lungo periodo di tempo (superiore alle 2-3 settimane):

- effettuate un'accurata pulizia dell'apparecchiatura seguendo quanto indicato nel capitolo dedicato;
- scollegate la spina di alimentazione elettrica.
- proteggetelo con l'apposito telo di copertura.
- riponetelo in luogo riparato dalle intemperie.

PERIODS OF INACTIVITY

If the appliance will not be used for a long period of time (more than 2-3 weeks):

- *thoroughly clean the appliance following the instructions in the respective chapter;*
- *disconnect the electric power supply plug.*
- *protect it with the appropriate cover sheet.*
- *store it in a place sheltered from bad weather.*

SMALTIMENTO A FINE VITA



Il simbolo del cestino barrato riportato sul prodotto indica che i Rifiuti derivanti dalle Apparecchiature Elettriche ed Elettroniche (RAEE) devono essere gestiti separatamente dal rifiuto indifferenziato, così da

essere sottoposti ad apposite operazioni per il loro riutilizzo, oppure a uno specifico trattamento per rimuovere e smaltire in modo sicuro le eventuali sostanze dannose per l'ambiente ed estrarre le materie prime che possono essere riciclate.

In Italia i RAEE devono perciò essere conferiti nei Centri di Raccolta dedicati. Quando si acquista una nuova apparecchiatura, inoltre, si può consegnare il RAEE al negoziante, che è tenuto a ritirarlo gratuitamente. Lo smaltimento abusivo o non corretto del prodotto comporta l'applicazione delle sanzioni previste dalla corrente normativa di legge.



Se il prodotto si trova in un paese diverso dall'Italia è necessario attenersi alle normative vigenti nel proprio paese.



Rendere inutilizzabile l'apparecchiatura per lo smaltimento rimuovendo il cavo di alimentazione.

ASSISTENZA POST VENDITA

Barazza srl Vi assicura la massima collaborazione nell'eventualità dovessero sorgere problemi tecnici o qualunque altra necessità.

Procedura in caso di malfunzionamento

Prima di contattare il Centro di Assistenza più comodo effettuare le seguenti operazioni:

- verificare che ci sia corrente elettrica;
- rilevare i dati dell'apparecchiatura dalla targa matricola (posizione targa matricola - vedi pag. 14);
- reperire la data di acquisto dell'apparecchiatura.



Attenzione! In attesa della risoluzione del problema è opportuno non utilizzare l'apparecchiatura e scollegarla dall'alimentazione elettrica. Non tentate di riparare o modificare l'apparecchio in nessuna delle sue parti: oltre a far decadere la Garanzia, ciò può essere potenzialmente pericoloso.



Richiedere e pretendere che siano utilizzati unicamente ricambi originali: l'utilizzo di componentistica diversa da quella fornita dal Costruttore fa decadere la Garanzia e può arrecare danni alle persone e all'apparecchiatura stessa.

END-OF-LIFE DISPOSAL



The crossed bin symbol on the product indicates that the waste arising from electrical and electronic equipment (WEEE) must be handled separately from undifferentiated waste, so that it can undergo special operations for re-use, or specific treatment to remove and safely discard any substances which may be harmful to the environment and extract any raw materials that can be recycled.

In Italy, WEEE must therefore be taken to a dedicated collection points. When you purchase a new appliance, you can hand the WEEE over to the shopkeeper, who is required by law to collect it for free. The unlawful or incorrect disposal of the product entails the application of the penalties provided for by the applicable legal regulations in force.

In Italy, WEEE must therefore be taken to a dedicated collection points. When you purchase a new appliance, you can hand the WEEE over to the shopkeeper, who is required by law to collect it for free. The unlawful or incorrect disposal of the product entails the application of the penalties provided for by the applicable legal regulations in force.



If the product is located in a country other than Italy, you must comply with the regulations in force in your country.



Before disposing of the appliance, render it unusable by removing the power cord.

AFTER-SALES SERVICE

Barazza srl ensures you the utmost collaboration in the event of technical problems or for any other needs you may have.

Procedure to follow if your appliance is malfunctioning

Before contacting your nearest Service Centre, do the following:

- check that the appliance is supplied with power;
- obtain the appliance data from the data plate (for data plate position - see page 14);
- find the appliance purchase data.



Attention! While waiting for resolution of the problem, you should stop using the appliance and disconnect it from the power supply. Do not attempt to repair or modify the appliance in any of its parts: in addition to voiding the Guarantee, this may be dangerous.



Request or demand that only original spare parts be used: the use of components other than those supplied by the manufacturer voids the Guarantee and may cause personal injuries or damage the appliance.

BARAZZA
taste of design

Barazza srl

31025 Sarano di S.Lucia di Piave (TV) ITALIA

Via Risorgimento, 14

Tel. +39 0438 62888

Fax +39 0438 64901

info@barazzasrl.it

www.barazzasrl.it